

ZEISS Victory RF

8x42 | 10x42 | 8x54 | 10x54

Gebrauchsanleitung

This product may be covered by one or more of the following United States patents: US6542302, US6816310, US6906862
For further United States patents which may cover this product see our website.
Patents: www.zeiss.com/sports-optics/us/patents



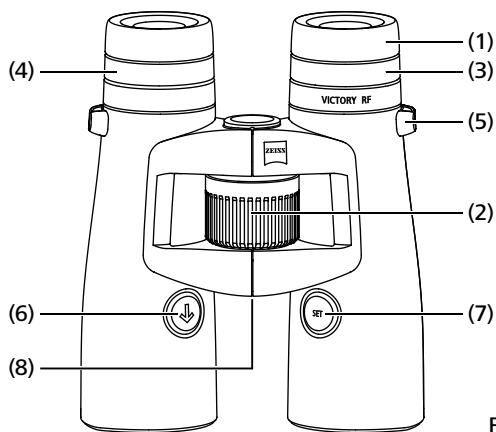

Fig. 1

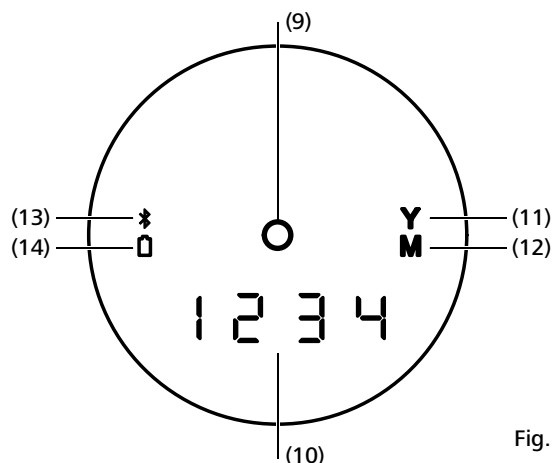

Fig. 2

BEZEICHNUNG DER BAUTEILE

- 1 Augenmuschel
- 2 Zentralfokussierung
- 3 Dioptrienausgleich
- 4 Dioptrienausgleich für Anzeige
- 5 Öse zum Anbringen des Trageriemens
- 6 Taste Entfernungsmessung
- 7 Set-Taste
- 8 Batteriedeckel / Batteriefach

- 9 LED-Zielmarke
- 10 4-stellige LED-Anzeige
- 11 Anzeige Maßeinheit Yard
- 12 Anzeige Maßeinheit Meter
- 13 Anzeige Bluetooth
- 14 Anzeige Batterie
- 15 Trageband
- 16 Okularschutzdeckel
- 17 Objektivschutzkappen

GEBRAUCHSANLEITUNG

Wir gratulieren Ihnen zu Ihrem neuen Fernglas mit eingebautem Laser-Entfernungsmesser.

Die Produkte der Marke ZEISS sind geprägt durch hervorragende optische Leistungen, präzise Verarbeitung und lange Lebensdauer. Bitte beachten Sie folgende Gebrauchshinweise, damit Sie Ihr Produkt optimal nutzen können und es Ihnen über viele Jahre ein zuverlässiger Begleiter wird.

INFORMATIONEN FÜR IHRE SICHERHEIT

Umwelteinflüsse

- **Warnung:** Schauen Sie keinesfalls mit dem Fernglas in die Sonne oder Laserlichtquellen. Dies könnte zu schweren Augenverletzungen führen und das Produkt kann erheblichen Schaden nehmen.
- **Hinweis:** Setzen Sie das Gerät nicht ohne Schutzdeckel oder ohne Tasche längere Zeit der Sonne aus. Das Objektiv und das Okular können wie ein Brennglas wirken und innen liegende Bauteile zerstören.

Verschluckungsgefahr

Vorsicht: Lassen Sie Batterien und die abnehmbaren Außenteile nicht in die Hände von Kindern geraten (Verschluckungsgefahr).

Weitere Informationen und Sicherheitshinweise entnehmen Sie bitte dem mitgelieferten QuickGuide. Dieser steht auch auf unserer Website im Download-Center zur Verfügung.

Batterie-Entsorgung

Batterien gehören nicht in den Hausmüll!
Bitte bedienen Sie sich bei der Rückgabe verbrauchter Batterien eines in Ihrem Land evtl. vorhandenen Rücknahmesystems.
Bitte geben Sie nur entladene Batterien ab.
Batterien sind in der Regel dann entladen, wenn das damit betriebene Gerät
■ abschaltet und signalisiert „Batterie leer“.
■ nach längerem Gebrauch der Batterie nicht mehr einwandfrei funktioniert.
Zur Kurzschlussicherheit sollten die Batteriekontakte mit einem Klebestreifen überdeckt werden.

Hinweis: Verwenden Sie nur vom Hersteller empfohlene Batterietypen. Behandeln Sie gebrauchte Batterien nach den Anweisungen des Herstellers. Batterien dürfen keinesfalls ins Feuer geworfen, erhitzt, wieder aufgeladen, zerlegt oder aufgebrochen werden.

 **Deutschland:** Als Verbraucher sind Sie gesetzlich verpflichtet, gebrauchte Batterien zurückzugeben. Sie können Ihre alten Batterien überall dort unentgeltlich abgeben, wo die Batterien gekauft wurden. Ebenso bei den öffentlichen Sammelstellen in Ihrer Stadt oder Gemeinde. Diese Zeichen finden Sie auf schadstoffhaltigen Batterien:
■ Pb = Batterie enthält Blei
■ Cd = Batterie enthält Cadmium
■ Hg = Batterie enthält Quecksilber
■ Li = Batterie enthält Lithium

Benutzerinformationen zur Entsorgung von elektrischen und elektronischen Geräten (private Haushalte)



Dieses Symbol auf Produkten und/oder begleitenden Dokumenten bedeutet, dass verbrauchte elektrische und elektronische Produkte nicht mit gewöhnlichem Haushaltsabfall vermischt werden sollen. Bringen Sie zur ordnungsgemäßen Behandlung, Rückgewinnung und Recycling diese Produkte zu den entsprechenden Sammelstellen, wo sie ohne Gebühren entgegengenommen werden. In einigen Ländern kann es auch möglich sein, diese Produkte beim Kauf eines entsprechenden neuen Produkts bei Ihrem örtlichen Einzelhändler abzugeben. Die ordnungsgemäße Entsorgung dieses Produkts dient dem Umweltschutz und verhindert mögliche schädliche Auswirkungen auf Mensch und Umgebung, die aus einer unsachgemäßen Handhabung von Abfall entstehen können. Genauere Informationen zur nächstgelegenen Sammelstelle erhalten Sie bei Ihrer Gemeindeverwaltung. In Übereinstimmung mit der Landesgesetzgebung können für die unsachgemäße Entsorgung dieser Art von Abfall Strafgebühren erhoben werden.

Für Geschäftskunden in der Europäischen Union

Bitte treten Sie mit Ihrem Händler oder Lieferanten in Kontakt, wenn Sie elektrische und elektronische Geräte entsorgen möchten. Er hält weitere Informationen für Sie bereit.

Informationen zur Entsorgung in anderen Ländern außerhalb der Europäischen Union

Dieses Symbol ist nur in der Europäischen Union gültig. Bitte treten Sie mit Ihrer Gemeindeverwaltung oder Ihrem Händler in Kontakt, wenn Sie dieses Produkt entsorgen möchten, und fragen Sie nach einer Entsorgungsmöglichkeit.

 Kennzeichen entsprechend der Richtlinie 2014/53/EU und der Richtlinie 2011/65/EU.

LIEFERUMFANG

ZEISS Victory® RF Ferngläser:

| | Produkt | Best.-Nr. | Lieferumfang | |
|--|------------|-----------|--------------|---|
| | Victory RF | 8x42 | 52 45 48 | ZEISS Victory RF Objektivschutzkappe Okularschutzkappe Trageband Tasche mit Trageband CR2 batterie Optik Reinigungstuch Quick Guide Teil 1 & 2 |
| | Victory RF | 10x42 | 52 45 49 | |
| | Victory RF | 8x54 | 52 56 48 | |
| | Victory RF | 10x54 | 52 56 49 | |

| TECHNISCHE DATEN | | 8x42 | 10x42 | 8x54 | 10x54 |
|----------------------------------|----------------------|------------|---------------------------|--------------|---------------------------|
| Vergrößerung | | 8 | 10 | 8 | 10 |
| Wirksamer Objektivdurchmesser | mm | 42 | 42 | 54 | 54 |
| Austrittspupillen-Durchmesser | mm | 5.3 | 4.2 | 6.8 | 5.4 |
| Dämmerungszahl | | 18.3 | 20.5 | 20.8 | 23.2 |
| Sehfeld | m/1000m (ft/1000yds) | 135 (405) | 115 (345) | 120 (360) | 110 (330) |
| Subjektiver Sehwinkel | ° | 62 | 66 | 55 | 63 |
| Naheinstellgrenze | m (ft) | | 2.5 (8.2) | | 3.5 (11.5) |
| Dioptrien-Verstellbereich | dpt | | +/- 3 | | +/- 3 |
| Austrittspupillenabstand | mm | | 17 (0.7) | | 14 (0.6) |
| Pupillendistanz | mm | | 53.5 - 76 | | 58.5 - 76 |
| Objektivtyp | | | FL | | FL |
| Prismensystem | | | Abbe-König | | Abbe-König |
| Vergütung | | | T*/LotuTec® | | T*/LotuTec® |
| Stickstofffüllung | | | ✓ | | ✓ |
| Wasserdichtigkeit | mbar | | 400 | | 400 |
| Funktionstemperatur ¹ | °C (°F) | | -25 / +63 (-13 / +145) | | -25 / +63 (-13 / +145) |
| Länge | mm (in) | 166 (6.5) | 166 (6.5) | 195 (7.7) | 195 (7.7) |
| Breite bei Augenweite 65mm | mm (in) | 121 (4.8) | 121 (4.8) | 136 (5.4) | 136 (5.4) |
| Gewicht | g (oz) | 895 (31.6) | 915 (32.3) | 1,095 (38.6) | 1,115 (39.3) |
| Messbereich ² | m (yds) | | 15 - 2,300 (16 - 2,500) | | 15 - 2,300 (16 - 2,500) |
| Messgenauigkeit | mrad | | ± 1 - 600 / ± 0.5 % > 600 | | ± 1 - 600 / ± 0.5 % > 600 |
| Messdauer | Sek. (sec.) | | < 0.3 | | < 0.3 |
| Laser-Wellenlänge | nm | | 905 | | 905 |
| Laserstrahl-Divergenz | mrad | | 1.6 x 0.5 | | 1.6 x 0.5 |
| Batterie | | | 1 x 3V / CR2 | | 1 x 3V / CR2 |
| Batterielebensdauer bei +20°C | | | > 2,500x | | > 2,500x |

Änderungen in Ausführung und Lieferumfang, die der technischen Weiterentwicklung dienen, sind vorbehalten.

¹ Batteriebedingte Temperaturuntergrenze.

Produkt funktioniert auch unter - 10 °C / 14 °F.

² Die Reichweite wird beeinflusst von der Größe und dem Reflexionsgrad des Objektes sowie von der Witterung und von der Sonneneinstrahlung.

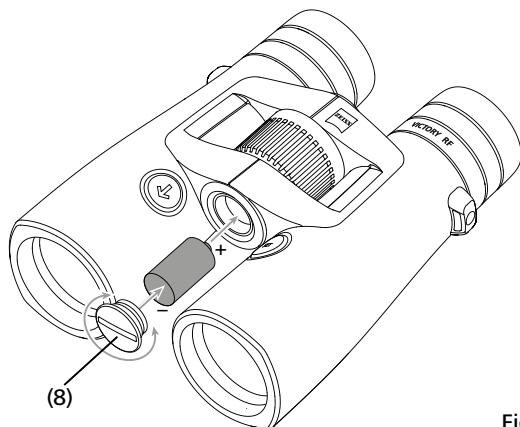

Fig. 3

VORBEREITUNG

Einlegen/Entfernen der Batterie

Die Energieversorgung des Laser-Entfernungsmessers erfolgt über eine Lithiumbatterie vom Typ CR 2.

Zum Einsetzen und Wechseln der Batterie wird der Batteriedeckel (Fig. 3/8) – mit einer Münze oder ähnlichem – durch Drehen gegen den Uhrzeigersinn abgeschraubt. Legen Sie die Batterie mit ihrem Pluskontakt voran (entsprechend der Symbole am Batteriefach) ein.

Anschließend den Batteriedeckel durch Drehen im Uhrzeigersinn aufschrauben.

Eine neue Batterie reicht bei 20 °C für mehr als 2.500 Messungen.

Je nach Anwendungsbedingungen, wie zum Beispiel niedrige Temperaturen oder häufige Anwendung des Scan-Betriebs, kann die Lebensdauer aber auch deutlich kürzer sein. Eine schwache Batterie wird durch das Aufleuchten der Batterieanzeige im Display angezeigt.

Wenn das Gerät lange Zeit nicht benutzt wird, sollte die Batterie herausgenommen werden, um Beschädigungen durch Auslaufen der Batterie zu verhindern.

Verwenden Sie nur hochwertige Markenbatterien.

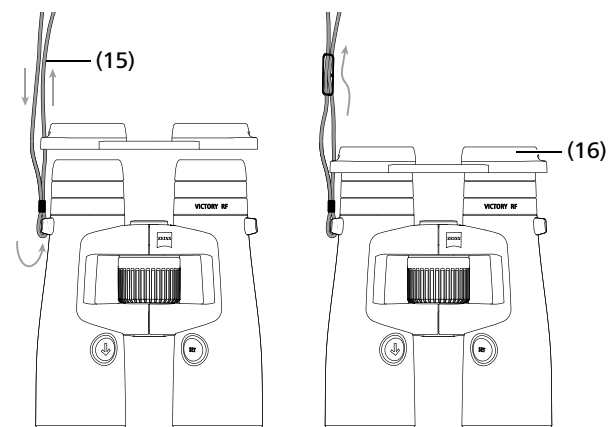

Fig. 4

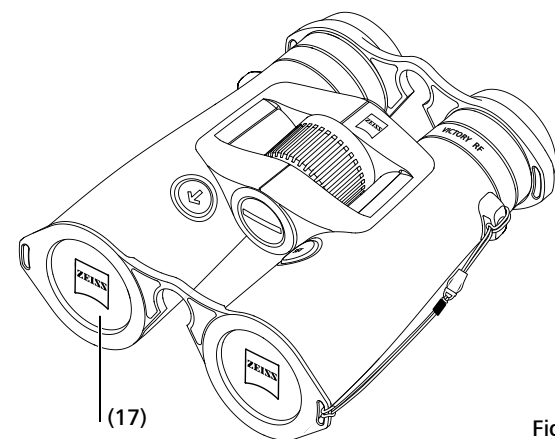

Fig. 5

Anbringen des Trageriemens und der Schutzkappen

Das Trageband (Fig. 4/15) und der Okularschutzdeckel (Fig. 4/16) werden entsprechend den Darstellungen angebracht.

Hinweis: Das Trageband wird nur einfach durch die Öse am Okularschutzdeckel durchgeführt. Nach eigenem Ermessen verbinden Sie den Okularschutzdeckel beidseitig oder nur einseitig mit dem Trageband.

Vor Gebrauch des Fernglases wird der Okularschutzdeckel mit den Zeigefingern abgestreift.

Nach Beobachtung sollte der Okularschutzdeckel zum Schutz der Okulare wieder aufgesetzt werden.

Die Objektivschutzkappen (Fig. 5/17) werden wie dargestellt am Fernglas montiert.

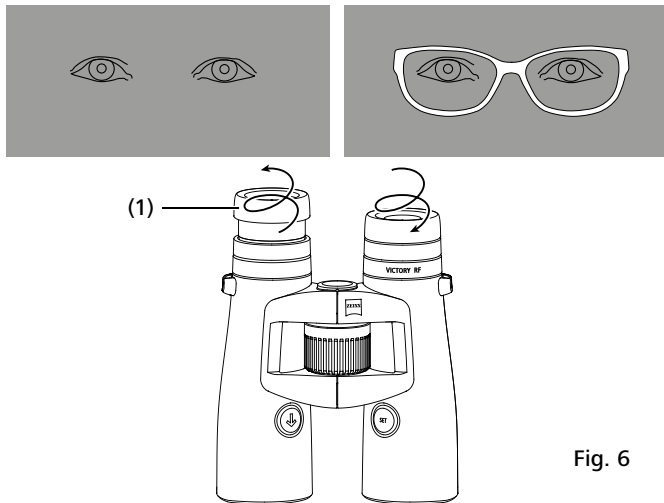

Fig. 6

Beobachten mit und ohne Brille

Beim Beobachten **ohne** Brille benutzen Sie das Gerät mit ausgezogener Augenmuschel. Hierzu wird die Augenmuschel (**Fig. 6/1**) mit einer Linksdrehung (gegen den Uhrzeigersinn) nach oben bis zur obersten Rastung herausgedreht. Die Augenmuschel ist in vier Positionen **rastbar** – in der unteren und oberen sowie in zwei Zwischenpositionen. Durch diese Einstellungsmöglichkeit kann der Abstand des Auges zur Austrittspupille variiert und so für jeden Anwender individuell eingestellt werden.

Beim Beobachten **mit** Brille wird die Augenmuschel mit einer Rechtsdrehung (im Uhrzeigersinn) nach unten gedreht, bis sie in der untersten Stellung einrastet (**Fig. 6**).

Reinigen und Wechseln der Augenmuscheln

Die Augenmuscheln können zum Austausch oder zur Reinigung komplett vom Fernglas abgeschraubt werden. Drehen Sie die Augenmuschel wie in **Fig. 6** bis zur obersten Raststufe heraus und im gleichen Drehsinn über ein Gewinde weiter, bis die Augenmuschel ganz abgeschraubt ist.

Nach der Reinigung oder dem Austausch der Augenmuschel, drehen Sie diese durch Rechtsdrehung (im Uhrzeigersinn) komplett am Okular ein. Durch einen leichten Rechtsruck rastet das Gewinde der Augenmuschel in der niedrigsten Einstellung ein. Im Anschluss können Sie, wie gewohnt den von Ihnen gewünschten Abstand zwischen Auge und Okular über die Raststufen einstellen.

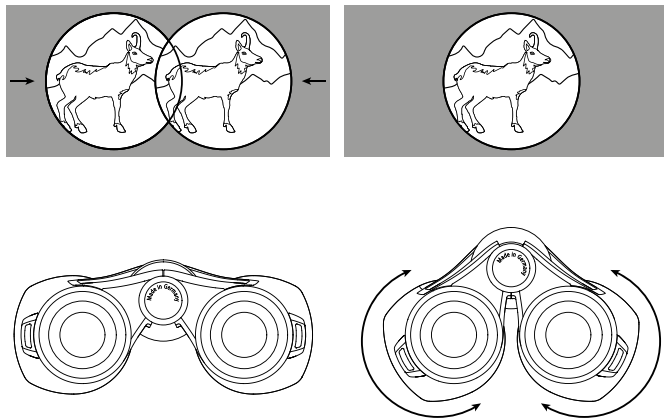

Fig. 7

Anpassen des Augenabstandes

Durch Knicken der Fernglashälften um die Mittelachse wird der Augenabstand so eingestellt, dass sich beim Beobachten mit beiden Augen ein kreisrundes Bild ergibt (**Fig. 7**).

Hinweis: Je nach eingestelltem Augenabstand können die Zielmarke und die Anzeige leicht schräg stehen.

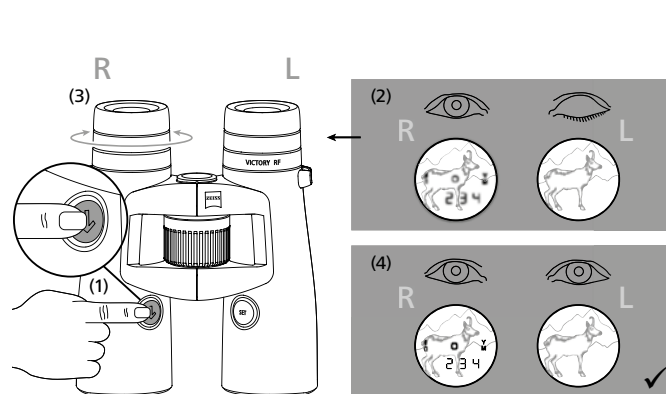

Fig. 8

Scharfeinstellung der Zielmarke und Dioptrienausgleich

Schalten Sie mit der Taste Entfernungsmessung (**Fig. 1/6**) die Zielmarke (**Fig. 2/9**) ein und halten Sie die Taste gedrückt. Die Scharfeinstellung der Zielmarke und der Anzeige erfolgt durch Drehen des **rechten** Dioptrienausgleichs (**Fig. 1/4**) nach links oder rechts. Stellen Sie anschließend mit der Zentralfokussierung (**Fig. 1/2**) das Bild im rechten Fernglasrohr sorgfältig scharf ein.

Mit Hilfe des **linken** Dioptrienausgleichs (**Fig. 1/3**) stellen Sie dann das Bild im linken Fernglasrohr auf das gleiche Objekt wie zuvor scharf ein. Die eingestellten Werte können Sie auf der „+“ oder „-“ Skala auf der Fernglasrückseite ablesen.

Menü-Einstellung im Rangefinder

Drücken Sie die Set-Taste für ca. zwei Sekunden um in das Menü Ihres ZEISS Victory RF zu gelangen. Anschließend können Sie durch jeweils einmaliges Drücken der Set-Taste zwischen den einzelnen Menüpunkten wechseln.

Tabelle 1

| Menü 1 | Helligkeit | 2 Sekunden Set-Taste |
|--------|-----------------------|--|
| Menü 2 | Ballistik Einstellung | 2 Sekunden Set-Taste + 1 x Set-Taste drücken |
| Menü 3 | Display Einstellung | 2 Sekunden Set-Taste + 2 x Set-Taste drücken |
| Menü 4 | Maßeinheit | 2 Sekunden Set-Taste + 3 x Set-Taste drücken |
| Menü 5 | Messmodus | 2 Sekunden Set-Taste + 4 x Set-Taste drücken |
| Menü 6 | Tastenbelegung | 2 Sekunden Set-Taste + 5 x Set-Taste drücken |
| Menü 7 | Ausschalten | 2 Sekunden Set-Taste + 6 x Set-Taste drücken |

Helligkeit

In Menü 1 (2 Sekunden Set-Taste drücken) gelangen Sie in die Helligkeitseinstellung. Der ZEISS Victory RF verfügt über 11 Helligkeitskurven. Durch Drücken der Taste Entfernungsmessung können Sie eine der 11 unterschiedlichen Helligkeitskurven auswählen (Kurve 1 ≙ dunkelste Einstellmöglichkeit; Kurve 11 ≙ hellste Einstellmöglichkeit).

Zusätzlich verfügt Ihr ZEISS Victory RF über eine automatische Helligkeitsanpassung, jeweils auf der ausgewählten Helligkeitskurve.

Lassen Sie die Taste Entfernungsmessung (**Fig. 1/6**) bei der für Sie passenden Einstellung einfach los. Die zuletzt angezeigte Helligkeitskurve wird dann abgespeichert. Zur Kontrolle können Sie sich in dem Menü jederzeit die gespeicherte Einstellung anzeigen lassen.

Ballistik Einstellungen (BIS II)

In Menü 2 (2 Sekunden Set-Taste + 1 x Set-Taste drücken) können Sie die für Sie passende Ballistikkurve auswählen. Standardmäßig können Sie zwischen neun unterschiedlichen Ballistikkurven auswählen, die fast alle Kaliber abdecken. In Ihrem ZEISS Victory RF sind die Ballistikkurven durchnummeriert und tragen die Bezeichnungen bA 1 – bA 9.

Sie müssen abhängig vom verwendeten Kaliber, Geschossart und Geschossgewicht die für Sie am besten passende Geschossflugbahn auswählen. Voraussetzung für die Auswahl der entsprechenden Geschossflugbahn ist die Kenntnis der ballistischen Daten (Geschossabfall) der verwendeten Laborierung.

In der unten stehenden Tabelle 1 wählen Sie anhand des Geschossabfalls der verwendeten Laborierung die Reihe aus, deren Werte am Genauesten übereinstimmen. Durch Drücken der Taste Entfernungsmessung (Fig. 1/6) können Sie die für sie passende Ballistikkurve einfach auswählen. Durch loslassen der Taste wird die Ballistikkurve abgespeichert. Zur Kontrolle können Sie sich in dem Menü jederzeit die gespeicherte Einstellung anzeigen lassen.

Zusätzlich zu den neun Standardkurven haben Sie die Möglichkeit bis zu neun weitere, personalisierte Ballistikkurven auf Ihr ZEISS Victory RF hochzuladen. In Ihrem ZEISS Victory RF tragen die Kurven die Bezeichnungen bAU 1 – bAU 9. (Nähere Informationen finden Sie in dem Abschnitt „Einstellungen mit der ZEISS Hunting App“).

Lassen Sie die Taste Entfernungsmessung (Fig. 1/6) bei der für Sie passenden Einstellung einfach los. Die zuletzt angezeigte Ballistikkurve wird dann abgespeichert. Zur Kontrolle können Sie sich in dem Menü jederzeit die gespeicherte Einstellung anzeigen lassen.

Achtung: Beachten Sie bitte, dass das Ballistik-Info-System BIS II keinesfalls als Ersatz für eigenes jagdliches Einschätzen der Situation anzuwenden ist, sondern zur Unterstützung und Erhöhung der jagdlichen Sicherheit dient.

Wir empfehlen Ihnen Schießübungen aus verschiedenen Entfernungen, anhand derer Sie die korrekte Übereinstimmung der Daten mit den tatsächlichen Treffpunktlagen überprüfen.

Tabelle 2

| | | Kompensation des Geschossabfalls mit ASV+ auf Entfernung in Meter und Yards | | | | | | | | | | | | | | | | |
|-----------------------------|----------------------|---|------|-------|-------|-------|-------|--------|--------|--------|-------|-------|--------|--------|--------|--------|--------|--------|
| Kurve (Entfernung) m / yard | 100 | 150 | 200 | 250 | 300 | 325 | 350 | 375 | 400 | 425 | 450 | 475 | 500 | 525 | 550 | 575 | 600 | |
| 1 | Korr. cm / m | 0 | -1,5 | -4,0 | -10,0 | -21,0 | -29,3 | -35,0 | -45,0 | -56,0 | -68,0 | -81,0 | -95,0 | -110,0 | -131,3 | -148,5 | -172,5 | -198,0 |
| | Korr. Inches / Yards | 0 | -0,5 | -1,4 | -3,6 | -7,6 | -10,5 | -12,6 | -16,2 | -20,2 | -24,5 | -29,2 | -34,2 | -39,6 | -47,3 | -53,5 | -62,1 | -71,3 |
| 2 | Korr. cm / m | 0 | -1,5 | -4,0 | -12,5 | -24,0 | -32,5 | -42,0 | -52,5 | -64,0 | -76,5 | -90,0 | -109,3 | -130,0 | -152,3 | -176,0 | -201,3 | -234,0 |
| | Korr. Inches / Yards | 0 | -0,5 | -1,4 | -4,5 | -8,6 | -11,7 | -15,1 | -18,9 | -23,0 | -27,5 | -32,4 | -39,3 | -46,8 | -54,8 | -63,4 | -72,5 | -84,2 |
| 3 | Korr. cm / m | 0 | -1,5 | -8,0 | -17,5 | -30,0 | -39,0 | -49,0 | -60,0 | -72,0 | -85,0 | -99,0 | -118,8 | -135,0 | -152,3 | -176,0 | -195,5 | -222,0 |
| | Korr. Inches / Yards | 0 | -0,5 | -2,9 | -6,3 | -10,8 | -14,0 | -17,6 | -21,6 | -25,9 | -30,6 | -35,6 | -42,8 | -48,6 | -54,8 | -63,4 | -70,4 | -79,9 |
| 4 | Korr. cm / m | 0 | -3,0 | -10,0 | -20,0 | -36,0 | -45,5 | -59,5 | -71,3 | -84,0 | | | | | | | | |
| | Korr. Inches / Yards | 0 | -1,1 | -3,6 | -7,2 | -13,0 | -16,4 | -21,4 | -25,7 | -30,2 | | | | | | | | |
| 5 | Korr. cm / m | 0 | -3,0 | -10,0 | -22,5 | -39,0 | -52,0 | -63,0 | -78,8 | -96,0 | | | | | | | | |
| | Korr. Inches / Yards | 0 | -1,1 | -3,6 | -8,1 | -14,0 | -18,7 | -22,7 | -28,4 | -34,6 | | | | | | | | |
| 6 | Korr. cm / m | 0 | -4,5 | -12,0 | -27,5 | -48,0 | -58,5 | -73,5 | -90,0 | -108,0 | | | | | | | | |
| | Korr. Inches / Yards | 0 | -1,6 | -4,3 | -9,9 | -17,3 | -21,1 | -26,5 | -32,4 | -38,9 | | | | | | | | |
| 7 | Korr. cm / m | 0 | -4,5 | -14,0 | -30,0 | -51,0 | -65,0 | -80,5 | -97,5 | -120,0 | | | | | | | | |
| | Korr. Inches / Yards | 0 | -1,6 | -5,0 | -10,8 | -18,4 | -23,4 | -29,0 | -35,1 | -43,2 | | | | | | | | |
| 8 | Korr. cm / m | 0 | -4,5 | -16,0 | -32,5 | -57,0 | -74,8 | -91,0 | -108,8 | -132,0 | | | | | | | | |
| | Korr. Inches / Yards | 0 | -1,6 | -5,8 | -11,7 | -20,5 | -26,9 | -32,8 | -39,2 | -47,5 | | | | | | | | |
| 9 | Korr. cm / m | 0 | -6,0 | -18,0 | -37,5 | -66,0 | -87,8 | -105,0 | -127,5 | -156,0 | | | | | | | | |
| | Korr. Inches / Yards | 0 | -2,2 | -6,5 | -13,5 | -23,8 | -31,6 | -37,8 | -45,9 | -56,2 | | | | | | | | |

Display Einstellungen

In Menü 3 (2 Sekunden Set-Taste + 2 x Set-Taste drücken) können Sie die für Sie passende Display Einstellung auswählen.

Standardmäßig können Sie zwischen sieben unterschiedlichen Displayeinstellungen auswählen. In Ihrem ZEISS Victory RF sind die Displayeinstellungen durchnummeriert und tragen die Bezeichnungen dl 1 – dl 7.

Tabelle 3

| Anzeige in Ihrem ZEISS Victory RF | Funktion |
|-----------------------------------|---|
| dl 1 | Entfernung |
| dl 2 | Entfernung & Winkel |
| dl 3 | Entfernung & Äquivalente horizontale Entfernung |
| dl 4 | Entfernung & Holdover in cm/in |
| dl 5 | Entfernung & Holdover in MOA |
| dl 6 | Entfernung & Holdover in MIL |
| dl 7 | Entfernung & Anzahl Klicks |

Zusätzlich zu den sieben Standardeinstellungen haben Sie die Möglichkeit bis zu 3 weitere personalisierte Display Einstellungen auf Ihr ZEISS Victory RF zu spielen. In Ihrem ZEISS Victory RF tragen die Kurven die Bezeichnungen dlu 1 – dlu3. (Nähere Informationen finden Sie in dem Abschnitt „Einstellungen mit der ZEISS Hunting App“).

Lassen Sie die Taste Entfernungsmessung (Fig. 1/6) bei der für Sie passenden Einstellung einfach los. Die zuletzt angezeigte Display Einstellung wird dann abgespeichert. Zur Kontrolle können Sie sich in dem Menü jederzeit die gespeicherte Einstellung anzeigen lassen.

Maßeinheit

In Menü 4 (2 Sekunden Set-Taste + 3x Set-Taste drücken) können Sie die für Sie passende Maßeinheit auswählen.

Die Entfernung kann wahlweise in der Einheit Meter oder Yard angezeigt werden. Die Einstellung können Sie mit der Taste Entfernungsmessung (Fig. 1/6) ändern. In Ihrem ZEISS Victory RF tragen die Maßeinheiten die Bezeichnungen unitM (für die Maßeinheit Meter) und unitY (für die Maßeinheit Yard). Zur Kontrolle können Sie sich in dem Menü jederzeit die gespeicherte Einstellung anzeigen lassen.

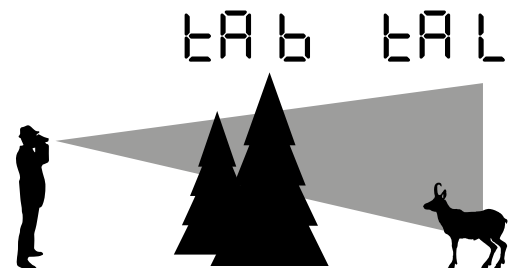

Fig. 9

Messmodus

In Menü 5 (2 Sekunden Set-Taste + 4 x Set-Taste drücken) können Sie den für Sie passende Messmodus auswählen. Sie können auswählen, ob Sie die beste Messung (tA b) oder die weiteste Messung angezeigt bekommen möchten (tA L). Die Einstellung können Sie mit der Taste Entfernungsmessung (Fig. 1/6) ändern.

Fig. 9 veranschaulicht die Auswahlmöglichkeiten. Das Tier im Hintergrund ist in diesem Fall der am weitesten gemessene Punkt (tA L). Da ein höherer Anteil der Messpunkte auf den Baum im Vordergrund trifft, entspricht dieser Punkt der besten Messung (tA b).

Zur Kontrolle können Sie sich in dem Menü jederzeit die gespeicherte Einstellung anzeigen lassen.

Tastenbelegung

In Menü 6 (2 Sekunden Set-Taste + 5 x Set-Taste drücken) können Sie die für Sie passende Tastenbelegung auswählen. Durch Drücken der Taste Entfernungsmessung (Fig. 1/6) können Sie zwischen der Standardeinstellung (in Ihrem ZEISS Victory RF wird „5 _ _ °“ angezeigt) und der umgekehrten Einstellung (in Ihrem ZEISS Victory RF wird „° _ _ 5“ angezeigt) auswählen. Standardmäßig ist Ihr ZEISS Victory RF für Rechtshänder konfiguriert. In dieser Einstellung bedienen Sie die Messstaste mit ihrer rechten und die Set-Taste mit ihrer linken Hand. In der umgekehrten Einstellung messen Sie mit der linken Hand. Die Set-Taste befindet sich in diesem Fall in der rechten Hand. Zur Kontrolle können Sie sich in dem Menü jederzeit die gespeicherte Einstellung anzeigen lassen.

Ausschalten

In Menü 7 (2 Sekunden Set-Taste + 6 x Set-Taste drücken) können Sie das Menü Ihres ZEISS Victory RF durch Drücken der Taste Entfernungsmessung ausschalten. Zum Ausschalten Ihres ZEISS Victory RF haben Sie zusätzlich zwei weitere Möglichkeiten. Entweder Sie halten die Set-Taste für zwei Sekunden gedrückt oder Sie drücken für ca. 10 Sekunden keine der beiden Tasten.



Fig. 10



Fig. 11



Fig. 12

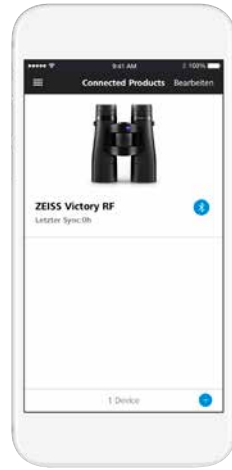

Fig. 13

VERBINDUNG ZWISCHEN ZEISS HUNTING APP UND ZEISS Victory RF HERSTELLEN

Erstmaliges Verbinden

Wenn Sie Ihre ZEISS Victory RF zum ersten Mal initial verbinden möchten, erscheint in der Sektion Connected Products (Fig. 10) der Bildschirm „Verbinde dein ZEISS Produkt“. Durch ein Klicken auf den Verbinden-Button beginnt Ihre ZEISS Hunting App den Verbindungsaufbau.

Wie in Fig. 11 beschrieben müssen Sie anschließend lediglich für 10 Sekunden die Set-Taste gedrückt halten.

Anschließend erscheint in Ihrem ZEISS Victory RF der Schriftzug „CON_“. Nachdem Sie die Set-Taste loslassen erscheint auf dem Display „PAir“, welches Sie durch einmaliges Drücken der Messtaste bestätigen.

Anschließend ist Ihre ZEISS Victory RF mit Ihrer ZEISS Hunting App wie in Fig. 12 dargestellt verbunden. Das Bestätigen des „PAir“ Befehls müssen Sie lediglich bei Ihrer ersten Verbindung **einmalig** durchführen.

Wiederholtes Verbinden

Nachdem Sie Ihr ZEISS Victory RF erstmalig mit Ihrer ZEISS Hunting App verbunden haben ändert sich der Startbildschirm der Connected Product Sektion wie in Fig. 13 dargestellt. Über den (+) Button unten rechts können Sie weitere ZEISS Victory RF mit Ihrer ZEISS Hunting App verbinden. Zusätzlich können Sie durch einfaches Klicken auf das hinterlegte ZEISS Victory RF Einstellungen an Ihrem Gerät vornehmen (Fig. 14) und dies anschließend synchronisieren.

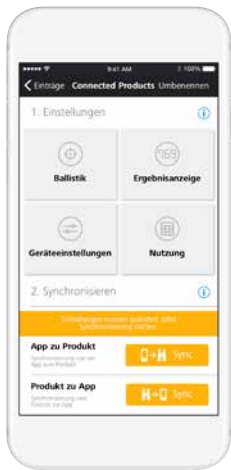

Fig. 14



Fig. 15

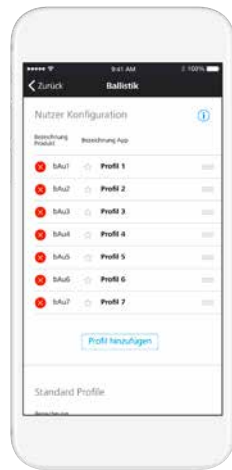

Fig. 16

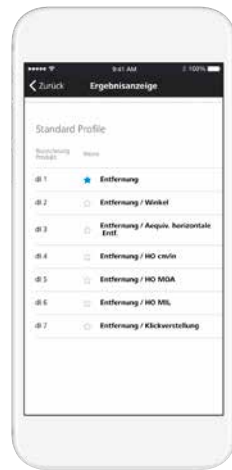

Fig. 17

EINSTELLUNGEN VORNEHMEN

Ballistikeinstellungen

In der Ballistikeinstellung (Fig. 15) Ihrer ZEISS Hunting App haben Sie neben der Auswahl der neun Standardprofile die Möglichkeit bis zu neun weitere persönliche Profile hinzuzufügen und anschließend mit Ihrem ZEISS Victory RF zu synchronisieren. Um ein persönliches Profil hinzuzufügen klicken Sie in dem Menüpunkt Ballistik auf den Button „Profil hinzufügen“. Anschließend können Sie alle zuvor angelegten Ballistikprofile (diese können Sie im Bereich „Ballistik“ der Toolbox anlegen) auswählen (Fig. 16).

Sie haben zusätzlich die Möglichkeit eines Ihrer Profile als Favorit auszuwählen. Der ausgewählte Favorit ist diejenige Einstellung, welche in Ihrem ZEISS Victory RF aktiv ist und ist mit einem blauen Stern gekennzeichnet.

In der Displayeinstellung (Fig. 17) Ihrer ZEISS Hunting App haben Sie neben der Auswahl der sieben Standardprofile die Möglichkeit bis zu drei weitere persönliche Profile hinzuzufügen und anschließend mit Ihrem ZEISS Victory RF zu synchronisieren. Um ein persönliches Profil hinzuzufügen klicken Sie in dem Menüpunkt Ballistik auf den Button „Konfiguration hinzufügen“. Im Gegensatz zu den Standardprofilen (Fig. 18) können Sie in Ihren persönlichen Profilen bis zu drei Anzeigemodi kombinieren. Die Entfernung ist hierbei immer als erster Anzeigemodus festgelegt.

Sie haben zusätzlich die Möglichkeit eine Ihrer Konfigurationen als Favorit auszuwählen. Der ausgewählte Favorit ist diejenige Einstellung, welche in Ihrem ZEISS Victory RF aktiv ist und ist mit einem blauen Stern gekennzeichnet.

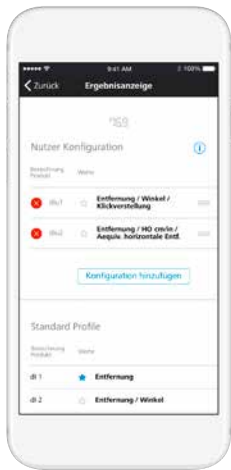

Fig. 18



Fig. 19

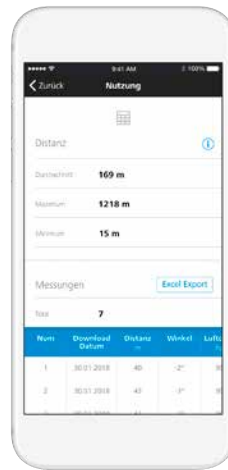

Fig. 20

Geräteeinstellungen

In den Geräteeinstellungen haben Sie die Möglichkeit alle in **Fig. 19** dargestellten Einstellungen benutzerfreundlich über die ZEISS Hunting App vorzunehmen. Genauere Informationen zu den einzelnen Einstellmöglichkeiten finden Sie in dem vorangegangenen Abschnitt.

Messdaten

In dem Feld „Messdaten“ (**Fig. 20**) haben Sie die Möglichkeit die gemessenen Entfernungen aus Ihrem ZEISS Victory RF auszulesen. Neben den einzelnen Messungen werden Ihnen hierbei der Durchschnitt über alle Messungen sowie der Durchschnitt über einen von Ihnen definierbaren Zeitraum angezeigt. Zu Beachten ist hierbei, dass jeweils nur die letzten 100 Messungen von Ihrem ZEISS Victory RF übertragen werden. Die Durchschnittswerte hingegen basieren auf allen durchgeführten Messungen in dem jeweils festgelegten Zeitraum.

Messen der Entfernung

Durch Drücken der Taste Entfernungsmessung (**Fig. 1/6**) wird die Zielmarke (**Fig. 3/9**) angeschaltet. Das zu messende Objekt wird mittels der Zielmarke angvisiert. Beim Loslassen der Taste Entfernungsmessung (**Fig. 1/6**) wird die Messung gestartet. Nach maximal ca. 1 Sekunde wird die gemessene Entfernung ca. 3 Sekunden lang auf dem Display angezeigt (**Fig. 3/10**). Kann keine Messung erfolgen, weil die Reichweite überschritten ist oder die Reflexion des Objektes nicht ausreicht, wird dies durch 4 Striche „_ _ _ _“ dargestellt. Eine erneute Messung ist sofort wieder möglich. Mit dem Erlöschen der Anzeige schaltet der Entfernungsmesser sich automatisch ab.

Scan-Betrieb

Sie können mit Ihrem ZEISS Victory RF auch im Dauerbetrieb (Scan-Betrieb) messen. Halten Sie hierzu die Taste Entfernungsmessung (**Fig. 1/6**) länger als ca. 3 Sekunden gedrückt. Das Gerät schaltet anschließend in den Scan-Betrieb und führt kontinuierlich Messungen durch. Der Dauerbetrieb wird beendet sobald Sie die Messtaste loslassen. Sie erkennen dies an der Entfernungsanzeige, die ca. alle 1,5 Sekunden neue Messwerte ausgibt. Der Scan-Betrieb ist hilfreich bei der Messung auf kleine oder bewegliche Ziele

Genauigkeit der Entfernungsmessung

Die Genauigkeit des Entfernungsmessers beträgt bis zu +/- 1 Meter/Yard. Die maximale Reichweite entsprechend den technischen Daten wird erreicht bei günstigen Umweltbedingungen. Folgende Umweltfaktoren beeinflussen die Reichweite:

Tabelle 4:

| | Reichweite höher bei | Reichweite niedriger bei |
|---------------------------------|-----------------------------------|------------------------------------|
| Atmosphärische Bedingung | Klare Sicht | Dunst, Nebel |
| Helligkeit | Geringer Helligkeit | Hohe Helligkeit (Sonne) |
| Farbe des Objekts | Weißer Objektfarbe | Schwarze Objektfarbe |
| Winkel zum Objekt | 90° (senkrechtem) Winkel | Spitzem Winkel |
| Objektstruktur | Homogener Struktur (Schild, Wand) | Inhomogener Struktur (Busch, Baum) |

Pflege und Wartung

Das Fernglas ist mit der ZEISS LotuTec® Beschichtung versehen. Die wirkungsvolle Schutzschicht für die Linsenoberflächen reduziert das Verschmutzen der Linse spürbar durch eine besonders glatte Oberfläche und einem damit verbundenen starken Abperleffekt. Alle Arten von Verunreinigungen haften weniger an und lassen sich schnell, leicht und schlierenfrei entfernen. Dabei ist die LotuTec® Beschichtung widerstandsfähig und abriebfest.

Grobe Schmutzteilchen (z. B. Sand) auf den Linsen wischen Sie bitte nicht ab, sondern blasen sie von der Linse oder streifen sie mit einem Haarpinsel von den Linsen. Fingerabdrücke können nach einiger Zeit die Linsenoberflächen angreifen. Anhauchen und mit einem sauberen Optikreinigungstuch nachreiben ist die einfachste Art, Linsenoberflächen zu reinigen. Gegen den – besonders in den Tropen – möglichen Pilzbelag auf der Optik, hilft eine trockene Lagerung und stets gute Belüftung der äußeren Linsenflächen. Ihr ZEISS Victory RF Fernglas bedarf keiner weiteren besonderen Pflege.

Das Produkt ist mit einem trockenen Tuch zur reinigen, Flüssigkeiten und Putzmittel sind zu vermeiden. Reinigen Sie das Produkt im ausgeschalteten Zustand. Nehmen Sie an dem Produkt keinesfalls eigenständig Eingriffe vor. Durch das Auseinanderbauen kann es zu Beschädigungen kommen, die nicht durch die Garantie abgedeckt sind.

Bei einem Reparaturfall wenden Sie sich bitte an unseren Kundenservice. Für telefonische Kundenserviceanfragen stehen wir Ihnen gerne Montag bis Freitag von 8 bis 18 Uhr (MEZ) zur Verfügung.
Tel.: +49 (0) 64 41-4 67 61
Fax: +49 (0) 64 41-4 83 69
service.sportsoptics@ZEISS.com

Ersatzteile für ZEISS Victory RF

Falls Sie Ersatzteile für Ihr Fernglas benötigen sollten, wie z. B. Schutzdeckel, wenden Sie sich bitte an Ihren Fachhändler oder unseren Kundendienst. Die Serviceadressen für Ihr Land finden Sie unter: www.ZEISS.com/sports-optics/service-points

Zubehör für ZEISS Victory RF*

www.ZEISS.de/sports-optics/fernglas-zubehoer

* Zubehör ist nicht im Lieferprogramm enthalten!

ZEISS steht für ein zuverlässig hohes Qualitätsniveau. Deshalb gewähren wir als Hersteller, unabhängig von den Gewährleistungsverpflichtungen des Verkäufers gegenüber dem Kunden, für dieses ZEISS Produkt eine Garantie von zehn Jahren. Der Garantiumfang ist unter dem folgenden Link einzusehen: www.ZEISS.com/sports-optics/premium-warranty-conditions

Registrieren Sie Ihr Produkt unter: www.ZEISS.de/sports-optics/registrierung

Änderungen in Ausführung und Lieferumfang, die der technischen Weiterentwicklung dienen, sind vorbehalten. Keine Haftung für Irrtümer und Druckfehler.

Carl Zeiss Sports Optics GmbH

ZEISS Gruppe
Gloelstraße 3 – 5
35576 Wetzlar
Germany

www.zeiss.de/sports-optics

ZEISS Victory RF

8x42 | 10x42 | 8x54 | 10x54

Instructions for use

This product may be covered by one or more of the following United States patents: US6542302, US6816310, US6906862
For further United States patents which may cover this product see our website.
Patents: www.zeiss.com/sports-optics/us/patents



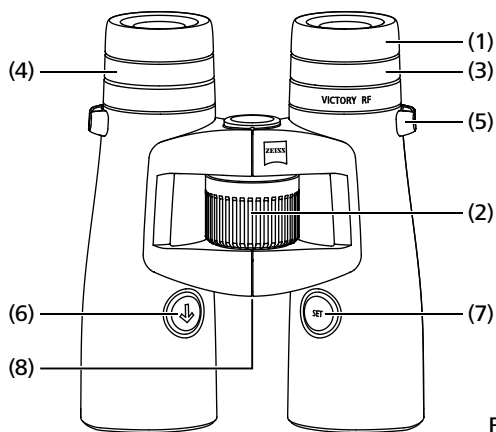

Fig. 1

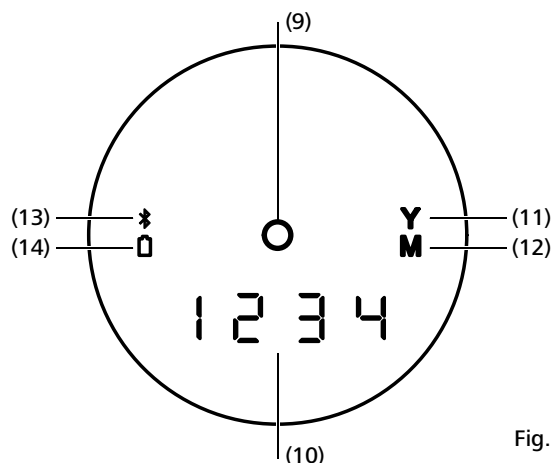

Fig. 2

IDENTIFICATION OF THE COMPONENTS

- 1 Eye cup
- 2 Central focusing
- 3 Diopter compensation
- 4 Diopter compensation for display
- 5 Eyelet for fixing the carrying strap
- 6 Range finder button
- 7 Set button
- 8 Battery cover/battery compartment

- 9 LED sighting mark
- 10 4-figure LED display
- 11 Unit yard display
- 12 Unit meter display
- 13 Bluetooth display
- 14 Battery display
- 15 Carrying strap
- 16 Eyepiece cap
- 17 Protective lens caps

INSTRUCTIONS FOR USE

Congratulations on the purchase of your new binoculars with integrated laser range finder.

ZEISS products are famous for outstanding optical performance, precision engineering and a long service life.

Please observe the following instructions for use in order to obtain the best from your binoculars and to ensure that they remain your constant companion for many years to come.

INFORMATION FOR YOUR SAFETY

Environmental influences

- **Caution:** Do not use the binoculars to look at the sun or at laser light sources. This could result in serious injury to the eyes and in considerable damage to the product.
- **Caution:** Never leave the binoculars in the sun for extended periods of time without the protective lens cap. The objective lens and eyepiece can function as a burning glass and damage the interior components.

Danger of swallowing

Caution: Do not leave the batteries and removable exterior parts within reach of children (danger of swallowing).

Further information and safety instructions be found in the QuickGuide provided. This guide can also be found at the Download Center on our website.

Battery disposal

Batteries do not belong in household rubbish! Please use a recycling facility in your area to dispose of used batteries. Please only recycle discharged batteries.

As a rule, batteries are discharged if the device being run

- shuts off and signals "Battery empty".
 - no longer functions properly after extended use of the batteries.
- To prevent short circuits, cover the battery contacts with an adhesive strip.

Caution: Use only battery types recommended by the manufacturer. Handle used batteries in accordance with the manufacturer's instructions. Under no circumstances should batteries be thrown into a fire, heated up, recharged, taken apart or broken open.

Germany: As a consumer, you have a legal obligation to return used batteries. You can hand in your batteries for free to wherever the batteries were purchased or to the public collection points in your city or community.

You will find these symbols on batteries that contain harmful substances:

- Pb = Battery contains lead
- Cd = Battery contains cadmium
- Hg = Battery contains mercury
- Li = Battery contains lithium

User information for the disposal of electrical and electronic equipment (private households)



This symbol on products and/or accompanying documents indicates that used electrical and electronic products are not to be mixed with ordinary household waste. Take these products to the appropriate collection point for proper handling, recovery and recycling, where they will be taken back for free. In some states, it may also be possible to hand in these products to your local dealer when purchasing a corresponding new product. The proper disposal of this product serves to protect the environment and prevents possible harmful effects on human beings and their surroundings, which may arise as a result of incorrect handling of waste. More detailed information on your nearest collection point is available from your local authority. According to state law, fines may be issued for the incorrect disposal of this type of waste.

For business customers within the European Union

To dispose of electrical and electronic equipment, please contact your dealer or supplier, who will be able to provide you with more information.

Information on disposal in other countries outside of the European Union

This symbol is applicable only in the European Union. Please contact your local authority or your dealer if you wish to dispose of this product and enquire about how to dispose of it.



Labelled in accordance with the statutory guidelines 2014/53/EU and 2011/65/EU.

SCOPE OF SUPPLY

ZEISS Victory® RF binoculars:

| | Product | Order number | Scope of supply |
|------------|---------|--------------|--|
| Victory RF | 8x42 | 52 45 48 | ZEISS Victory RF Protective lens caps Eyepiece cap Carrying strap Bag with strap CR2 battery Lens cleaning cloth Quick Guide Part 1 & 2 |
| Victory RF | 10x42 | 52 45 49 | |
| Victory RF | 8x54 | 52 56 48 | |
| Victory RF | 10x54 | 52 56 49 | |

| TECHNICAL DATA | | 8x42 | 10x42 | 8x54 | 10x54 |
|------------------------------------|----------------------|---------------------------|------------------------|---------------------------|------------------------|
| Magnification | | 8 | 10 | 8 | 10 |
| Effective lens diameter | mm | 42 | 42 | 54 | 54 |
| Exit pupil diameter | mm | 5.3 | 4.2 | 6.8 | 5.4 |
| Twilight factor | | 18.3 | 20.5 | 20.8 | 23.2 |
| Field of view | m/1000m (ft/1000yds) | 135 (405) | 115 (345) | 120 (360) | 110 (330) |
| Subjective angle of view | ° | 62 | 66 | 55 | 63 |
| Close-up setting limit | m (ft) | | 2.5 (8.2) | | 3.5 (11.5) |
| Diopter adjustment range | dpt | | +/- 3 | | +/- 3 |
| Eye relief | mm | | 17 (0.7) | | 14 (0.6) |
| Pupil Distance | mm | | 53.5 - 76 | | 58.5 - 76 |
| Lens type | | | FL | | FL |
| Prism system | | | Abbe-König | | Abbe-König |
| Coating | | | T*/LotuTec® | | T*/LotuTec® |
| Nitrogen filling | | | ✓ | | ✓ |
| Waterproof | mbar | | 400 | | 400 |
| Operating temperature ¹ | °C (°F) | | -25 / +63 (-13 / +145) | | -25 / +63 (-13 / +145) |
| Length | mm (in) | 166 (6.5) | 166 (6.5) | 195 (7.7) | 195 (7.7) |
| Width with an eye spacing of 65 mm | mm (in) | 121 (4.8) | 121 (4.8) | 136 (5.4) | 136 (5.4) |
| Weight | g (oz) | 895 (31.6) | 915 (32.3) | 1,095 (38.6) | 1,115 (39.3) |
| Measuring range ² | m (yds) | 15 - 2,300 (16 - 2,500) | | 15 - 2,300 (16 - 2,500) | |
| Measuring precision | mrad | ± 1 - 600 / ± 0.5 % > 600 | | ± 1 - 600 / ± 0.5 % > 600 | |
| Measuring time | Sek. (sec.) | < 0.3 | | < 0.3 | |
| Laser shaft length | nm | 905 | | 905 | |
| Laser beam divergence | mrad | 1.6 x 0.5 | | 1.6 x 0.5 | |
| Battery | | 1 x 3V / CR2 | | 1 x 3V / CR2 | |
| Battery life at +20°C | | > 2,500x | | > 2,500x | |

Subject to changes in design and scope of supply due to technical improvements.

¹ Battery is subject to a lower temperature limit.

Product also functions under - 10 °C / 14 °F.

² The range is influenced by the size and the degree of reflection of the object as well as by the weather and sun beams.

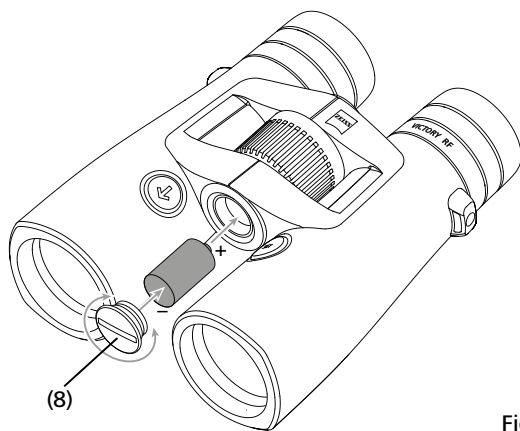

Fig. 3

PREPARATION

Inserting/Removing the battery

The laser range finder is powered by a type CR 2 lithium battery.

To insert and replace the battery, unscrew the battery cover (Fig. 3/8) – using a coin or similar – by turning anticlockwise. Insert the battery with the positive end forward (according to the symbol in the battery compartment).

Then screw the battery cover back on by turning clockwise.

At 20 °C, a new battery will last for over 2,500 measurements.

Depending on the conditions of use, however, low temperatures or frequent use of the scan mode for example may result in the battery life being considerably shorter. Low battery is indicated by the appearance of the battery symbol on the display.

If the equipment will be unused for a long period, remove the battery in order to prevent damage by leakage from the battery. Use only high quality brand batteries.

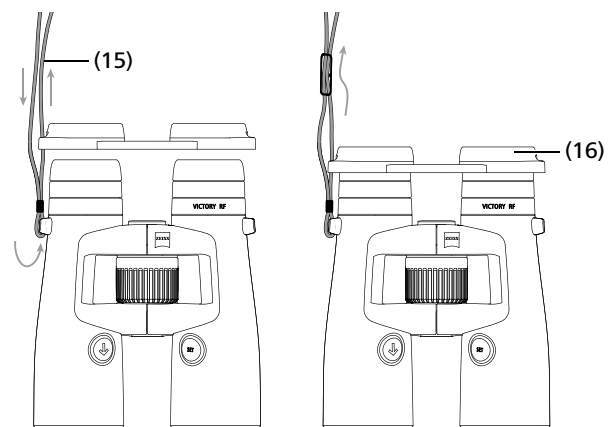

Fig. 4

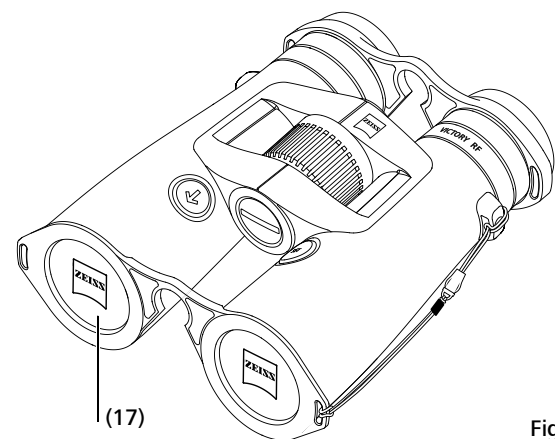

Fig. 5

Attaching the carrying strap and the protective caps

The carrying strap (Fig. 4/15) and the eyepiece cap (Fig. 4/16) are attached as shown in the illustrations.

Note: Feed the carrying strap only once through the eyelet on the eyepiece cap. Depending on personal taste, use the carrying strap to connect the eyepiece cap either on both sides or on one side only. The eyepiece cap is held onto the eye cups by a catch.

Before using the binoculars, remove the eyepiece cap with the index finger. After observation, replace the eyepiece cap in order to protect the eyepieces.

The protective lens covers (Fig. 5/17) are fitted on the binoculars as shown.

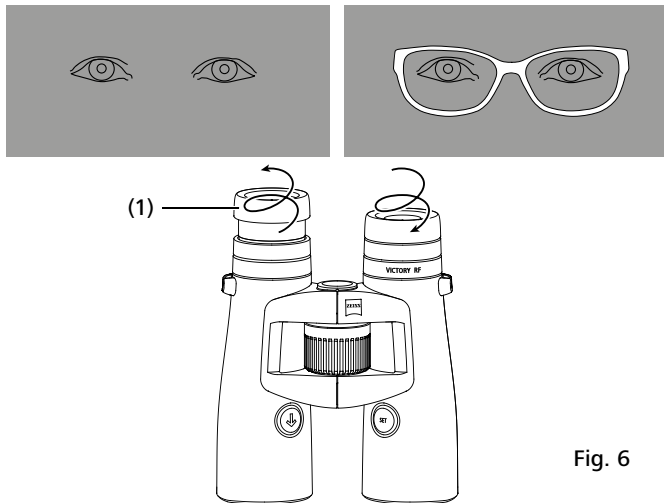

Fig. 6

Observation with and without glasses

When observing **without** glasses, use the equipment with the eye cup extended. To do this, turn the eye cup (**Fig. 6/1**) upwards and to the left (anticlockwise) until it locks in the highest position.

The eye cup can be **locked** in four positions – in the upper and lower plus in two intermediate positions. This adjustment option allows variation of the distance from the eye to the exit pupil and thus individual adjustment for each user.

When observing **with** glasses, turn the eye cup downwards and to the right (clockwise) until it locks in the lowest position (**Fig. 6**).

Cleaning and replacing the eyecups

To replace the eyecups or for cleaning, they can be completely screwed off of the binoculars. Turn the eyecups out as shown in **Fig. 6** to the top click stop position and turn one more thread in the same direction until the eyecup is completely screwed out.

After cleaning, or replacing the eyecup, turn it to the right (clockwise) completely on the eyepiece. Using a slight jerk to the right the thread of the eyepiece clicks into the lowest setting. Finally, you can again set your desired distance between the eye and eyepiece using the click stops.

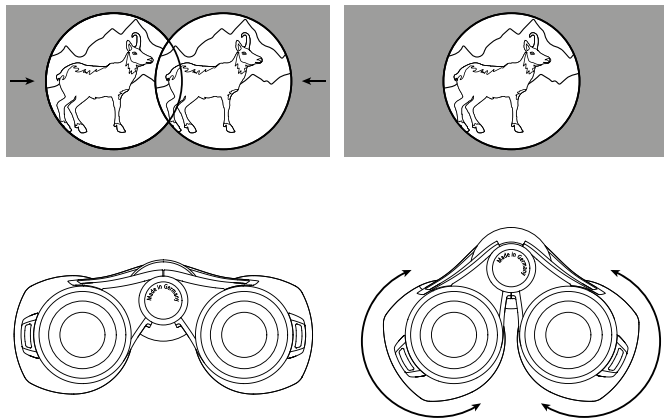

Fig. 7

Adjusting the interpupillary distance

By folding the halves of the binoculars about the central axis, the eye relief can be adjusted such that a circular image is formed when observing with both eyes (**Fig. 7**).

Note: Depending on the set of the interpupillary distance, the aiming mark and display may be slightly angled.

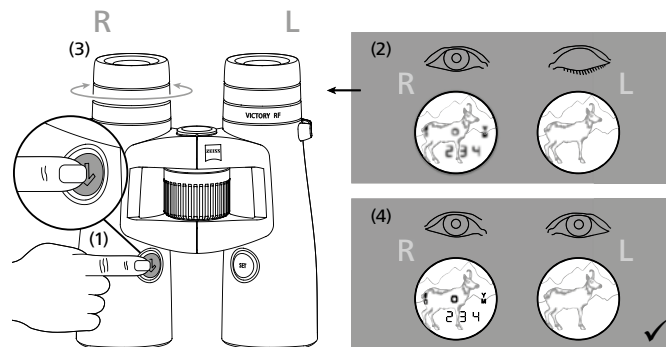

Fig. 8

Focusing the aiming mark and diopter compensation

Use the range finder button (**Fig. 1/6**) to switch on the aiming mark (**Fig. 2/9**) and hold down the button. Focus the aiming mark and the display by turning the **right** hand diopter compensation (**Fig. 1/4**) to the left or the right. Then carefully use the central focusing (**Fig. 1/2**) for sharp focusing of the image in the right hand binocular tube.

Next, use the **left** hand diopter compensation (**Fig. 1/3**) for sharp focusing on the same object of the image in the left hand binocular tube. The values that are set can be read from the “+” or “-” scale on the back of the binoculars.

Menu settings in the rangefinder

Press the SET button for approx. two seconds to load the menu of your ZEISS Victory RF. You can then switch between the individual menu options by pressing the SET button once for each option.

Table 1

| | | |
|--------|---------------------|---|
| Menu 1 | Brightness | Press SET button for 2 seconds |
| Menu 2 | Ballistics settings | Press SET button for 2 seconds + press the SET button once |
| Menu 3 | Display settings | Press SET button for 2 seconds + press the SET button twice |
| Menu 4 | Unit of measure | Press SET button for 2 seconds + press the SET button three times |
| Menu 5 | Measuring mode | Press SET button for 2 seconds + press the SET button four times |
| Menu 6 | Key layout | Press SET button for 2 seconds + press the SET button five times |
| Menu 7 | Turn off | Press SET button for 2 seconds + press the SET button six times |

Brightness

The brightness settings are located in menu 1 (press the SET button for 2 seconds). The ZEISS Victory RF has 11 brightness curves. By pressing the range finding button, you can select one of the 11 different brightness curves (curve 1 $\hat{=}$ darkest setting possibility; curve 11 $\hat{=}$ lightest setting possibility).

In addition to this, your ZEISS Victory RF also has automatic brightness adjustment for each of the selected brightness curves.

Simply release the range finding button (**Fig. 1/6**) when it reaches the appropriate setting for you. The brightness curve displayed most recently will then be saved. To check, you can always display the saved settings in the menu.

Ballistics Settings (BIS II)

You can select the appropriate ballistics curve in menu 2 (press the SET button for 2 seconds + press the SET button once). As standard, you can choose between nine different ballistics curves, which cover almost all calibres. The ballistics curves are numbered consecutively in your ZEISS Victory RF and are labelled bA 1 – bA 9. Choose the most appropriate bullet trajectory dependant on the calibre, bullet type and bullet weight used. Knowledge of the ballistic data (bullet drop) for the load used is a prerequisite for selecting the corresponding bullet trajectory. In table 1 (below), on the basis of the bullet drop of the load, select the row with the value that corresponds most precisely. By pressing the range finding button (Fig. 1/6), you can simply select the appropriate ballistics curve for you. By releasing the button, the ballistics curve is saved. To check, you can always display the saved settings in the menu.

In addition to the 9 default curves, you can upload up to 9 additional personalised ballistics curves to your ZEISS Victory RF. In your ZEISS Victory RF, the curves are labelled bAu 1 – bAu 9. (More information can be found in the „Settings with the ZEISS Hunting App“ section). Simply release the range finding button (Fig. 1/6) on the appropriate setting for you. The ballistics curve displayed most recently is then saved. To check, you can always display the saved settings in the menu.

Caution: Please note that the ballistic information system BIS II is not to be used as a replacement for the hunter’s assessment of the situation, but rather to support and increase hunting safety. We recommend shooting exercises from different ranges, which can be used to check the correct match of the specifications with the actual points of impact.

Table 2

| | | Compensation for the bullet drop with ASV+ at distance, in meters and yards | | | | | | | | | | | | | | | | |
|-------|----------------------|---|------|-------|-------|-------|-------|--------|--------|--------|-------|-------|--------|--------|--------|--------|--------|--------|
| Curve | (Distance) m / yard | 100 | 150 | 200 | 250 | 300 | 325 | 350 | 375 | 400 | 425 | 450 | 475 | 500 | 525 | 550 | 575 | 600 |
| 1 | Corr. cm / m | 0 | -1,5 | -4,0 | -10,0 | -21,0 | -29,3 | -35,0 | -45,0 | -56,0 | -68,0 | -81,0 | -95,0 | -110,0 | -131,3 | -148,5 | -172,5 | -198,0 |
| | Corr. Inches / Yards | 0 | -0,5 | -1,4 | -3,6 | -7,6 | -10,5 | -12,6 | -16,2 | -20,2 | -24,5 | -29,2 | -34,2 | -39,6 | -47,3 | -53,5 | -62,1 | -71,3 |
| 2 | Corr. cm / m | 0 | -1,5 | -4,0 | -12,5 | -24,0 | -32,5 | -42,0 | -52,5 | -64,0 | -76,5 | -90,0 | -109,3 | -130,0 | -152,3 | -176,0 | -201,3 | -234,0 |
| | Corr. Inches / Yards | 0 | -0,5 | -1,4 | -4,5 | -8,6 | -11,7 | -15,1 | -18,9 | -23,0 | -27,5 | -32,4 | -39,3 | -46,8 | -54,8 | -63,4 | -72,5 | -84,2 |
| 3 | Corr. cm / m | 0 | -1,5 | -8,0 | -17,5 | -30,0 | -39,0 | -49,0 | -60,0 | -72,0 | -85,0 | -99,0 | -118,8 | -135,0 | -152,3 | -176,0 | -195,5 | -222,0 |
| | Corr. Inches / Yards | 0 | -0,5 | -2,9 | -6,3 | -10,8 | -14,0 | -17,6 | -21,6 | -25,9 | -30,6 | -35,6 | -42,8 | -48,6 | -54,8 | -63,4 | -70,4 | -79,9 |
| 4 | Corr. cm / m | 0 | -3,0 | -10,0 | -20,0 | -36,0 | -45,5 | -59,5 | -71,3 | -84,0 | | | | | | | | |
| | Corr. Inches / Yards | 0 | -1,1 | -3,6 | -7,2 | -13,0 | -16,4 | -21,4 | -25,7 | -30,2 | | | | | | | | |
| 5 | Corr. cm / m | 0 | -3,0 | -10,0 | -22,5 | -39,0 | -52,0 | -63,0 | -78,8 | -96,0 | | | | | | | | |
| | Corr. Inches / Yards | 0 | -1,1 | -3,6 | -8,1 | -14,0 | -18,7 | -22,7 | -28,4 | -34,6 | | | | | | | | |
| 6 | Corr. cm / m | 0 | -4,5 | -12,0 | -27,5 | -48,0 | -58,5 | -73,5 | -90,0 | -108,0 | | | | | | | | |
| | Corr. Inches / Yards | 0 | -1,6 | -4,3 | -9,9 | -17,3 | -21,1 | -26,5 | -32,4 | -38,9 | | | | | | | | |
| 7 | Corr. cm / m | 0 | -4,5 | -14,0 | -30,0 | -51,0 | -65,0 | -80,5 | -97,5 | -120,0 | | | | | | | | |
| | Corr. Inches / Yards | 0 | -1,6 | -5,0 | -10,8 | -18,4 | -23,4 | -29,0 | -35,1 | -43,2 | | | | | | | | |
| 8 | Corr. cm / m | 0 | -4,5 | -16,0 | -32,5 | -57,0 | -74,8 | -91,0 | -108,8 | -132,0 | | | | | | | | |
| | Corr. Inches / Yards | 0 | -1,6 | -5,8 | -11,7 | -20,5 | -26,9 | -32,8 | -39,2 | -47,5 | | | | | | | | |
| 9 | Corr. cm / m | 0 | -6,0 | -18,0 | -37,5 | -66,0 | -87,8 | -105,0 | -127,5 | -156,0 | | | | | | | | |
| | Corr. Inches / Yards | 0 | -2,2 | -6,5 | -13,5 | -23,8 | -31,6 | -37,8 | -45,9 | -56,2 | | | | | | | | |

Display Settings

You can select the appropriate display settings in menu 3 (press the SET button for 2 seconds + press the SET button twice). As standard, you can choose between seven different display settings. The display settings are numbered consecutively in your ZEISS Victory RF and are labelled dl 1 – dl 7.

Table 3

| Display in your ZEISS Victory RF | Function |
|----------------------------------|---|
| dl 1 | Distance |
| dl 2 | Distance & angle |
| dl 3 | Distance & equivalent horizontal distance |
| dl 4 | Distance & holdover in cm/in |
| dl 5 | Distance & holdover in MOA |
| dl 6 | Distance & holdover in MIL |
| dl 7 | Distance & number of clicks |

In addition to the 7 standard settings, you can 3 more personalised display settings to your ZEISS Victory RF. On your ZEISS Victory RF, the curves are labelled dlu 1 – dlu3. (Further information can be found in the „Settings with the ZEISS Hunting App“ section). Simply release the range finding button (Fig. 1/6) on the appropriate setting for you. The display setting last show will then be saved. To check, you can always display the saved settings in the menu.

Unit

Choose the appropriate unit in Menu 4 (press the SET button for 2 seconds + press the SET button three times). The distance can be shown in either meters or yards. You can change the settings with the range finding button (Fig. 1/6). On your ZEISS Victory RF, the units have the indicators unitM (for meters) and unitY (for yards). To check, you can always display the saved settings in the menu.

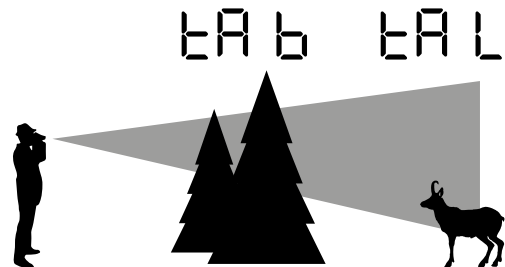

Fig. 9

Measuring Mode

You can select the appropriate measuring mode for you in menu 5 (press the SET button for 2 seconds + press the SET button four times). You can select whether you are shown the best measurement (tA b) or the furthest measurement (tA L). You can change the settings with the range finding button (Fig. 1/6).

Fig. 9 illustrates the options. The animal in the background is, in this case, the furthest measured point (tA L). Since a higher proportion of the measuring points encounter the tree in the foreground, this point is equivalent to the best measurement (tA b). To check, you can always display the saved settings in the menu.

Key Assignment

You can select the most appropriate key assignment for you in menu 6 (press SET button for 2 seconds + press the SET button five times). By pressing the range finding button (Fig. 1/6), you can choose between the standard setting („5 _ °“ is shown on your ZEISS Victory RF) and the reverse setting („° _ 5“ is shown on your ZEISS Victory RF). As standard, your ZEISS Victory RF is configured for right-handed users. In this setting, the measuring button is operated with the right hand and the SET button is operated with the left hand. In the reverse setting, you measure with your left hand and the SET button is in your right hand. To check, you can always display the saved settings in the menu.

Turn off

You can turn off your ZEISS Victory RF menu by pressing the range finding button in menu 7 (press SET button for 2 seconds + press the SET button six times). There are two other ways to shut down your ZEISS Victory RF. Either hold the SET button down for 2 seconds or don't press either of the buttons for around 10 seconds.

Adjustment with the ZEISS Hunting App

With the ZEISS Hunting App, you have the option of carrying out all the adjustments mentioned above with your smartphone, in a simple and user-friendly way. You also have the option of making two further, personalised adjustments. Firstly, you can enter your own ballistic profile, created in the ZEISS Hunting App, and you can also set up to three different displays in the display settings.

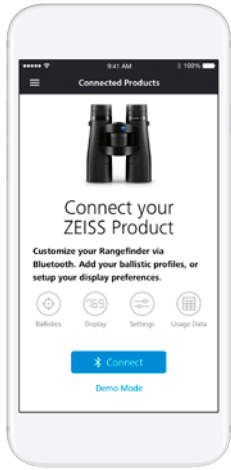

Fig. 10

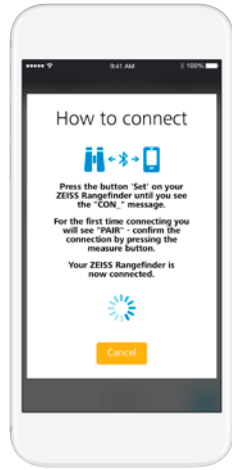

Fig. 11



Fig. 12

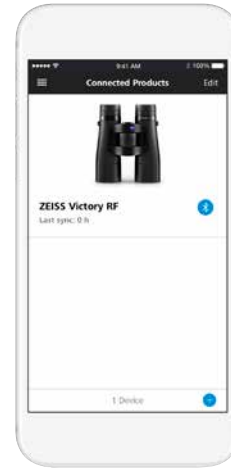

Fig. 13

ESTABLISHING A CONNECTION BETWEEN THE ZEISS HUNTING APP AND ZEISS VICTORY RF

Initial Connection

When you first want to connect your ZEISS Victory RF, „Connect Your ZEISS Product“ will appear on the screen in the Connected Products section (Fig. 10). By clicking the Connect Button once, your ZEISS Hunting App begins connection set-up. As described in Fig. 11, you must then hold the SET button down for only 10 seconds.

Then, the word „CON_“ appears on your ZEISS Victory RF. After you release the SET button, the word „PAIr“ appears on the display and you confirm this by pressing the measuring button once.

Now your ZEISS Victory RF is connected with your ZEISS Hunting App as shown in Fig. 12. You **only** need to confirm the „PAIr“ **for your first** connection.

Repeated Connection

After you have initially connected your ZEISS Victory RF with your ZEISS Hunting App, the Start screen changes the Connected Product Section, as shown in Fig. 13. Above the (+) button on the bottom right, you can connect ZEISS Victory RF with your ZEISS Hunting App again. Furthermore, by simply clicking on the stored ZEISS Victory RF you can make adjustments on your device (Fig. 14) and then sync these.



Fig. 14



Fig. 15

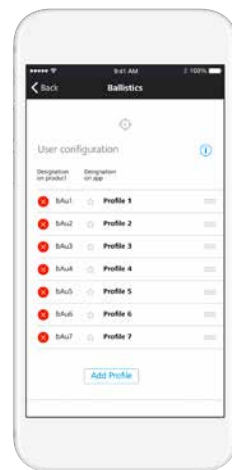

Fig. 16

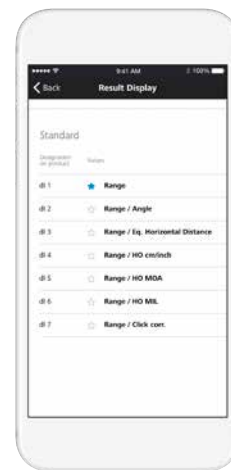

Fig. 17

MAKING ADJUSTMENTS

Ballistics Settings

In the ballistics settings (Fig. 15) in your ZEISS Hunting App, as well as selecting the nine standard profiles, you also have the option of adding up to nine more personalised profiles and subsequently syncing with your ZEISS Victory RF. To add a personalised profile, click on the button „Add Profile“ in the ballistics menu. Then you can select all previously created ballistics profiles (you can create these in the „Ballistics“ section of the Toolbox) (Fig. 16).

You also have the option of setting one of your profiles as a „favourite“. The favourite is the setting that is active on your ZEISS Victory RF and is indicated by a blue star.

In the ZEISS Hunting App display settings (Fig. 17), as well as the choice of the seven standard profiles, you have the option of adding up to three more personal profiles and subsequently syncing them with your ZEISS Victory RF. To add a personal profile, click on the button „Add Configuration“ in the ballistics menu. Unlike the standard profiles (Fig. 18), you can combine up to three display modes in your personal profiles. Here, the distance is always set as the first display mode.

You also have the option to save one of your configurations as a „favourite“. The favourite is the setting that is active on your ZEISS Victory RF and is indicated with a blue star.



Fig. 18



Fig. 19



Fig. 20

Device Settings

In the device settings, you have the option carry out all the adjustments shown in Fig. 19 in the user-friendly ZEISS Hunting App. Precise information about the individual adjustment options can be found in the preceding section.

Measurement Data

In the „measurement data“ field (Fig. 20), you have the option of selecting the measured distances from your ZEISS Victory RF. As well as the individual measurements, the average of all the measurements is shown, as well as the average of a specific time period, defined by you. It should be noted that only the last 100 measurements from ZEISS Victory RF are transferred. However, the average values are based on all measurements carried out in the defined time period.

Measuring the Distance

By pressing the range finding button (Fig. 1/6), the target mark is switched on (Fig. 3/9). The object to be measured is targeted with the target mark. The measurement is started by releasing the range finding button (Fig. 1/6). After a maximum of approx. 1 second, the measured distance is shown on the display for approx. 3 seconds (Fig. 3/10). If no measurement can take place, because the range is exceeded or the reflection of the object is not sufficient, 4 lines are shown „_ _ _ _“. A new measurement is possible right away. After displaying the result, the range finder shuts off automatically.

Scan Operation

You can still measure with your ZEISS Victory RF in continuous operation (scan operation). For this, hold the range finding button (Fig. 1/6) down for longer than approx. 3 seconds. The device subsequently switches to scan operation and continually performs measurements. Continuous operation is ended as soon as you release the measuring button. You will see this on the distance indicator, which issues new measurement values approx. every 1.5 seconds. Scan operation is helpful when calculating small or moving targets.

Accuracy of Range Finding

The accuracy of the range finder can be up to +/- 1 meter/yard. The maximum range in accordance with the technical data is reached in optimal environmental conditions.

The following environmental factors affect the range:

Table 4:

| | Range is further when there is | Range is shorter when there is |
|-------------------------------|-----------------------------------|--------------------------------------|
| Atmospheric conditions | Clear view | Mist, fog |
| Brightness | Low brightness | High brightness (sun) |
| Colour of the object | White object colour | Black object colour |
| Angle to the object | 90° (perpendicular) angle | Acute angle |
| Object structure | Homogenous structure (sign, wall) | Inhomogeneous structure (bush, tree) |

CARE AND MAINTENANCE

The binoculars feature the ZEISS LotuTec® coating. The effective protective coating for the lens surfaces noticeably reduces contamination of the lenses through a special smooth surface and the strong beading effect connected with it. All types of contamination adhere less and can be quickly and easily removed, smear-free. The LotuTec coating is also durable and abrasion resistant.

Please do not wipe coarse particles (e. g. sand) from the lenses. Blow them off the lens, or use a soft brush! Over time, fingerprints can corrode the lens surface. Breathing on the lens and polishing with a clean optical cleansing cloth is the easiest method of cleaning the lens surface. Dry storage and keeping the outer lens surfaces well ventilated, especially in the tropics, helps to prevent a possible mould film forming on the optics. Your ZEISS Victory RF binoculars require no further special care.

The product should be cleaned with a dry cloth; liquids and cleaning products should be avoided. Clean the product when it is turned off. Never attempt to repair or tamper with the product yourself. Dismantling can cause damage to the product, which is not covered in the guarantee.

In the event of a repair issue, please contact our customer services team. Our customer service team is available from Monday to Friday from 8:00 am until 6:00 pm (CET) should you have any questions.
Tel.: +49 (0) 64 41-4 67 61
Fax: +49 (0) 64 41-4 83 69
service.sportsoptics@zeiss.com

Replacement parts for ZEISS Victory RF

Should you require spare parts for your binoculars, e. g. a protective cover, please contact your specialist retailer or our after-sales service. You can find the after-sales addresses for your country at: www.zeiss.com/sports-optics/service-points

Accessories for ZEISS Victory RF*

www.zeiss.com/sports-optics/binoculars-accessories

* Accessories are not included in the scope of supply!

ZEISS is a byword for reliability and a high level of quality. Therefore, quite independently of the seller's warranty obligations to the customer, we the manufacturer offer a ten year guarantee on this ZEISS product.

The scope of the guarantee can be seen by accessing the following link:
www.zeiss.com/sports-optics/premium-warranty-conditions

For US, please follow this link:
www.zeiss.com/sports-optics/us-warranty-conditions

Register your product at: www.zeiss.com/sports-optics/registration

Subject to changes in design and scope of supply due to technical improvements. No liability for mistakes and printing errors.

Carl Zeiss Sports Optics GmbH
ZEISS Group
Gloelstraße 3 – 5
35576 Wetzlar
Germany

www.zeiss.com/sports-optics

ZEISS Victory RF

8x42 | 10x42 | 8x54 | 10x54

Mode d'emploi

This product may be covered by one or more of the following United States patents: US6542302, US6816310, US6906862
For further United States patents which may cover this product see our website.
Patents: www.zeiss.com/sports-optics/us/patents



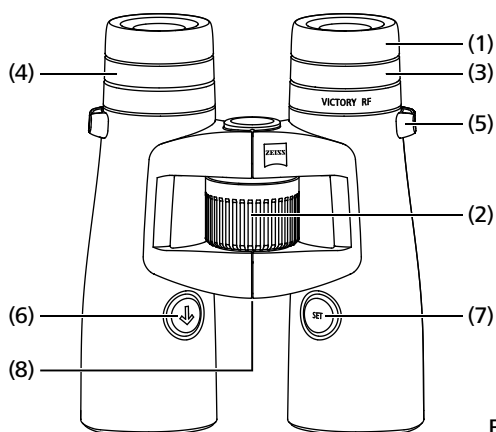

Fig. 1

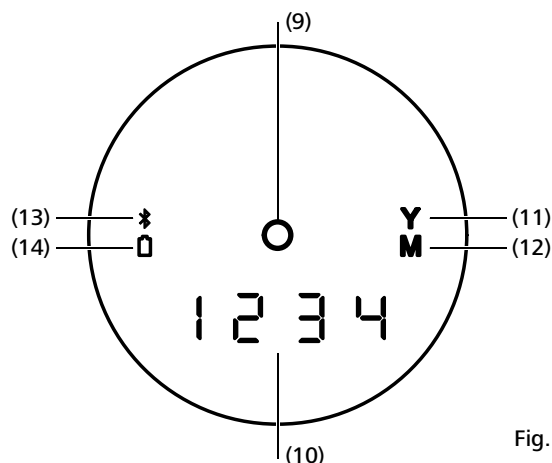

Fig. 2

DÉSIGNATION DES COMPOSANTS

- 1 Bonnettes
- 2 Mise au point centrale
- 3 Correcteur d'amétropie
- 4 Correcteur d'amétropie pour affichage
- 5 Oeillet pour la mise en place de la bandoulière
- 6 Touche mesure de la distance
- 7 Touche Set
- 8 Couvercle du compartiment à pile / Compartiment à pile

- 9 Repère cible à LED
- 10 Affichage à LED à 4 chiffres
- 11 Affichage unité de mesure yard
- 12 Affichage unité de mesure mètre
- 13 Affichage Bluetooth
- 14 Affichage pile
- 15 Bandoulière
- 16 Couvercle de protection de l'oculaire
- 17 Caches de protection de l'objectif

MODE D'EMPLOI

Nous vous félicitons de vos nouvelles jumelles à télémètre laser intégré.

Les produits de la marque ZEISS sont caractérisés par une excellente maîtrise des techniques optiques, un travail de précision et une longue durée de vie. Merci de respecter les instructions d'utilisation suivantes, afin de garantir une utilisation optimale de votre produit et afin que celui-ci vous accompagne pendant de nombreuses années.

INFORMATIONS RELATIVES À VOTRE SÉCURITÉ

Influences de l'environnement

- **Attention** : Ne regardez jamais le soleil ou des sources de lumière laser avec vos jumelles. Vous risqueriez de graves lésions oculaires et d'endommager considérablement vos jumelles.
- **Attention** : Ne laissez pas les jumelles exposées au soleil sans couvercle de protection pendant une durée prolongée. L'objectif et l'oculaire peuvent agir comme une loupe et endommager les composants à l'intérieur de l'appareil.

Risques d'ingestion

Attention : Ne laissez pas les piles et les éléments détachables à la portée des enfants (risque d'ingestion).

Pour plus d'informations et pour les consignes de sécurité, veuillez vous référer au Quick Guide fourni. Ce dernier est aussi à votre disposition sur notre site Internet dans le Centre de téléchargement.

Élimination des piles

Les piles ne doivent pas être jetées avec les déchets ménagers ! Veuillez remettre vos piles usagées à un système de collecte éventuellement présent dans votre pays. Remettez à la collecte uniquement les piles déchargées. En règle générale, les piles sont déchargées lorsque l'appareil qui fonctionne avec

- s'éteint et indique «pile vide».
- ne fonctionne plus correctement après une longue utilisation de la pile.

A titre de sécurité contre un court-circuit, les contacts de la pile devraient être recouverts d'un ruban adhésif.

Attention : N'utilisez que les types de piles recommandés par le fabricant. Traitez les piles usées selon les indications du fabricant. Les piles ne doivent en aucun cas être jetées au feu, chauffées, rechargées, désassemblées ou ouvertes.



Allemagne : En qualité d'utilisateur, la loi vous oblige à remettre à une collecte les piles usées. Vous pouvez remettre partout gratuitement vos piles usées là où des piles peuvent être achetées. Vous pouvez également les remettre à des points de collecte publics de votre ville ou commune. Les piles contenant des substances nocives portent ces symboles :

- Pb = La pile contient du plomb
- Cd = La pile contient du cadmium
- Hg = La pile contient du mercure
- Li = La pile contient du lithium

Informations destinées aux utilisateurs et relatives à l'évacuation d'appareils électriques et électroniques (foyers privés)



Ce symbole qui figure sur des produits et/ou des documents d'accompagnement signifie que les produits électriques et électroniques usés ne doivent pas être mélangés à des déchets domestiques habituels. Remettez ces produits à des points de collecte appropriés qui les récupéreront gratuitement en vue de leur traitement adéquat, de leur réutilisation et de leur recyclage. Dans certains pays, il est également possible de remettre ces produits au revendeur local à condition qu'un produit neuf équivalent soit acheté. L'évacuation des ces produits dans les règles de l'art a pour but de préserver notre environnement et d'éviter d'éventuelles répercussions nocives sur l'homme et l'environnement dans le cas d'une manipulation inappropriée des déchets. Veuillez vous adresser à la mairie de votre commune pour obtenir des informations plus précises sur le prochain point de collecte. En vertu de la législation nationale en vigueur, l'évacuation inadéquate de ce type de déchets peut être passible d'amendes.

Pour les clients dans des pays de l'Union Européenne

Veuillez prendre contact avec votre revendeur ou votre fournisseur si vous souhaitez évacuer des appareils électriques et électroniques. Il tient d'autres informations à votre disposition.

Informations relatives à l'évacuation dans des pays autres que ceux de l'Union Européenne

Ce symbole est uniquement valable au sein de l'Union Européenne. Veuillez prendre contact avec la mairie de votre commune ou avec votre revendeur si vous souhaitez évacuer ce produit et vous renseigner sur une possibilité d'évacuation.



Marquage selon la directive 2014/53/UE et la directive 2011/65/UE.

CONTENU DE LA LIVRAISON

ZEISS jumelles Victory® RF :

| | Produit | Numéro de commande | Contenu de la livraison |
|------------|---------|--------------------|---|
| Victory RF | 8x42 | 52 45 48 | ZEISS Victory RF |
| Victory RF | 10x42 | 52 45 49 | Cache de protection de l'objectif Cache de protection de l'oculaire Bandoulière |
| Victory RF | 8x54 | 52 56 48 | Sacoche avec bandoulière Pile CR2 |
| Victory RF | 10x54 | 52 56 49 | Chiffon de nettoyage optique Mode d'emploi Quick Guide parties 1 & 2 |

| DONNÉES TECHNIQUES | 8x42 | 10x42 | 8x54 | 10x54 |
|--|--|--------------|---------------------------|--------------|
| Zoom | 8 | 10 | 8 | 10 |
| Diamètre de l'objectif | mm 42 | 42 | 54 | 54 |
| Diamètre de la pupille de sortie | mm 5.3 | 4.2 | 6.8 | 5.4 |
| Indice crâpusculaire | 18.3 | 20.5 | 20.8 | 23.2 |
| Champ de vision | m/1000m (ft/1000yds) 135 (405) | 115 (345) | 120 (360) | 110 (330) |
| Angle visuel subjectif | ° 62 | 66 | 55 | 63 |
| Limite de proximité | m (ft) 2.5 (8.2) | | 3.5 (11.5) | |
| Etendue de réglage dioptrique | dpt +/- 3 | | +/- 3 | |
| Distance oculaire | mm 17 (0.7) | | 14 (0.6) | |
| Ecart interpupillaire | mm 53.5 - 76 | | 58.5 - 76 | |
| Type d'objectif | | FL | | FL |
| Système de prismes | | Abbe-König | | Abbe-König |
| Traitements externes | | T*/LotuTec® | | T*/LotuTec® |
| Injection d'azote | | ✓ | | ✓ |
| Étanchéité | mbar 400 | | 400 | |
| Température fonctionnelle ¹ | °C (°F) -25 / +63 (-13 / +145) | | -25 / +63 (-13 / +145) | |
| Longueur | mm (in) 166 (6.5) | 166 (6.5) | 195 (7.7) | 195 (7.7) |
| Largeur pour une amplitude visuelle de 65 mm | mm (in) 121 (4.8) | 121 (4.8) | 136 (5.4) | 136 (5.4) |
| Poids | g (oz) 895 (31.6) | 915 (32.3) | 1,095 (38.6) | 1,115 (39.3) |
| Plage de mesure ² | m (yds) 15 - 2,300 (16 - 2,500) | | 15 - 2,300 (16 - 2,500) | |
| Précision de mesure | mrad ± 1 - 600 / ± 0.5 % > 600 | | ± 1 - 600 / ± 0.5 % > 600 | |
| Durée de la mesure | Sek. (sec.) < 0.3 | | < 0.3 | |
| Longueur des ondes du laser | nm 905 | | 905 | |
| Divergence du rayon laser | mrad 1.6 x 0.5 | | 1.6 x 0.5 | |
| Batterie | 1 x 3V / CR2 | | 1 x 3V / CR2 | |
| Durée de vie des piles à +20°C. | > 2,500x | | > 2,500x | |

Sous réserve de modifications dans la production et le contenu de la livraison, qui influenceraient le développement technique.

¹ Limite inférieure de température due aux piles.
Le produit fonctionne également à -10 °C / 14 °F.

² La portée est influencée par la taille et le degré de réflexion de l'objet ainsi que par les intempéries et les rayons du soleil.

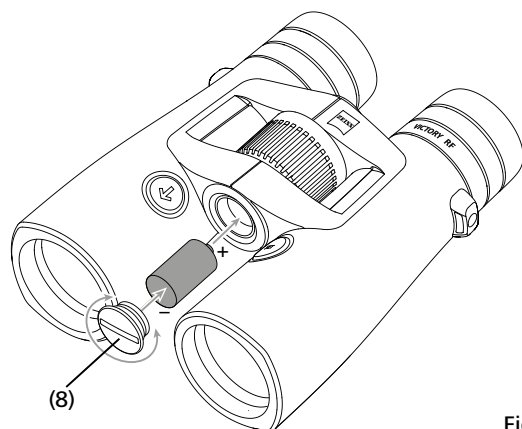

Fig. 3

PRÉPARATIFS

Mise en place/Enlèvement de la pile

L'alimentation en énergie du télémètre laser s'effectue par une pile au lithium du type CR 2.
Pour mettre en place et remplacer la pile, dévissez le couvercle du compartiment à pile (Fig. 3/8) – avec une pièce de monnaie ou similaire – en tournant dans le sens contraire aux aiguilles d'une montre. Mettez la pile en place avec son contact plus vers l'avant (en respectant les symboles gravés dans le compartiment à pile). Revissez ensuite le couvercle du compartiment à pile en le tournant dans le sens des aiguilles d'une montre. Une pile neuve suffit à 20 °C pour plus de 2.500 mesures. Sa durée de vie peut aussi être sensiblement plus courte selon les conditions d'utilisation, par exemple en cas de basses températures ou d'utilisation fréquente du mode Scan. Si la pile est faible, l'affichage du niveau de la pile clignote dans le display.
Si vous prévoyez de ne pas utiliser pendant longtemps vos jumelles, la pile devrait être retirée pour éviter des endommagements dus à son écoulement. N'utilisez que des piles de marque de bonne qualité.

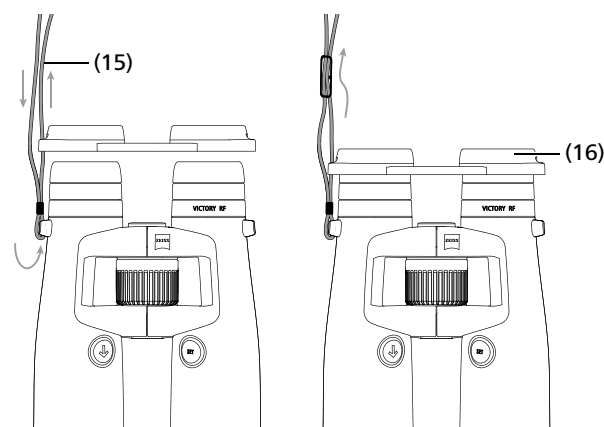

Fig. 4

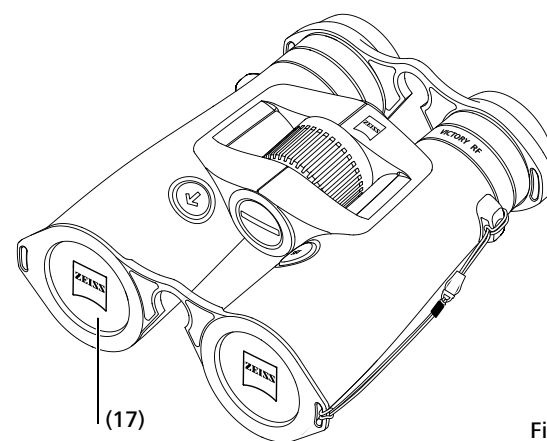

Fig. 5

Mise en place de la bandoulière et des caches de protection

La bandoulière (Fig. 4/15) et les caches de protection oculaires (Fig. 4/16) doivent être mis en place conformément aux illustrations.

Remarque : Le cordon doit tout simplement être enfilé par l'oeillet sur le cache de protection oculaire. Attachez à votre gré le couvercle de protection oculaire des deux côtés ou seulement sur un côté avec le cordon.

Le couvercle de protection oculaire est maintenu sur les bonnettes par une fermeture à cliquet. Avant d'utiliser les jumelles, le couvercle de protection oculaire doit être dégagé avec les index.

Il convient de remettre en place les couvercles de protection oculaires pour protéger les oculaires après utilisation des jumelles.

Les couvre-objectifs (Fig. 5/17) sont montés sur les jumelles comme illustré.

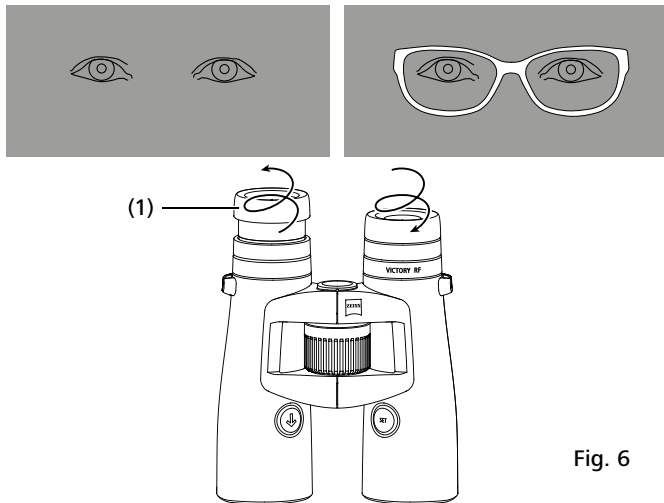

Fig. 6

Observation avec et sans lunettes

Pour observer **sans** lunettes, utilisez les jumelles en relevant leurs bonnettes. Tournez à cette fin les bonnettes (Fig. 6/1) sur la gauche (dans le sens contraire des aiguilles d'une montre) et tirez-les ainsi vers le haut jusqu'à ce qu'elles s'enclenchent dans le cran supérieur.

Les bonnettes sont **encliquetables dans quatre positions** – dans les positions inférieure et supérieure ainsi que dans deux positions intermédiaires. Ce moyen de réglage permet de faire varier l'écart par rapport à la pupille de sortie et de l'ajuster en fonction des besoins de chaque utilisateur.

L'observation **avec** des lunettes s'effectue en faisant pivoter les bonnettes vers la droite (dans le sens des aiguilles d'une montre) et les abaissant ainsi jusqu'à ce qu'elles s'enclenchent dans le cran inférieur (Fig. 6).

Nettoyage et remplacement des bonnettes

Vous pouvez dévisser entièrement les bonnettes des jumelles pour les remplacer ou les nettoyer. Dégagez les bonnettes en les tournant jusqu'à l'encoche supérieure comme indiqué sur la Fig. 6 et dévissez-les entièrement par le biais d'un filetage en tournant dans le même sens. Une fois les bonnettes remplacées ou nettoyées, tournez-les entièrement vers la droite (dans le sens des aiguilles d'une montre) sur l'oculaire. En donnant un léger à-coup vers la droite, le filetage des bonnettes s'encastre dans la position la plus basse. Vous pouvez alors comme d'habitude régler la distance souhaitée entre l'oeil et l'oculaire à partir des encoches.

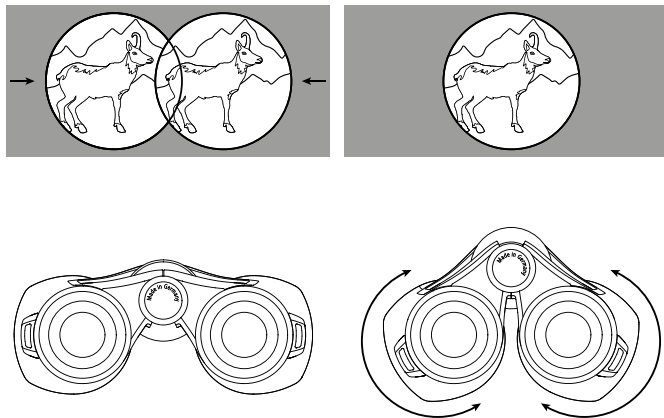

Fig. 7

Adaptation de la vitesse oculaire

Les deux tubes optiques des jumelles peuvent être ajustés par pivotement autour de l'axe central de manière à ce que les deux yeux puissent y observer une seule image circulaire (Fig. 7).

Remarque : Selon l'écartement des yeux réglé, le repère cible et l'affichage peuvent se trouver légèrement à l'oblique.

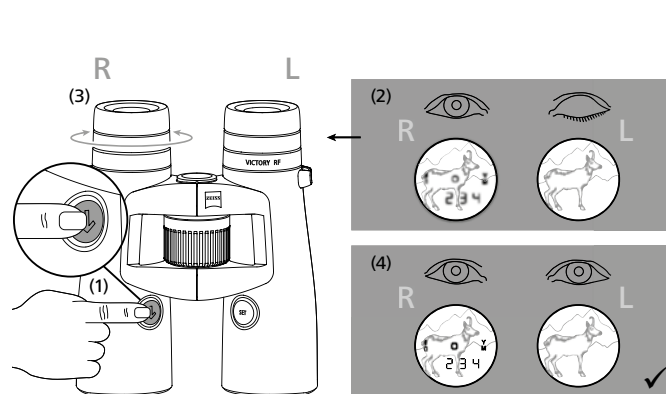

Fig. 8

Réglage de la netteté du repère cible et correcteur d'amétropie

Avec la touche mesure de la distance (Fig. 1/6), mettez en service le repère cible (Fig. 2/9) et maintenez la touche enfoncée. Le réglage de la netteté du repère cible et de l'affichage s'effectue en tournant le correcteur d'amétropie **droit** (Fig. 1/4) sur la gauche ou sur la droite. Procédez ensuite avec la focalisation centrale (Fig. 1/2) au réglage précis de la netteté de l'image dans le tube optique droit. À l'aide du correcteur d'amétropie **gauche** (Fig. 1/3), réglez la netteté de l'image dans le tube optique gauche sur le même objet qu'auparavant. Les valeurs réglées peuvent être relevées sur l'échelle graduée « + » ou « - » se trouvant au dos des jumelles.

Réglage des menus dans le Rangefinder

Appuyez sur la touche Set pendant env. deux secondes pour accéder au menu de votre ZEISS Victory RF. Vous pouvez ensuite aller et venir entre les différents points du menu en appuyant respectivement une fois sur la touche Set.

Tableau 1

| Menu | Clarté | toucher Set pendant 2 secondes |
|--------|--------------------------|--|
| Menu 1 | Clarté | toucher Set pendant 2 secondes |
| Menu 2 | Réglage de la balistique | appuyer pendant 2 secondes sur la touche Set + 1 x sur la touche Set |
| Menu 3 | Réglage du display | appuyer pendant 2 secondes sur la touche Set + 2 x sur la touche Set |
| Menu 4 | Unité de mesure | appuyer pendant 2 secondes sur la touche Set + 3 x sur la touche Set |
| Menu 5 | Mode de mesure | appuyer pendant 2 secondes sur la touche Set + 4 x sur la touche Set |
| Menu 6 | Affectation des touches | appuyer pendant 2 secondes sur la touche Set + 5 x sur la touche Set |
| Menu 7 | Mise hors service | appuyer pendant 2 secondes sur la touche Set + 6 x sur la touche Set |

Clarté

Dans le menu 1 (appuyez pendant 2 secondes sur la touche Set), vous accédez au réglage de la clarté.

Votre ZEISS Victory RF dispose de 11 courbes de clarté. Vous pouvez sélectionner l'une des 11 courbes de clarté différentes en appuyant sur la touche de mesure de la distance (courbe 1 ≙ possibilité de réglage la plus foncée ; courbe 11 ≙ possibilité de réglage la plus claire).

D'autre part, votre ZEISS Victory RF dispose d'une adaptation automatique de la clarté, respectivement sur la courbe de clarté choisie.

Relâchez tout simplement la touche de mesure de la distance (Fig. 1/6) sur le réglage qui vous convient. La dernière courbe de clarté affichée est alors enregistrée. Vous pouvez vérifier à tout moment dans le menu l'affichage du réglage enregistré.

Réglages de la balistique (BIS II)

Dans le menu 2 (appuyer pendant 2 secondes sur la touche Set + 1 x sur la touche Set), vous pouvez sélectionner la courbe de balistique qui vous convient. En mode standard, vous avez le choix entre neuf courbes de balistique différentes qui couvrent presque tous les calibres. Sur votre ZEISS Victory RF, les courbes de balistique sont numérotées et portent les désignations bA 1 – bA 9. Vous devez sélectionner la trajectoire de projectile qui vous convient le mieux en fonction du calibre utilisé, du type de projectile et du poids de ce dernier. La connaissance des données balistiques (retombée du projectile) de la munition utilisée est décisive pour le choix de la trajectoire adéquate du projectile. Dans le tableau 1 ci-dessous, choisissez, en vous basant sur la retombée du projectile de la munition utilisée, la rangée dont les valeurs sont les plus proches. En appuyant sur la touche de mesure de la distance (Fig. 1/6), vous pouvez sélectionner facilement la courbe de balistique qui vous convient. Pour enregistrer la courbe de balistique, relâchez la touche. Vous pouvez vérifier à tout moment dans le menu l'affichage du réglage enregistré.

Tableau 2

| | | Compensation de la retombée du projectile avec ASV+ sur une distance en mètres et en yards | | | | | | | | | | | | | | | | |
|--------|----------------------|--|------|-------|-------|-------|-------|--------|--------|--------|-------|-------|--------|--------|--------|--------|--------|--------|
| Courbe | (distance) m / yard | 100 | 150 | 200 | 250 | 300 | 325 | 350 | 375 | 400 | 425 | 450 | 475 | 500 | 525 | 550 | 575 | 600 |
| 1 | Corr. cm / m | 0 | -1,5 | -4,0 | -10,0 | -21,0 | -29,3 | -35,0 | -45,0 | -56,0 | -68,0 | -81,0 | -95,0 | -110,0 | -131,3 | -148,5 | -172,5 | -198,0 |
| | Corr. Inches / Yards | 0 | -0,5 | -1,4 | -3,6 | -7,6 | -10,5 | -12,6 | -16,2 | -20,2 | -24,5 | -29,2 | -34,2 | -39,6 | -47,3 | -53,5 | -62,1 | -71,3 |
| 2 | Corr. cm / m | 0 | -1,5 | -4,0 | -12,5 | -24,0 | -32,5 | -42,0 | -52,5 | -64,0 | -76,5 | -90,0 | -109,3 | -130,0 | -152,3 | -176,0 | -201,3 | -234,0 |
| | Corr. Inches / Yards | 0 | -0,5 | -1,4 | -4,5 | -8,6 | -11,7 | -15,1 | -18,9 | -23,0 | -27,5 | -32,4 | -39,3 | -46,8 | -54,8 | -63,4 | -72,5 | -84,2 |
| 3 | Corr. cm / m | 0 | -1,5 | -8,0 | -17,5 | -30,0 | -39,0 | -49,0 | -60,0 | -72,0 | -85,0 | -99,0 | -118,8 | -135,0 | -152,3 | -176,0 | -195,5 | -222,0 |
| | Corr. Inches / Yards | 0 | -0,5 | -2,9 | -6,3 | -10,8 | -14,0 | -17,6 | -21,6 | -25,9 | -30,6 | -35,6 | -42,8 | -48,6 | -54,8 | -63,4 | -70,4 | -79,9 |
| 4 | Corr. cm / m | 0 | -3,0 | -10,0 | -20,0 | -36,0 | -45,5 | -59,5 | -71,3 | -84,0 | | | | | | | | |
| | Corr. Inches / Yards | 0 | -1,1 | -3,6 | -7,2 | -13,0 | -16,4 | -21,4 | -25,7 | -30,2 | | | | | | | | |
| 5 | Corr. cm / m | 0 | -3,0 | -10,0 | -22,5 | -39,0 | -52,0 | -63,0 | -78,8 | -96,0 | | | | | | | | |
| | Corr. Inches / Yards | 0 | -1,1 | -3,6 | -8,1 | -14,0 | -18,7 | -22,7 | -28,4 | -34,6 | | | | | | | | |
| 6 | Corr. cm / m | 0 | -4,5 | -12,0 | -27,5 | -48,0 | -58,5 | -73,5 | -90,0 | -108,0 | | | | | | | | |
| | Corr. Inches / Yards | 0 | -1,6 | -4,3 | -9,9 | -17,3 | -21,1 | -26,5 | -32,4 | -38,9 | | | | | | | | |
| 7 | Corr. cm / m | 0 | -4,5 | -14,0 | -30,0 | -51,0 | -65,0 | -80,5 | -97,5 | -120,0 | | | | | | | | |
| | Corr. Inches / Yards | 0 | -1,6 | -5,0 | -10,8 | -18,4 | -23,4 | -29,0 | -35,1 | -43,2 | | | | | | | | |
| 8 | Corr. cm / m | 0 | -4,5 | -16,0 | -32,5 | -57,0 | -74,8 | -91,0 | -108,8 | -132,0 | | | | | | | | |
| | Corr. Inches / Yards | 0 | -1,6 | -5,8 | -11,7 | -20,5 | -26,9 | -32,8 | -39,2 | -47,5 | | | | | | | | |
| 9 | Corr. cm / m | 0 | -6,0 | -18,0 | -37,5 | -66,0 | -87,8 | -105,0 | -127,5 | -156,0 | | | | | | | | |
| | Corr. Inches / Yards | 0 | -2,2 | -6,5 | -13,5 | -23,8 | -31,6 | -37,8 | -45,9 | -56,2 | | | | | | | | |

Réglages du display

Dans le menu 3 (appuyer pendant 2 secondes sur la touche Set + 2 x sur la touche Set), vous pouvez sélectionner le réglage du display qui vous convient. En mode standard, vous avez le choix entre sept réglages de display différents. Dans votre ZEISS Victory RF, les réglages de display sont numérotés et portent les désignations dl 1 – dl 7.

Tableau 3

| Affichage dans votre ZEISS Victory RF | Fonction |
|---------------------------------------|---|
| dl 1 | Distance |
| dl 2 | Distance & angle |
| dl 3 | Distance & distance horizontale équivalente |
| dl 4 | Distance & hausse en cm/in |
| dl 5 | Distance & hausse en MOA |
| dl 6 | Distance & Holdover en MIL |
| dl 7 | Distance & nombre de clics |

En plus des sept réglages standard, vous avez la possibilité de télécharger jusqu'à 3 autres réglages de display personnalisés sur votre ZEISS Victory RF. Sur votre ZEISS Victory RF, les courbes portent les désignations dlu 1 – dlu3. (Pour plus d'informations, veuillez vous référer au point « Réglages avec l'appli ZEISS Hunting »).

Relâchez la touche de mesure de la distance (Fig. 1/6) sur le réglage qui vous convient. Le dernier réglage du display affiché est alors enregistré. Vous pouvez vérifier à tout moment dans le menu l'affichage du réglage enregistré.

Unité de mesure

Dans le menu 4 (appuyer pendant 2 secondes sur la touche Set + 3x sur la touche Set), vous pouvez sélectionner l'unité de mesure adaptée. La distance peut être affichée au choix en mètre ou en yard. Vous pouvez modifier le réglage à l'aide de la touche de mesure de la distance (Fig. 1/6). Dans votre ZEISS Victory RF, les unités de mesure portent les désignations unitM (pour l'unité de mesure mètre) et unitY (pour l'unité de mesure Yard). Vous pouvez vérifier à tout moment dans le menu l'affichage du réglage enregistré.

En plus des neuf courbes standard, vous avez la possibilité de télécharger jusqu'à neuf autres courbes de balistique personnalisées sur votre ZEISS Victory RF. Sur votre ZEISS Victory RF, les courbes portent les désignations bAu 1 – bAu 9. (Pour plus d'informations, veuillez vous référer au point « Réglages avec l'appli ZEISS Hunting »).

Relâchez la touche de mesure de la distance (Fig. 1/6) sur le réglage qui vous convient. La dernière courbe de balistique affichée est alors enregistrée. Vous pouvez vérifier à tout moment dans le menu l'affichage du réglage enregistré.

Attention : Veuillez tenir compte que le système d'information balistique BIS II ne saurait en aucun cas remplacer votre propre appréciation de la situation en matière de chasse mais qu'il contribue au soutien et à l'accroissement de la sécurité à la chasse. Nous vous recommandons de vous exercer au tir à partir de différentes distances à l'appui desquelles vous contrôlerez la concordance correcte des données avec les écarts réels de l'impact par rapport à la mouche.

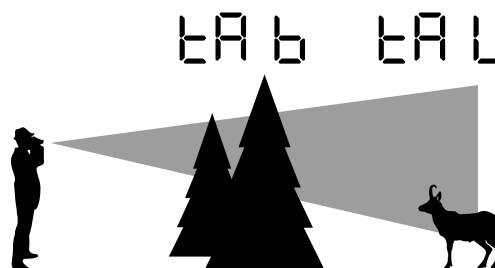

Fig. 9

Mode de mesure

Dans le menu 5 (appuyer pendant 2 secondes sur la touche Set + 4 x sur la touche Set), vous pouvez sélectionner le mode de mesure que vous voulez. Vous pouvez sélectionner si vous souhaitez obtenir l'affichage de la meilleure mesure (tA b) ou de la mesure la plus éloignée (tA L). Vous pouvez modifier le réglage avec la touche de mesure de la distance (Fig. 1/6).

La Fig. 9 montre les possibilités de choix. L'animal à l'arrière-plan est dans ce cas le point mesuré le plus éloigné (tA L). Étant donné qu'une proportion plus importante des points de mesure a son impact sur l'arbre situé au premier plan, ce point correspond à la meilleure mesure (tA b). Vous pouvez vérifier à tout moment dans le menu l'affichage du réglage enregistré.

Affectation des touches

Dans le menu 6 (appuyer pendant 2 secondes sur la touche Set + 5 x sur la touche Set), vous pouvez sélectionner l'affectation de touches qui vous convient. En appuyant sur la touche de mesure de la distance (Fig. 1/6), vous pouvez sélectionner le réglage standard (dans votre ZEISS Victory RF, « 5 _ _ ° » est affiché) ou le réglage inverse (dans votre ZEISS Victory RF, « ° _ _ 5 » est affiché). En mode standard, votre ZEISS Victory RF est configuré pour les droitiers. Dans ce mode de réglage, vous vous servez de la touche de mesure avec votre main droite et de la touche Set avec votre main gauche. En mode de mesure inverse, vous mesurez avec la main gauche. La touche Set se trouve dans ce cas dans la main droite. Vous pouvez vérifier à tout moment dans le menu l'affichage du réglage enregistré.

Mise hors service

Dans le menu 7 (appuyer pendant 2 secondes sur la touche Set + 6 x sur la touche Set), vous pouvez mettre hors service votre ZEISS Victory RF en appuyant sur la touche de mesure de la distance.

Pour la mise hors service de votre ZEISS Victory RF, vous disposez de deux autres possibilités. Soit vous maintenez la touche Set enfoncée pendant deux secondes soit vous n'actionnez aucune des deux touches pendant env. 10 secondes.



Fig. 10



Fig. 11

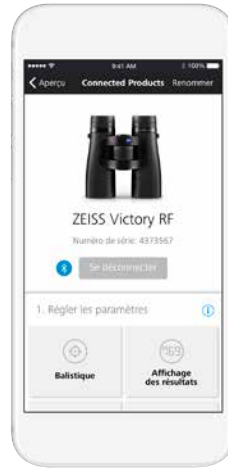

Fig. 12

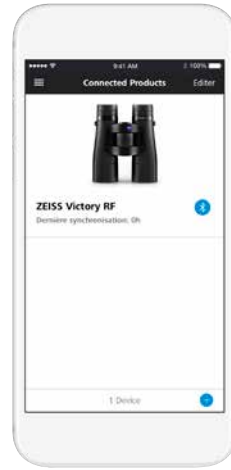

Fig. 13

ÉTABLISSEMENT DE LA CONNEXION ENTRE L'APPLI ZEISS HUNTING ET ZEISS VICTORY RF

Première connexion

Lorsque vous souhaitez connecter votre ZEISS Victory RF pour la première fois, l'écran « Connecte ton produit ZEISS » apparaît dans la section Connected Products (Fig. 10). Votre appli ZEISS Hunting commence à établir la connexion si vous cliquez sur le bouton Connexion.

Comme décrit dans la Fig. 11, vous n'avez ensuite plus qu'à maintenir la touche Set enfoncée pendant 10 secondes.

L'indication « CON_ » apparaît ensuite dans votre ZEISS Victory RF. Si vous relâchez la touche Set, « PAIR » apparaît sur le display, ce que vous devez confirmer en appuyant une fois sur la touche de mesure.

Votre ZEISS Victory RF est ensuite connecté avec votre appli ZEISS Hunting comme représenté dans la Fig. 12. La confirmation de l'ordre « PAIR » doit uniquement être effectuée une fois lors de la première connexion.

Nouvelle connexion

Après avoir établi la toute première connexion de votre ZEISS Victory RF avec votre appli ZEISS Hunting, l'écran d'accueil de la section Connected Product change comme décrit dans la Fig. 13. Avec le bouton (+) situé en bas à droite, vous pouvez connecter d'autres ZEISS Victory RF avec votre appli ZEISS Hunting. De plus, vous pouvez effectuer des réglages sur votre appareil (Fig. 14) en cliquant tout simplement sur le ZEISS Victory RF déposé puis effectuer ensuite la synchronisation.



Fig. 14



Fig. 15

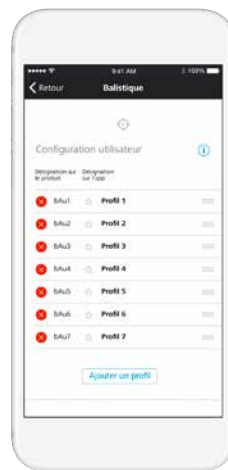

Fig. 16



Fig. 17

EXÉCUTION DE RÉGLAGES

Réglages de la balistique

Dans le réglage de la balistique (Fig. 15) de votre appli ZEISS Hunting, vous avez la possibilité, outre la sélection des neuf profils standard, d'ajouter jusqu'à neuf autres profils personnels et de procéder ensuite à la synchronisation avec votre ZEISS Victory RF. Pour ajouter un profil personnel, cliquez dans le point de menu Balistique sur le bouton « Ajouter profil ». Vous pouvez ensuite sélectionner tous les profils de balistique créés auparavant (vous pouvez créer ces derniers dans la section « Balistique » de la toolbox) (Fig. 16).

Vous avez en plus la possibilité de sélectionner l'un de vos profils comme favori. Le favori sélectionné est le réglage qui est actif dans votre ZEISS Victory RF et est marqué d'une étoile bleue.

Dans le réglage du display (Fig. 17) de votre appli ZEISS Hunting, vous avez la possibilité, outre la sélection des sept profils standard, d'ajouter jusqu'à trois autres profils personnels et de procéder ensuite à la synchronisation avec votre ZEISS Victory RF. Pour ajouter un profil personnel, cliquez dans le point de menu Balistique sur le bouton « Ajouter configuration ». Contrairement aux profils standard (Fig. 18), vous pouvez combiner jusqu'à trois modes d'affichage dans vos profils personnels. La distance est ici toujours définie comme premier mode d'affichage.

Vous avez en plus la possibilité de sélectionner l'une de vos configurations comme favori. Le favori sélectionné est le réglage qui est actif dans votre ZEISS Victory RF et est marqué d'une étoile bleue.



Fig. 18



Fig. 19

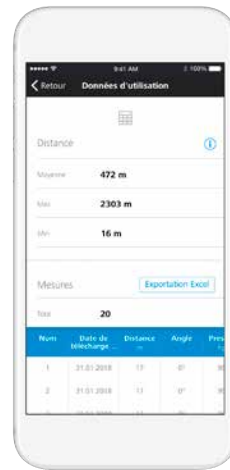

Fig. 20

Réglages de l'appareil

Dans les réglages de l'appareil, vous avez la possibilité de procéder de manière conviviale à tous les réglages représentés dans la Fig. 19 en utilisant l'appli ZEISS Hunting. Le point précédent contient des informations plus précises sur les différentes possibilités de réglage.

Données de mesure

Dans le champ « Données de mesure » (Fig. 20), vous avez la possibilité de lire les distances mesurées à partir de votre ZEISS Victory RF. Hormis les différentes mesures, la moyenne de toutes les mesures ainsi que la moyenne sur une période de temps que vous avez définie sont affichées. Notez que seules les 100 dernières mesures de votre ZEISS Victory RF seront transmises. Les moyennes sont par contre basées sur toutes les mesures effectuées pendant la période fixée.

Mesure de la distance

En appuyant sur la touche de mesure de la distance (Fig. 1/6), le repère cible est mis en marche (Fig. 3/9). L'objet à mesurer est visé avec le repère cible. La mesure commence lorsque vous relâchez la touche de mesure de la distance (Fig. 1/6). Après env. 1 seconde au maximum, la distance mesurée s'affiche pendant env. 3 secondes sur le display (Fig. 3/10). Si aucune mesure ne peut être effectuée parce que la portée a été dépassée ou parce que la réflexion de l'objet ne suffit pas, ceci est signalé par 4 traits « _ _ _ _ ». Il est possible d'effectuer une nouvelle mesure immédiatement. Le télémètre se met automatiquement hors service lorsque l'affichage s'éteint.

Mode Scan

Votre ZEISS Victory RF permet également d'effectuer des mesures en mode continu (mode Scan). Maintenez pour cela la touche de mesure de la distance (Fig. 1/6) enfoncée pendant env. plus de 3 secondes. L'appareil passe alors en mode Scan et effectue des mesures en continu. Le fonctionnement continu s'arrête dès que vous relâchez la touche de mesure. Cet état est signalé par l'affichage de la distance qui fournit des nouvelles valeurs toutes les 1,5 seconde environ. Le mode Scan est utile pour des mesures effectuées sur de petites cibles ou des cibles mobiles.

Précision de la mesure de la distance

La précision du télémètre peut atteindre +/- 1 mètre/yard. La portée maximale conformément aux caractéristiques techniques est atteinte lors de conditions environnementales favorables.

Les facteurs environnementaux suivants influencent la portée :

Tableau 4

| | Portée plus élevée dans les conditions suivantes | Portée moins élevée dans les conditions suivantes |
|------------------------------------|--|---|
| Condition atmosphérique | Visibilité claire | Brume, brouillard |
| Clarté | Clarté plus faible | Clarté importante (soleil) |
| Couleur de l'objet | Objet blanc | Objet noir |
| Angle par rapport à l'objet | Angle de 90° (perpendiculaire) | Angle obtus |
| Structure de l'objet | Structure homogène (panneau, mur) | Structure non homogène (buisson, arbre) |

Entretien et réparation

Les jumelles sont équipées du revêtement LotuTec® de la marque ZEISS. Cette couche de protection efficace pour les surfaces des lentilles réduit nettement la quantité d'impuretés présentes sur les lentilles en rendant leur surface particulièrement lisse et en accentuant ainsi l'effet hydrophobe. Tous les types d'impuretés s'accrochent moins à la surface et peuvent être retirés rapidement, facilement et sans traces. Ainsi, le revêtement LotuTec est résistant et antiabrasif. N'essayez pas les grosses impuretés (par ex. le sable) sur la lentille mais soufflez dessus ou retirez-les à l'aide d'un pinceau. Les traces de doigt risquent d'altérer à la longue la surface de la lentille. La façon la plus simple de nettoyer la surface de la lentille est de souffler dessus et de frotter à l'aide d'un chiffon de nettoyage pour optiques. Afin d'éviter la formation de champignons sur le matériel optique, en particulier en cas d'utilisation en milieu tropical, conservez les jumelles dans un lieu sec et assurez-vous que la surface extérieure des lentilles est constamment bien aérée. Vos jumelles ZEISS Victory RF ne nécessitent pas d'entretien particulier.

Le produit doit être nettoyé avec un chiffon sec ; évitez l'utilisation de liquides et de produits de nettoyage. Nettoyez le produit lorsqu'il est hors service. N'intervenez vous-même en aucun cas sur le produit. Un démontage peut provoquer des dommages qui ne sont pas couverts par la garantie.

Pour toute réparation, veuillez vous adresser à notre service après-vente. Notre service client est disponible pour répondre à toutes vos questions par téléphone, du lundi au vendredi, de 8h à 18h (CET).
Tel.: +49 (0) 64 41-4 67 61
Fax: +49 (0) 64 41-4 83 69
service.sportsoptics@zeiss.com

Pièces de rechange pour ZEISS Victory RF

Si vous avez besoin de pièces de rechange pour vos jumelles, comme un couvercle de protection par exemple, veuillez contacter votre revendeur spécialisé ou notre service après-vente. Vous trouverez les adresses du service après-vente pour votre pays ici : www.zeiss.com/sports-optics/service-points

Accessoires pour ZEISS Victory RF*

www.zeiss.fr/sports-optics/accessoires-jumelles

* Les accessoires ne sont pas inclus dans le contenu de la livraison !

ZEISS est réputée pour le niveau élevé de sa qualité et pour sa fiabilité. C'est pourquoi, outre les obligations de garantie du vendeur envers le client, nous offrons en tant que fabricant une garantie de dix ans pour ce produit ZEISS.

Vous pouvez consulter l'étendue de la garantie sous le lien suivant : www.zeiss.com/sports-optics/premium-warranty-conditions

Enregistrez votre produit sur : www.zeiss.fr/enregistrementproduit

Sous réserve de modifications dans la production et le contenu de la livraison, qui influenceraient le développement technique. Sous réserve d'erreurs de rédaction et d'impression.

Carl Zeiss Sports Optics GmbH

ZEISS groupe
Gloelstraße 3 – 5
35576 Wetzlar
Allemagne

www.zeiss.fr/sports-optics

ZEISS Victory RF

8x42 | 10x42 | 8x54 | 10x54

Istruzioni d'impiego

This product may be covered by one or more of the following United States patents: US6542302, US6816310, US6906862
For further United States patents which may cover this product see our website.
Patents: www.zeiss.com/sports-optics/us/patents



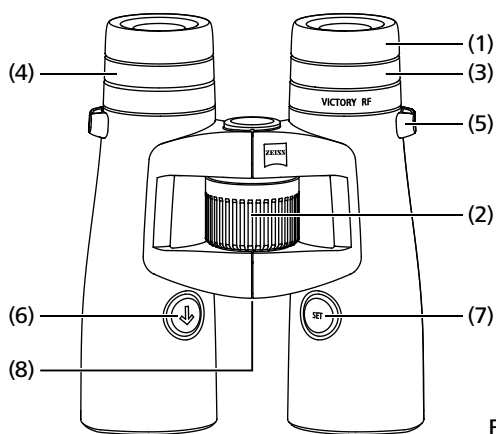

Fig. 1

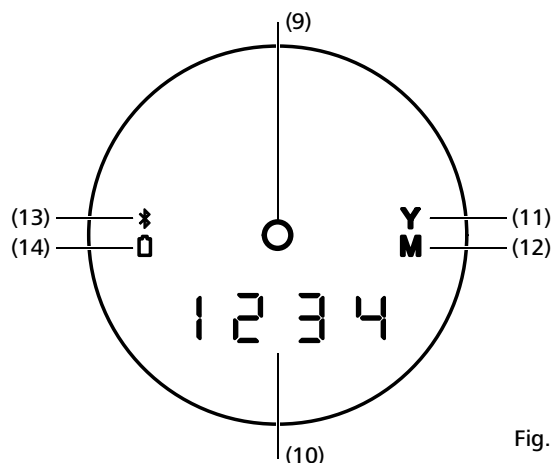

Fig. 2

DEFINIZIONE DEI COMPONENTI

- 1 Conchiglia oculare
- 2 Focalizzazione centrale
- 3 Regolazione diottrica
- 4 Regolazione diottrica per il display
- 5 Occhiello per l'inserimento della tracolla
- 6 Tasto misurazione della distanza
- 7 Tasto Set
- 8 Coperchio/vano per la batteria

- 9 Nitidezza dell'immagine con LED
- 10 Display con LED a 4 cifre
- 11 Indicazione unità di misura in iarde
- 12 Indicazione unità di misura in metri
- 13 Indicazione Bluetooth
- 14 Indicazione batteria
- 15 Cinghia per il trasporto
- 16 Protezione oculari
- 17 Protezione obiettivo

ISTRUZIONI D'IMPIEGO

Complimenti per l'acquisto del Vostro nuovo binocolo con telemetro laser integrato.

Il marchio ZEISS è sinonimo di prestazioni ottiche eccellenti, lavorazioni di precisione e lunga durata.

Per poter utilizzare al meglio il binocolo vi consigliamo di seguire scrupolosamente le seguenti istruzioni per l'uso. Solo così questo strumento diventerà un compagno affidabile per molti anni.

INFORMAZIONI PER LA VOSTRA SICUREZZA

Infussi ambientali

- **Attenzione:** Non guardare con il binocolo in direzione del sole o fonti di luce laser! Pericolo di gravi lesioni agli occhi e notevole danno al prodotto.
- **Attenzione:** Non esporre a lungo al sole o lasciare l'apparecchio fuori dalla custodia senza l'apposito coperchio di protezione. L'obiettivo e l'oculare possono creare un effetto di lente convergente e distruggere le componenti interne.

Rischio di soffocamento

Attenzione: Non lasciare le batterie e le parti esterne staccabili a portata dei bambini (rischio di soffocamento).

Per ulteriori informazioni ed avvertenze per la sicurezza consultare la Quick Guide fornita. Questa guida è disponibile nel Centro Download sul nostro sito web.

Smaltimento delle batterie

Le batterie non vanno gettate nella spazzatura domestica! Servirsi dei canali di smaltimento delle batterie usate presenti nel vostro paese. Eliminare soltanto le batterie scariche.

Le batterie sono normalmente scariche quando l'apparecchio con esse funzionante:

- Si spegne e segnala "Batteria scarica".
 - Non funziona più perfettamente dopo un uso prolungato della batteria.
- Per evitare corti circuiti coprire i contatti della batteria con del nastro adesivo.

Attenzione: Utilizzare esclusivamente batterie del tipo consigliato dal produttore smaltendo quelle usate secondo le sue istruzioni. Non gettare mai le batterie nel fuoco né riscaldarle, ricaricarle, aprirle o romperle.



Germania: il consumatore è tenuto per legge a restituire le batterie usate. Si possono consegnare gratuitamente le batterie usate presso qualsiasi rivendita di batterie, anche nei centri pubblici di raccolta della propria città o comune.

Simboli apposti sulle batterie contenenti sostanze inquinanti:

- Pb = Batteria contenente piombo
- Cd = Batteria contenente cadmio
- Hg = Batteria contenente mercurio
- Li = Batteria contenente litio

Informazioni per il consumatore sullo smaltimento delle apparecchiature elettriche ed elettroniche (per uso domestico)



Questo simbolo sui prodotti e/o la documentazione allegata indica che i prodotti elettrici ed elettronici usati non vanno gettati insieme ai normali rifiuti domestici. Per un regolare trattamento, recupero e riciclaggio questi prodotti vanno portati ai rispettivi centri di raccolta dove possono essere ritirati gratuitamente. In alcuni paesi al momento dell'acquisto di un nuovo prodotto è possibile lasciare il corrispondente vecchio articolo al rivenditore locale. Lo smaltimento regolamentare del prodotto tutela l'ambiente ed evita possibili effetti dannosi sull'uomo e l'ambiente che possono derivare da un trattamento inadeguato dei rifiuti.

Per informazioni più dettagliate sul centro di raccolta più vicino consultare l'amministrazione comunale. Lo scorretto smaltimento di questi rifiuti speciali può comportare sanzioni penali.

Clienti residenti nell'Unione Europea

Per lo smaltimento d'apparecchiature elettriche o elettroniche contattare il proprio rivenditore o fornitore, che dispongono di altre informazioni per il Cliente.

Informazioni per lo smaltimento fuori dall'Unione Europea

Questo simbolo è valido solo all'interno dell'Unione Europea. Contattare la propria amministrazione comunale o il rivenditore per lo smaltimento di questo prodotto informandosi sulle relative possibilità.



Marchio in conformità alla direttiva 2014/53/UE e alla direttiva 2011/65/UE.

AMBITO DI FORNITURA

Binocoli ZEISS Victory® RF

| | Prodotto | Numero d'ordine | Ambito di fornitura |
|--|------------|-----------------|---|
| | Victory RF | 8x42 | 52 45 48 |
| | Victory RF | 10x42 | 52 45 49 |
| | Victory RF | 8x54 | 52 56 48 |
| | Victory RF | 10x54 | 52 56 49 |
| | | | ZEISS Victory RF Protezione obiettivo Protezione oculare Cinghia per il trasporto Custodia con cinghia per il trasporto Batteria CR2 Panno per la pulizia della parte ottica Quick Guide parte 1 & 2 |

| DATI TECNICI | | 8x42 | 10x42 | 8x54 | 10x54 |
|--|----------------------|---------------------------|------------|---------------------------|--------------|
| Ingrandimento | | 8 | 10 | 8 | 10 |
| Diametro utile dell'obiettivo | mm | 42 | 42 | 54 | 54 |
| Diametro pupilla d'uscita | mm | 5.3 | 4.2 | 6.8 | 5.4 |
| Valore crepuscolare | | 18.3 | 20.5 | 20.8 | 23.2 |
| Campo visivo | m/1000m (ft/1000yds) | 135 (405) | 115 (345) | 120 (360) | 110 (330) |
| Angolo di visione soggettivo | ° | 62 | 66 | 55 | 63 |
| Limite messa a fuoco | m (ft) | 2.5 (8.2) | | 3.5 (11.5) | |
| Campo regolazione diottrica | dpt | +/- 3 | | +/- 3 | |
| Distanza occhi | mm | 17 (0.7) | | 14 (0.6) | |
| Distanza interpupillare | mm | 53.5 - 76 | | 58.5 - 76 | |
| Tipo d'obiettivo | | FL | | FL | |
| Sistema prismatico | | Abbe-König | | Abbe-König | |
| Trattamento | | T*/LotuTec® | | T*/LotuTec® | |
| Riempimento di azoto | | ✓ | | ✓ | |
| Tenuta stagna | mbar | 400 | | 400 | |
| Temperatura funzionamento ¹ | °C (°F) | -25 / +63 (-13 / +145) | | -25 / +63 (-13 / +145) | |
| Lunghezza | mm (in) | 166 (6.5) | 166 (6.5) | 195 (7.7) | 195 (7.7) |
| Larghezza con distanza interpupillare di 65 mm | mm (in) | 121 (4.8) | 121 (4.8) | 136 (5.4) | 136 (5.4) |
| Peso | g (oz) | 895 (31.6) | 915 (32.3) | 1,095 (38.6) | 1,115 (39.3) |
| Gamma di misurazione ² | m (yds) | 15 - 2,300 (16 - 2,500) | | 15 - 2,300 (16 - 2,500) | |
| Precisione di misurazione | mrad | ± 1 - 600 / ± 0.5 % > 600 | | ± 1 - 600 / ± 0.5 % > 600 | |
| Durata di misurazione | Sek. (sec.) | < 0.3 | | < 0.3 | |
| Lunghezza onda laser | nm | 905 | | 905 | |
| Divergenza raggio laser | mrad | 1.6 x 0.5 | | 1.6 x 0.5 | |
| Batteria | | 1 x 3V / CR2 | | 1 x 3V / CR2 | |
| Durata vita batteria a +20°C | | > 2,500x | | > 2,500x | |

Con riserva di eventuali modifiche all'esecuzione e alla fornitura necessarie per l'ulteriore sviluppo tecnico del prodotto.

¹ Valore minimo temperatura per la batteria.

Il prodotto funziona anche a -10 °C / 14 °F.

² La portata viene influenzata dalla dimensione, dal grado di riflessione dell'oggetto, dalle condizioni atmosferiche e dall'irraggiamento solare.

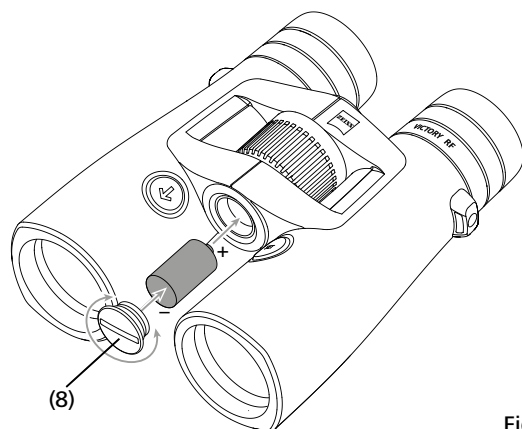

Fig. 3

PREPARAZIONE

Inserimento e sostituzione della batteria

Per l'alimentazione del telemetro laser è prevista una batteria al litio di Tipo CR 2. Per inserire e sostituire la batteria è necessario svitare la calotta (Fig. 3/8) – utilizzando una moneta o simili oggetti – in senso antiorario. Inserire la batteria con il polo positivo rivolto in avanti (secondo i simboli riportati sulla calotta). Riavvitare quindi la calotta in senso orario. La batteria nuova è sufficiente per effettuare oltre 2.500 misurazioni a 20 °C. La durata della batteria può ridursi anche notevolmente ad esempio all'uso in basse temperature o utilizzo frequente della funzione di scansione. La luce accesa sul display della batteria indica un basso livello di carica della stessa. Se non viene utilizzato per un lungo periodo di tempo la batteria andrebbe estratta per evitare danni dovuti a perdita di liquido della batteria. Utilizzare esclusivamente batterie di qualità.

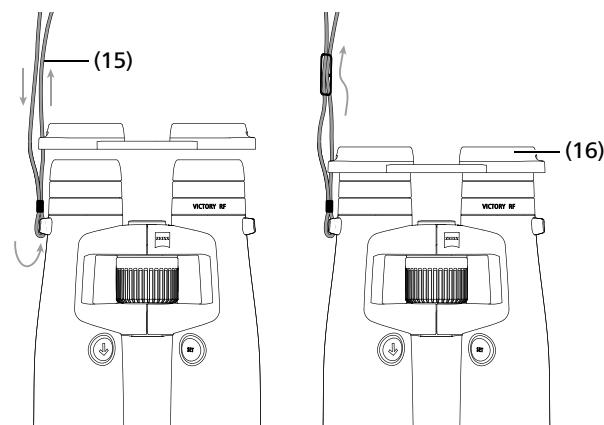

Fig. 4

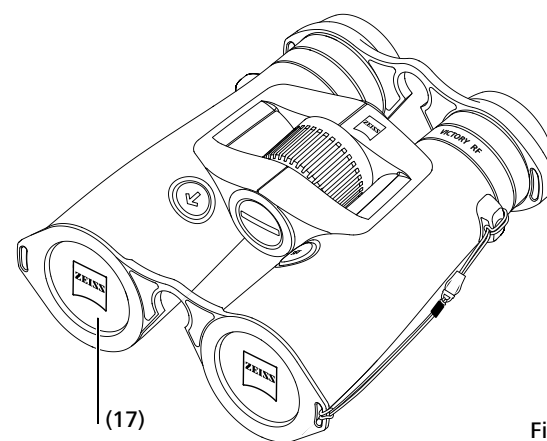

Fig. 5

Come applicare la tracolla e i coperchietti di protezione

La tracolla (Fig. 4/15) e il coperchio di protezione dell'oculare (Fig. 4/16) vengono fissati come illustrato nelle figure.

Avvertenza: far passare la tracolla semplicemente attraverso gli occhielli sul coperchio di protezione dell'oculare. Infilare il coperchio di protezione sui due lati o su di uno solo alla tracolla in base alle proprie necessità.

Il coperchio di chiusura dell'oculare è tenuto da una chiusura a scatto sulle mascherine. Prima di utilizzare il binocolo il coperchio di protezione viene tolto mediante l'indice. Dopo l'osservazione si raccomanda di rimettere il coperchio di protezione dell'oculare per proteggere gli oculari.

I coperchietti di protezione dell'obiettivo (Fig. 5/17) vengono montati al binocolo come illustrato.

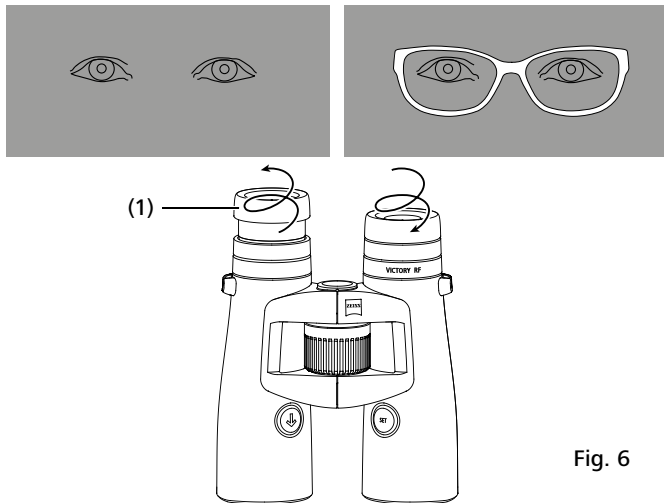

Fig. 6

Osservazione con e senza occhiali

Se si usa il binocolo **senza** occhiali utilizzare l'oculare in posizione telescopica. In tal caso ruotare gli oculari in senso sinistrorso (Fig. 6/1) o antiorario verso l'alto fino alla posizione d'arresto superiore.

Gli oculari possono essere **bloccati** in quattro posizioni: in posizione superiore, inferiore come pure in due posizioni intermedie. Questa possibilità permette d'impostare la distanza interpupillare in uscita e quindi una regolazione individuale per ogni utilizzatore.

Se si usa il binocolo **con** gli occhiali ruotare gli oculari in senso destrorso (in senso orario) verso il basso e bloccarli nella posizione più bassa (Fig. 6).

Pulizia e sostituzione degli oculari

Gli oculari possono essere svitati dal binocolo per la sostituzione o la pulizia. In tal caso ruotare verso l'alto fino a battuta l'oculare Fig. 6 e poi svitarlo completamente dalla filettatura sempre nello stesso senso di rotazione.

Dopo la pulizia o la sostituzione, girare l'oculare fino a battuta nella tacca più bassa mediante rotazione destrorsa (in senso orario). Premendo leggermente verso destra la filettatura dell'oculare ingrana nella posizione più bassa. Successivamente è possibile regolare come al solito la distanza desiderata tra l'occhio e l'oculare mediante le tacche.

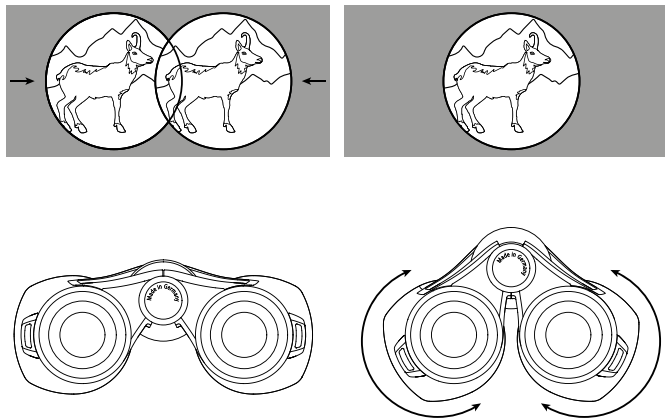

Fig. 7

Regolazione della distanza interpupillare

Le due metà del binocolo vengono regolate tra loro mediante oscillazione attorno all'asse in modo che risulti un'immagine circolare in caso d'osservazione con entrambi gli occhi (Fig. 7).

Avvertenza: La nitidezza dell'immagine e il display possono apparire leggermente obliqui in base alla distanza interpupillare regolata.

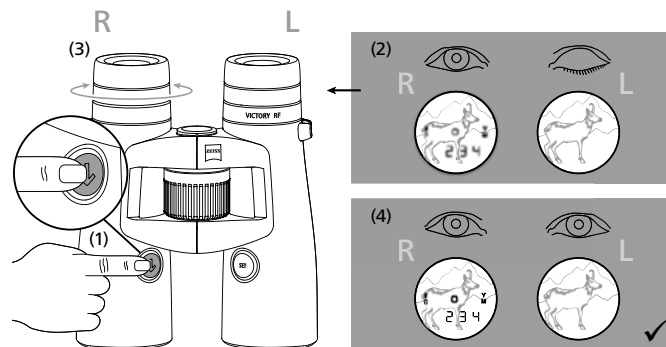

Fig. 8

Regolazione della nitidezza dell'immagine e regolazione diottrica

Con il tasto misurazione della distanza (Fig. 1/6) regolare la nitidezza dell'immagine (Fig. 2/9) e tenere il tasto premuto. La regolazione della nitidezza dell'immagine e del display avviene girando la regolazione diottrica **destra** (Fig. 1/4) a sinistra o destra. Regolare quindi accuratamente la nitidezza dell'immagine del binocolo destro mediante la focalizzazione centrale (Fig. 1/2). Attraverso la regolazione diottrica **sinistra** (Fig. 1/3) regolare accuratamente la nitidezza dell'immagine nel binocolo sinistro sullo stesso oggetto di prima. I valori impostati sono riportati sulla scala «+» o «-» sul retro del binocolo.

Impostazione menù nel telemetro

Premere il tasto d'impostazione per circa due secondi per entrare nel menù del proprio ZEISS Victory RF. Successivamente è possibile passare tra i diversi punti del menù premendo una volta il tasto d'impostazione.

Tabella 1

| | | |
|--------|---|---|
| Menù 1 | Luminosità | 2 secondi tasto d'impostazione |
| Menù 2 | Impostazione balistica premere | 2 secondi il tasto d'impostazione + 1 volta il tasto d'impostazione |
| Menù 3 | Impostazione display premere | 2 secondi tasto d'impostazione + 2 volte il tasto d'impostazione |
| Menù 4 | Unità di misura premere | 2 secondi il tasto d'impostazione + 3 volte il tasto d'impostazione |
| Menù 5 | Modalità di misurazione premere | 2 secondi il tasto d'impostazione + 4 volte il tasto d'impostazione |
| Menù 6 | Posizione dei tasti premere | 2 secondi il tasto d'impostazione + 5 volte il tasto d'impostazione |
| Menù 7 | Spegnimento premere il tasto d'impostazione | 2 secondi il tasto d'impostazione + 6 volte il tasto d'impostazione |

Luminosità

Nel menù 1 (premere per 2 secondi il tasto d'impostazione) si entra nell'impostazione della luminosità.

ZEISS Victory RF dispone di 11 curve di luminosità. Premendo il tasto di misurazione della distanza è possibile selezionare una delle 11 diverse curve di luminosità (curva 1 ≙ regolazione più scura; curva 11 ≙ regolazione più chiara).

Inoltre, ZEISS Victory RF è dotato di un adattamento automatico della luminosità per ciascuna delle curve di luminosità selezionate.

Basta lasciare il tasto della misurazione della distanza (Fig. 1/6) sull'impostazione adatta. In tal modo viene memorizzata la curva di luminosità indicata per ultima. Per controllarla è sufficiente visualizzare in qualsiasi momento l'impostazione memorizzata nel menù.

Impostazioni balistica (BIS II)

Il menù 2 (premere per 2 secondi il tasto d'impostazione + 1 volta il tasto d'impostazione) consente di selezionare la curva balistica adatta. Si può scegliere tra nove diverse curve balistiche standard diverse che comprendono quasi tutti i calibri. In ZEISS Victory RF tutte le curve balistiche sono numerate progressivamente ed hanno le definizioni bA 1 – bA 9.

Si deve scegliere la traiettoria del proiettile adatta specificamente in base al calibro utilizzato, al tipo di proiettile e al suo peso. Condizione essenziale per la scelta della traiettoria del proiettile specifica è la conoscenza dei dati balistici (caduta del proiettile) della regolazione utilizzata.

Si deve scegliere nella tabella 1 riportata sotto la fila con i valori il più possibile coincidenti in base alla caduta del proiettile per la regolazione utilizzata. Basta premere il tasto misurazione della distanza (Fig. 1/6) per selezionare la curva balistica adatta nella specifica condizione. Lasciando il tasto la curva balistica viene memorizzata. Per controllarla è sufficiente visualizzare in qualsiasi momento l'impostazione memorizzata nel menù.

Tabella 2

| | | Compensazione della caduta del proiettile con ASV+ su distanza in metri e iarde | | | | | | | | | | | | | | | | |
|-------|-----------------------|---|------|-------|-------|-------|-------|--------|--------|--------|-------|-------|--------|--------|--------|--------|--------|--------|
| Curva | (distanza) m / yard | 100 | 150 | 200 | 250 | 300 | 325 | 350 | 375 | 400 | 425 | 450 | 475 | 500 | 525 | 550 | 575 | 600 |
| 1 | Corr. cm / m | 0 | -1,5 | -4,0 | -10,0 | -21,0 | -29,3 | -35,0 | -45,0 | -56,0 | -68,0 | -81,0 | -95,0 | -110,0 | -131,3 | -148,5 | -172,5 | -198,0 |
| | Corr. pollici / iarde | 0 | -0,5 | -1,4 | -3,6 | -7,6 | -10,5 | -12,6 | -16,2 | -20,2 | -24,5 | -29,2 | -34,2 | -39,6 | -47,3 | -53,5 | -62,1 | -71,3 |
| 2 | Corr. cm / m | 0 | -1,5 | -4,0 | -12,5 | -24,0 | -32,5 | -42,0 | -52,5 | -64,0 | -76,5 | -90,0 | -109,3 | -130,0 | -152,3 | -176,0 | -201,3 | -234,0 |
| | Corr. pollici / iarde | 0 | -0,5 | -1,4 | -4,5 | -8,6 | -11,7 | -15,1 | -18,9 | -23,0 | -27,5 | -32,4 | -39,3 | -46,8 | -54,8 | -63,4 | -72,5 | -84,2 |
| 3 | Corr. cm / m | 0 | -1,5 | -8,0 | -17,5 | -30,0 | -39,0 | -49,0 | -60,0 | -72,0 | -85,0 | -99,0 | -118,8 | -135,0 | -152,3 | -176,0 | -195,5 | -222,0 |
| | Corr. pollici / iarde | 0 | -0,5 | -2,9 | -6,3 | -10,8 | -14,0 | -17,6 | -21,6 | -25,9 | -30,6 | -35,6 | -42,8 | -48,6 | -54,8 | -63,4 | -70,4 | -79,9 |
| 4 | Corr. cm / m | 0 | -3,0 | -10,0 | -20,0 | -36,0 | -45,5 | -59,5 | -71,3 | -84,0 | | | | | | | | |
| | Corr. pollici / iarde | 0 | -1,1 | -3,6 | -7,2 | -13,0 | -16,4 | -21,4 | -25,7 | -30,2 | | | | | | | | |
| 5 | Corr. cm / m | 0 | -3,0 | -10,0 | -22,5 | -39,0 | -52,0 | -63,0 | -78,8 | -96,0 | | | | | | | | |
| | Corr. pollici / iarde | 0 | -1,1 | -3,6 | -8,1 | -14,0 | -18,7 | -22,7 | -28,4 | -34,6 | | | | | | | | |
| 6 | Corr. cm / m | 0 | -4,5 | -12,0 | -27,5 | -48,0 | -58,5 | -73,5 | -90,0 | -108,0 | | | | | | | | |
| | Corr. pollici / iarde | 0 | -1,6 | -4,3 | -9,9 | -17,3 | -21,1 | -26,5 | -32,4 | -38,9 | | | | | | | | |
| 7 | Corr. cm / m | 0 | -4,5 | -14,0 | -30,0 | -51,0 | -65,0 | -80,5 | -97,5 | -120,0 | | | | | | | | |
| | Corr. pollici / iarde | 0 | -1,6 | -5,0 | -10,8 | -18,4 | -23,4 | -29,0 | -35,1 | -43,2 | | | | | | | | |
| 8 | Corr. cm / m | 0 | -4,5 | -16,0 | -32,5 | -57,0 | -74,8 | -91,0 | -108,8 | -132,0 | | | | | | | | |
| | Corr. pollici / iarde | 0 | -1,6 | -5,8 | -11,7 | -20,5 | -26,9 | -32,8 | -39,2 | -47,5 | | | | | | | | |
| 9 | Corr. cm / m | 0 | -6,0 | -18,0 | -37,5 | -66,0 | -87,8 | -105,0 | -127,5 | -156,0 | | | | | | | | |
| | Corr. pollici / iarde | 0 | -2,2 | -6,5 | -13,5 | -23,8 | -31,6 | -37,8 | -45,9 | -56,2 | | | | | | | | |

Impostazioni del display

Il menù 3 (premere per 2 secondi il tasto d'impostazione + 2 volte il tasto d'impostazione) consente di selezionare l'impostazione del display adatta. Si può scegliere tra sette diverse impostazioni standard del display che in ZEISS Victory RF sono numerate progressivamente ed hanno le definizioni dl 1 – dl 7.

Tabella 3

| Valore visualizzato nel ZEISS Victory RF | Funzione |
|--|---|
| dl 1 | Distanza |
| dl 2 | Distanza e angolo |
| dl 3 | Distanza e distanza orizzontale equivalente |
| dl 4 | Distanza e compensazione in cm/in |
| dl 5 | Distanza e compensazione in MOA |
| dl 6 | Distanza e compensazione in MIL |
| dl 7 | Distanza e numero di click |

Oltre alle sette impostazioni standard ZEISS Victory RF consente d'inserire fino a tre ulteriori impostazioni personalizzate del display. In ZEISS Victory RF le curve sono indicate con le definizioni dlu 1 – dlu3.

(Per maggiori informazioni vedere il paragrafo „Impostazioni con l'App da caccia ZEISS”).

Basta lasciare il tasto della misurazione delle distanza (Fig. 1/6) sull'impostazione adatta. In tal modo viene memorizzata l'impostazione del display indicata per ultima. Per controllarla è sufficiente visualizzare in qualsiasi momento l'impostazione memorizzata nel menù.

Unità di misura

Il menù 4 (premere per 2 secondi il tasto d'impostazione + 3 volte il tasto d'impostazione) consente di selezionare l'unità di misura adatta.

La distanza può essere visualizzata a scelta secondo l'unità di misura in metri oppure in iarde. L'impostazione può essere modificata con il tasto misurazione della distanza (Fig. 1/6). Le unità di misura riportate in ZEISS Victory RF presentano le definizioni unitM (per il sistema metrico) e unitY (per il sistema imperiale). Per controllarla è sufficiente visualizzare in qualsiasi momento l'impostazione memorizzata nel menù.

Oltre alle nove curve standard, ZEISS Victory RF consente di caricare fino ad altre nove curve balistiche personalizzate. In ZEISS Victory RF le curve sono indicate con le definizioni bAu 1 – bAu 9.

(Per maggiori informazioni vedere il paragrafo „Impostazioni con l'app da caccia ZEISS”).

Basta lasciare il tasto della misurazione delle distanza (Fig. 1/6) sull'impostazione adatta. In tal modo viene memorizzata la curva balistica indicata per ultima. Per controllarla è sufficiente visualizzare in qualsiasi momento l'impostazione memorizzata nel menù.

Attenzione: Si prega di considerare che l'infosistema balistico BIS II non può mai sostituire una valutazione della situazione secondo criteri venatori propriamente detti ma che svolge unicamente una funzione di supporto e aumento della sicurezza durante la caccia. Si consiglia d'esercitarsi sparando a diverse distanze per verificare l'effettiva coincidenza dei dati con le posizioni reali del punto d'impatto.

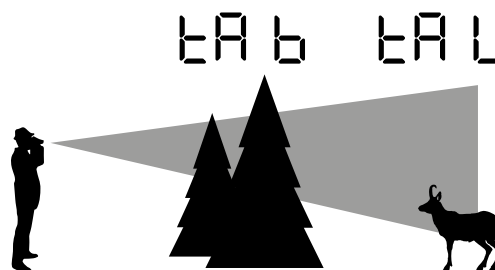

Fig. 9

Modalità di misurazione

Il menù 5 (premere per 2 secondi il tasto d'impostazione + 4 volte il tasto d'impostazione) consente di selezionare la modalità di misurazione adatta. Si può scegliere se visualizzare il miglior valore di misurazione (tA b) oppure il valore più alto (tA L). L'impostazione può essere modificata con il tasto di misurazione della distanza (Fig. 1/6).

La Fig. 9 illustra le possibilità di selezione. In questo caso l'animale sullo sfondo è il punto misurato più distante (tA L). Essendoci più punti misurati sull'albero in primo piano, tale punto corrisponde al miglior valore misurato (tA b). Per controllarlo è sufficiente visualizzare in qualsiasi momento l'impostazione memorizzata nel menù.

Posizione dei tasti

Il menù 6 (premere per 2 secondi il tasto d'impostazione + 5 volte il tasto d'impostazione) consente di selezionare la posizione dei tasti per la misurazione della distanza. Premendo il tasto della misurazione della distanza (Fig. 1/6) si può selezionare l'impostazione standard (in ZEISS Victory RF appare „5 _ _ °”) e quella inversa (in ZEISS Victory RF appare „° _ _ 5”). ZEISS Victory RF è configurato nella modalità standard per destri. In quest'impostazione, premere il tasto per la misurazione con la mano destra e quello dell'impostazione con la mano sinistra. Nell'impostazione inversa effettuare la misurazione con la mano sinistra. In tal caso il tasto dell'impostazione è a destra. Per controllare è sufficiente visualizzare in qualsiasi momento l'impostazione memorizzata nel menù.

Spegnimento

Il menù 7 (premere per 2 secondi il tasto d'impostazione + 5 volte il tasto d'impostazione) consente di selezionare il menù di ZEISS Victory RF premendo il tasto della misurazione della distanza. ZEISS Victory RF può inoltre essere spento di due ulteriori modi: tenendo premuto il tasto d'impostazione per due secondi oppure non premendo nessuno dei due tasti per circa 10 secondi.



Fig. 10



Fig. 11



Fig. 12

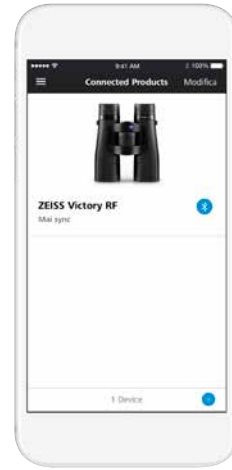

Fig. 13

COME CREARE IL COLLEGAMENTO TRA L'APP DA CACCIA ZEISS E ZEISS VICTORY RF

Primo collegamento

Per effettuare la prima volta il collegamento iniziale di ZEISS Victory RF, nella sezione Prodotti collegati (Fig. 10) appare la schermata „Collega il tuo prodotto ZEISS“. Cliccando il pulsante del collegamento, l'app da caccia ZEISS inizia a creare il collegamento.

Come descritto nella Fig. 11 si deve quindi tenere premuto solo per 10 secondi il tasto d'impostazione.

In ZEISS Victory RF appare quindi la scritta „CON...“. Dopo aver lasciato il tasto d'impostazione sul display appare la scritta „PAIr“ che deve essere confermata premendo due volte il tasto misurazione.

Viene quindi visualizzato il collegamento di ZEISS Victory RF con l'app da caccia ZEISS come indicato nella Fig. 12. La conferma della funzione „PAIr“ si deve eseguire una volta sola al primo collegamento.

Collegamento ripetuto

Dopo aver collegato per la prima volta ZEISS Victory RF con l'app da caccia ZEISS, la schermata iniziale della sezione Prodotto collegato cambia, come indicato nella Fig. 13. Si possono collegare ulteriori ZEISS Victory RF all'app da caccia ZEISS premendo il pulsante (+) in alto a destra. Inoltre basta cliccare sullo ZEISS Victory RF inserito per impostare il proprio apparecchio (Fig. 14) e successivamente sincronizzarlo.



Fig. 14

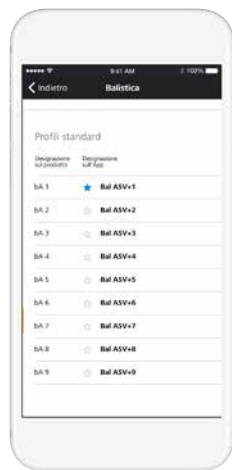

Fig. 15

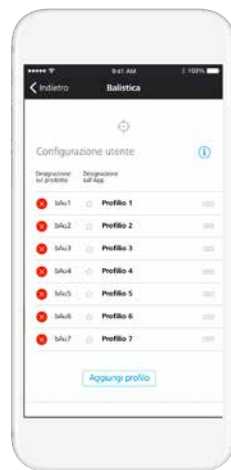

Fig. 16

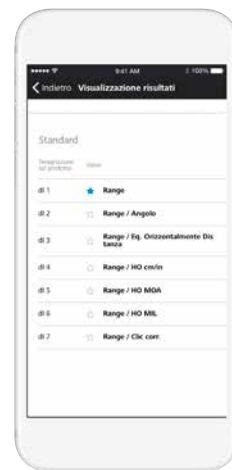

Fig. 17

ESECUZIONE DELLE IMPOSTAZIONI

Impostazioni balistica

Nell'impostazione balistica (Fig. 15) dell'app da caccia ZEISS, oltre alla possibilità di scelta di nove profili standard, si possono aggiungere fino a nove altri profili personalizzati e successivamente sincronizzarli con il proprio ZEISS Victory RF. Per aggiungere un profilo personalizzato cliccare il punto balistica del menù sul pulsante „Aggiungi profilo“. In seguito si possono selezionare i profili balistici inseriti in precedenza (inserirli nel riquadro „Balistica“ del toolbox (Fig. 16). Inoltre è possibile selezionare anche un profilo preferito che, una volta selezionato, resta attivo in ZEISS Victory RF ed è contrassegnato da una stella blu.

Nelle impostazioni del display (Fig. 17) dell'app da caccia ZEISS, oltre alla possibilità di scelta di sette profili standard, si possono aggiungere fino a tre altri profili personalizzati e successivamente sincronizzarli con il proprio ZEISS Victory RF. Per aggiungere un profilo personalizzato cliccare il punto balistica del menù sul pulsante „Aggiungi configurazione“. Diversamente dai profili standard (Fig. 18), si possono combinare fino a tre modalità di visualizzazione nei propri profili personali. La distanza risulta così sempre definita come prima modalità di visualizzazione. Inoltre è possibile selezionare anche un'impostazione preferita che, una volta selezionata, resta attiva in ZEISS Victory RF ed è contrassegnata da una stella blu.

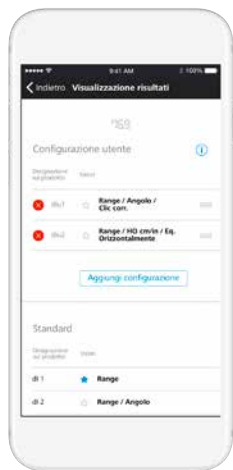

Fig. 18



Fig. 19



Fig. 20

Impostazioni degli strumenti

Nelle impostazioni degli strumenti è possibile effettuare tutte le impostazioni indicate nella **Fig. 19** in modo intuitivo grazie all'app da caccia ZEISS. Per informazioni più dettagliate sulle singole possibilità d'impostazione, vedere il precedente paragrafo.

Dati rilevati

Nel riquadro „Dati di misurazione“ (**Fig. 20**) è possibile leggere le distanze rilevate da ZEISS Victory RF. Oltre alle singole rilevazioni è indicata la media di tutte le rilevazioni e la media dei valori per un tempo definito a piacere. Si precisa in questo senso che ZEISS Victory RF trasmette solo gli ultimi 100 valori rilevati. I valori medi sono invece elaborati in base a tutte le misurazioni effettuate nel tempo prestabilito.

Misurazione della distanza

Premendo il tasto della misurazione della distanza (**Fig. 1/6**) si attiva il localizzatore del bersaglio (**Fig. 3/9**). L'oggetto da misurare viene mirato dal localizzatore del bersaglio. Lasciando il tasto della misurazione della distanza (**Fig. 1/6**) si attiva la misurazione. Dopo al massimo un secondo circa, la distanza rilevata appare per circa 3 secondi sul display (**Fig. 3/10**). Se non è possibile effettuare la rilevazione perché la portata è stata superata o non è sufficiente il riflesso dell'oggetto, appaiono quattro trattini „_ _ _ _“. Si può effettuare subito una nuova misurazione. Quando l'indicazione si spegne, la misurazione della distanza si disattiva automaticamente.

Funzione Scan

ZEISS Victory RF consente anche la misurazione in continuo (funzione Scan). Per attivarla, premere il tasto della misurazione della distanza (**Fig. 1/6**) per un tempo superiore a circa 3 secondi. Lo strumento passa quindi nella funzione Scan ed esegue delle misurazioni in continuo. La misurazione in continuo termina lasciando il tasto di misurazione. La funzione è riconoscibile dall'indicazione della distanza che viene aggiornata con nuovi valori rilevati ogni 1,5 secondi circa. La funzione Scan è utile nella rilevazione di obiettivi piccoli o mobili.

Precisione della distanza rilevata

La precisione del telemetro è fino a +/- 1 metro/iarda. La portata massima secondo i dati tecnici si ottiene in condizioni ambientali favorevoli. I seguenti fattori ambientali condizionano la portata:

Tabella 4:

| | Portata maggiore in condizioni di | Portata minore in condizioni di |
|--------------------------------|------------------------------------|--|
| Condizioni atmosferiche | Visibilità limpida | Foschia, nebbia |
| Luminosità | Bassa luminosità | Elevata luminosità (sole) |
| Colore dell'oggetto | Colore bianco dell'oggetto | Colore nero dell'oggetto |
| Angolo dell'oggetto | Angolo a 90° (verticale) | Angolo acuto |
| Struttura dell'oggetto | Struttura omogenea (scudo, parete) | Struttura non omogenea (cespuglio, albero) |

Pulizia e manutenzione

Il binocolo è dotato dello speciale rivestimento LotuTec® ZEISS. L'efficace strato protettivo delle superfici delle lenti riduce sensibilmente la possibilità delle lenti di trattenere le impurità grazie alla superficie particolarmente liscia e al conseguente forte effetto antiaderente. Tutti i tipi d'impurità aderiscono meno facilmente ed è più facile rimuoverli in modo rapido, con semplicità e senza lasciare striature. Il rivestimento LotuTec è resistente e antiabrasivo.

Non pulire strofinando grosse particelle (ad es. di sabbia) presenti sulle lenti ma soffiare via oppure eliminarle con un pennello. Eventuali impronte possono attaccare la superficie delle lenti con passare del tempo. Il modo più semplice di pulire è soffiare con un panno per strumenti ottici pulito. Per prevenire l'eventuale formazione di funghi sull'ottica, possibile soprattutto ai Tropici, si raccomanda una conservazione in ambiente asciutto ed una buona ventilazione delle superfici esterne delle lenti. Il binocolo ZEISS Victory RF non ha bisogno di altre cure particolari.

Il prodotto va pulito con un panno asciutto evitando l'uso di liquidi e detergenti. Lo strumento deve essere spento durante la pulizia.

Non manomettere il prodotto per nessun motivo. Il suo smontaggio può danneggiarlo, annullando la garanzia.

Rivolgersi al nostro servizio clienti per eventuali riparazioni. Siamo a disposizione per richieste telefoniche al servizio clienti dal lunedì al venerdì dalle 8 alle 18 (CET).
Tel.: +49 (0) 64 41-4 67 61
Fax: +49 (0) 64 41-4 83 69
service.sportsoptics@zeiss.com

Pezzi di ricambio per binocoli ZEISS Victory RF

Se dovete avere bisogno di ricambi per il binocolo – come ad esempio il coperchio protettivo – vi preghiamo di rivolgervi al vostro rivenditore specializzato o al nostro servizio clienti. Gli indirizzi del servizio per il vostro Paese sono reperibili qui: www.zeiss.com/sports-optics/service-points

Accessori del binocoli ZEISS Victory RF*

www.zeiss.it/sports-optics/accessori-binocoli

* Accessori non compresi nell'ambito di fornitura!

ZEISS è sinonimo di qualità elevata ed affidabile. Per questo motivo, come produttore e indipendentemente dagli obblighi di garanzia legale del venditore rispetto all'acquirente, per questo prodotto ZEISS concediamo una garanzia di dieci anni.

Il contenuto della garanzia è illustrato al seguente link:

www.zeiss.com/sports-optics/premium-warranty-conditions

Registrate il vostro prodotto alla pagina: www.zeiss.it/registrazioneprodotti

Con riserva di eventuali modifiche all'esecuzione e alla fornitura necessarie per l'ulteriore sviluppo tecnico del prodotto. Con l'esclusione della responsabilità per comunicazioni errate o errori di stampa.

Carl Zeiss Sports Optics GmbH

Gruppo ZEISS
Gloelstraße 3 – 5
35576 Wetzlar
Germania

www.zeiss.it/sports-optics

ZEISS Victory RF

8x42 | 10x42 | 8x54 | 10x54

Modo de empleo

This product may be covered by one or more of the following United States patents: US6542302, US6816310, US6906862
For further United States patents which may cover this product see our website.
Patents: www.zeiss.com/sports-optics/us/patents



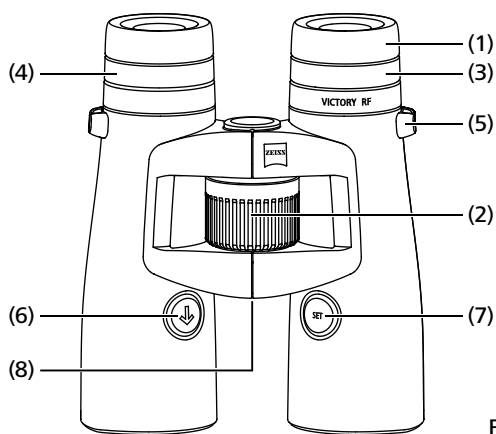

Fig. 1

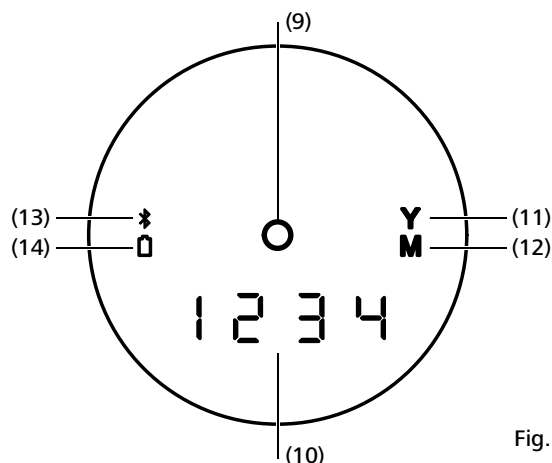

Fig. 2

DESCRIPCIÓN DE LOS COMPONENTES

- 1 Conchas oculares
- 2 Enfoque central
- 3 Compensación de dioptrías
- 4 Compensación de dioptrías para indicador
- 5 Ojal para colocar el cordón de transporte
- 6 Botón medición de distancia
- 7 Botón Set
- 8 Tapa de pilas /compartimento para pilas

- 9 Retícula LED
- 10 Indicación LED de 4 cifras
- 11 Visualización Unidad de medida en yardas
- 12 Visualización Unidad de medida en metros
- 13 Visualización Bluetooth
- 14 Visualización Batería
- 15 Correa sujetadora
- 16 Tapa protectora del ocular
- 17 Capuchón protector del objetivo

MODO DE EMPLEO

Le felicitamos por sus nuevos prismáticos con distanciómetro láser.

La marca ZEISS se caracteriza por sus extraordinarias prestaciones ópticas, un acabado de alta precisión y su larga duración.

Le rogamos observe las siguientes indicaciones de empleo para poder sacar el máximo provecho a sus prismáticos y que le sirvan de fiel acompañante durante muchos años.

NOTAS IMPORTANTES DE SEGURIDAD

Influencias ambientales

- **Atención:** No mire con los prismáticos bajo ninguna circunstancia directamente al sol o a fuentes luminosas láser. Esto podría ocasionarle graves lesiones oculares y el producto podría sufrir daños considerables.
- **Atención:** No exponga los prismáticos al sol sin tapa de protección durante un tiempo prolongado. El objetivo y el ocular podrían actuar a modo de lupa y quemar las piezas internas.

Riesgo de atragantamiento

Atención: Mantenga las pilas y las piezas externas desmontables fuera del alcance de los niños (riesgo de atragantamiento).

Para obtener más informaciones e indicaciones de seguridad, consulte la guía rápida (QuickGuide) incluida en el suministro. La misma está a su disposición también en el centro de descarga.

Eliminación de la pila

¡La pila no debe depositarse en la basura doméstica!
Para reciclar la pila usada, utilice el sistema de recogida existente en su país. Por favor, deseche únicamente pilas descargadas.

Por lo general, la pila estará desgastada cuando el equipo accionado

- se apague o avise de "pila descargada".
- tras un uso prolongado de la pila, comience a presentar problemas en su funcionamiento.

Para evitar cortocircuitos, los bornes de la pila se deben cubrir con una cinta adhesiva.

Atención: Utilice sólo pilas del tipo recomendado por el fabricante. Manipule las pilas usadas siguiendo las instrucciones del fabricante. Las pilas no se deben, bajo ninguna circunstancia, arrojar al fuego, calentar, recargar, desmontar ni romper.



Alemania: Como usuario está obligado legalmente a retornar las pilas usadas. Puede desechar sus pilas usadas gratuitamente allí donde las haya comprado. También lo puede hacer en los contenedores públicos de su ciudad o comarca. Puede encontrar este símbolo en las pilas que contienen sustancias tóxicas:

- Pb = la pila contiene plomo
- Cd = la pila contiene cadmio
- Hg = la pila contiene mercurio
- Li = la pila contiene litio

Información para el usuario sobre el desechado de equipos eléctricos y electrónicos (consumidores domésticos privados)



Este símbolo en los productos y/o en los documentos que los acompañan, indica que los productos eléctricos y electrónicos utilizados no se deben mezclar con la basura doméstica convencional. Lleve estos productos a los centros de recogida pertinentes para que sean manipulados, retornados y reciclados adecuadamente, sin coste alguno. En algunos países quizá también pueda entregar estos productos al comprar un nuevo producto a su vendedor local al por menor.

El desechado adecuado de este producto sirve para proteger el medio ambiente y previene los posibles efectos adversos sobre las personas y el entorno que pueden surgir de una manipulación inadecuada del residuo. Puede encontrar información más detallada sobre el centro de recogida más próximo en su administración municipal. Conforme a la legislación vigente, se pueden imponer multas por desechar este residuo inapropiadamente.

Para clientes comerciales en la Unión Europea

Rogamos se ponga en contacto con su distribuidor o proveedor si desea desechar equipos eléctricos y electrónicos. Allí dispondrá de más información.

Información sobre el desechado en otros países fuera de la Unión Europea

Este símbolo sólo es válido en la Unión Europea. Por favor, póngase en contacto con su administración municipal o su distribuidor si desea desechar este producto, y consulte las distintas posibilidades.

CE Etiquetado conforme a la Directiva 2014/53/UE y a la Directiva 2011/65/UE.

SUMINISTRO

Prismáticos ZEISS Victory® RF:

| | Producto | Número de pedido | Suministro |
|------------|----------|------------------|--|
| Victory RF | 8x42 | 52 45 48 | ZEISS Victory RF Capuchón protector del objetivo |
| Victory RF | 10x42 | 52 45 49 | Capuchón protector del ocular Correa sujetadora |
| Victory RF | 8x54 | 52 56 48 | Bolsa con correa sujetadora Batería CR2 |
| Victory RF | 10x54 | 52 56 49 | Paño de limpieza de la óptica Guía rápida (Quick Guide) parte 1 y 2 |

| DATOS TÉCNICOS | | 8x42 | 10x42 | 8x54 | 10x54 |
|---|----------------------|---------------------------|------------|---------------------------|--------------|
| Aumento | | 8 | 10 | 8 | 10 |
| Diámetro efectivo de las lentes | mm | 42 | 42 | 54 | 54 |
| Diámetro de pupilas de salida | mm | 5.3 | 4.2 | 6.8 | 5.4 |
| Factor crepuscular | | 18.3 | 20.5 | 20.8 | 23.2 |
| Campo visual | m/1000m (ft/1000yds) | 135 (405) | 115 (345) | 120 (360) | 110 (330) |
| Ángulo visual subjetivo | ° | 62 | 66 | 55 | 63 |
| Límite de enfoque cercano | m (ft) | 2.5 (8.2) | | 3.5 (11.5) | |
| Margen de graduación ajustable | dpt | +/- 3 | | +/- 3 | |
| Distancia al ojo | mm | 17 (0.7) | | 14 (0.6) | |
| Distancia de las pupilas | mm | 53.5 - 76 | | 58.5 - 76 | |
| Tipo de lentes | | FL | | FL | |
| Sistema de prismas | | Abbe-König | | Abbe-König | |
| Revestimiento | | T*/LotuTec® | | T*/LotuTec® | |
| Relleno de nitrógeno | | ✓ | | ✓ | |
| Impermeabilidad al agua | mbar | 400 | | 400 | |
| Temperatura de funcionamiento ¹ | °C (°F) | -25 / +63 (-13 / +145) | | -25 / +63 (-13 / +145) | |
| Largo | mm (in) | 166 (6.5) | 166 (6.5) | 195 (7.7) | 195 (7.7) |
| Anchura con una distancia interpupilar de 65 mm | mm (in) | 121 (4.8) | 121 (4.8) | 136 (5.4) | 136 (5.4) |
| Peso | g (oz) | 895 (31.6) | 915 (32.3) | 1,095 (38.6) | 1,115 (39.3) |
| Gama de medición ² | m (yds) | 15 - 2,300 (16 - 2,500) | | 15 - 2,300 (16 - 2,500) | |
| Exactitud de medición | mrad | ± 1 - 600 / ± 0.5 % > 600 | | ± 1 - 600 / ± 0.5 % > 600 | |
| Duración de medición | Sek. (sec.) | < 0.3 | | < 0.3 | |
| Longitud de onda del láser | nm | 905 | | 905 | |
| Divergencia del rayo láser | mrad | 1.6 x 0.5 | | 1.6 x 0.5 | |
| Batería | | 1 x 3V / CR2 | | 1 x 3V / CR2 | |
| Duración de batería +20°C | | > 2,500x | | > 2,500x | |

Nos reservamos el derecho a modificaciones técnicas y a cambios de los componentes que constituyen el suministro.

¹ Límite inferior de temperatura dependiente de la batería.

El producto también funciona bajo - 10 °C / 14 °F

² El alcance está influenciado por el tamaño y el grado de reflexión del objeto, así como por el clima y por la radiación solar.

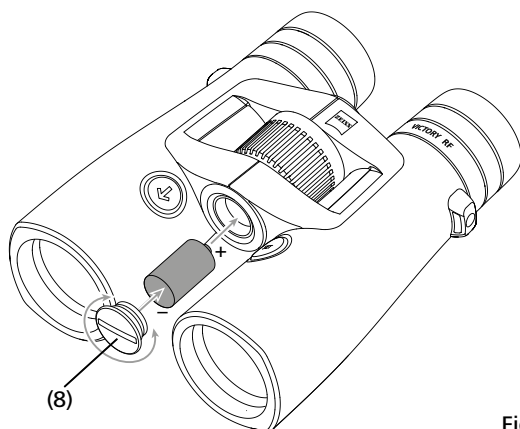

Fig. 3

PREPARACIÓN

Inserción/extracción de la pila

La alimentación del distanciómetro láser se realiza por medio de una pila de litio de tipo CR 2.

Para insertar y cambiar la pila, desenrosque la tapa de la pila (Fig. 3/8) – con una moneda o similar – girando en sentido antihorario. Inserte la pila con su borne positivo delante (según el símbolo en el compartimento).

A continuación, enrosque la tapa de la pila girando en sentido horario.

Una nueva pila, a 20 °C, procura más de 2.500 mediciones.

Sin embargo, según las condiciones de uso, como por ejemplo bajas temperaturas o un uso frecuente del modo de barrido, la vida útil puede verse considerablemente reducida. Una batería débil se visualiza por la iluminación de la visualización de la batería en el display.

Si no se utiliza el equipo durante un tiempo prolongado, se debe extraer la pila para evitar daños por fugas. Utilice exclusivamente pilas de marca de buena calidad.

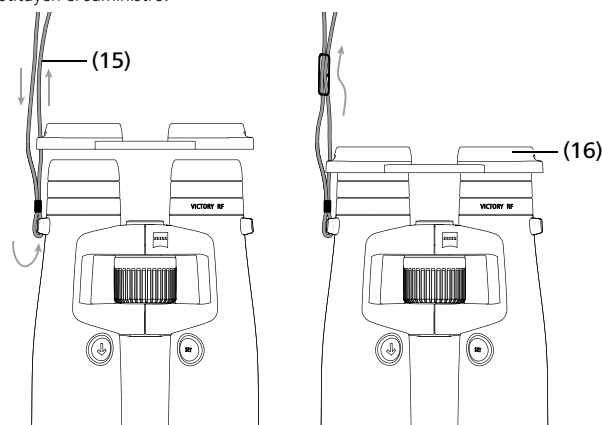

Fig. 4

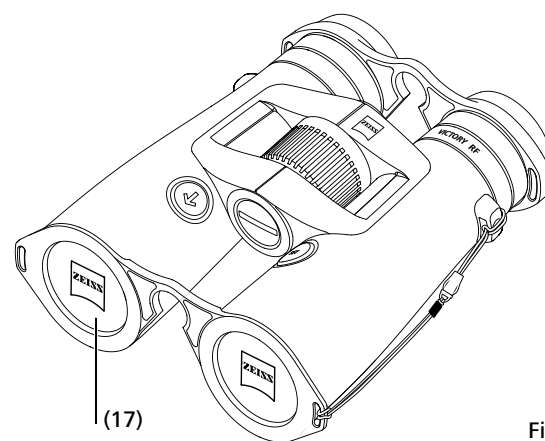

Fig. 5

Colocación del cordón de transporte y las tapas protectoras

El cordón de transporte (Fig. 4/15) y la tapa protectora de ocular (Fig. 4/16) se colocan según las ilustraciones.

Nota: El cordón de transporte se pasa sencillamente a través del ojal situado en la tapa protectora de ocular. Después de medirlo, una la tapa protectora de ocular a ambos lados o sólo uno con la cinta de transporte.

La tapa protectora de ocular se mantiene en las conchas oculares con un cierre de encaje.

Antes de usar los prismáticos quite la tapa protectora de ocular con los índices.

Tras su uso, se debe volver a colocar la tapa para proteger los oculares.

Las tapas protectoras de objetivo (Fig. 5/17) se montan en los prismáticos como se muestra en la ilustración.

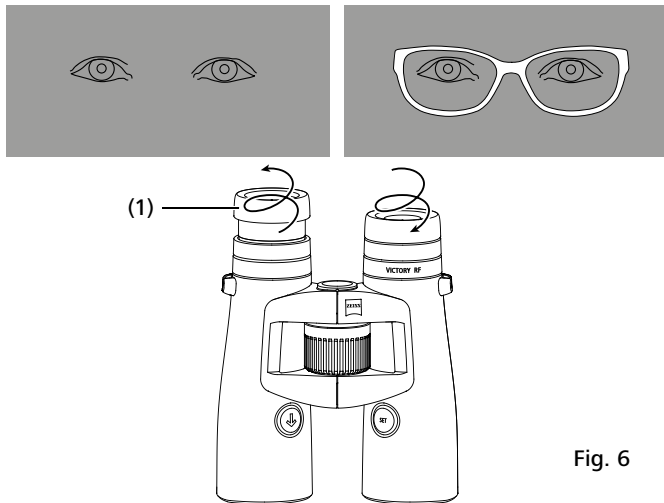

Fig. 6

Observación con y sin gafas

Al observar **sin** gafas, utilice el equipo con la concha ocular extraída. Para ello, saque la concha ocular (Fig. 6/1) con un giro a la izquierda (sentido antihorario) hacia arriba hasta el encaje más alto.

Las conchas oculares se pueden **encajar** en cuatro posiciones – en la inferior y superior así como en dos posiciones intermedias. Gracias a esta posibilidad de ajuste, se puede variar la distancia del ojo a la pupila de salida y se puede ajustar individualmente por cada usuario.

Al observar **con** gafas se gira hacia abajo la concha ocular con un giro a derechas (sentido horario) hasta que se encaje en la posición inferior (Fig. 6).

Limpieza y cambio de las anteojeras

Las anteojeras (unidad completa) pueden desenroscarse de los prismáticos para cambiarlas o limpiarlas. Para ello, gire hacia afuera la anteojera como se indica en la Fig. 6 hasta llegar al enclave superior y continúe en el mismo sentido a través de la rosca hasta que la anteojera quede totalmente desenroscada.

Después de la limpieza o el cambio, la anteojera se inserta mediante un giro a la derecha (en sentido de las agujas del reloj) hasta el tope en el ocular (véase también "Ajuste para usuarios con gafas"). Mediante un ligero giro a la derecha, la rosca de la anteojera se enclava en la posición inferior. A continuación, puede ajustar como de costumbre la distancia deseada entre los ojos y el ocular mediante los enclavamientos.

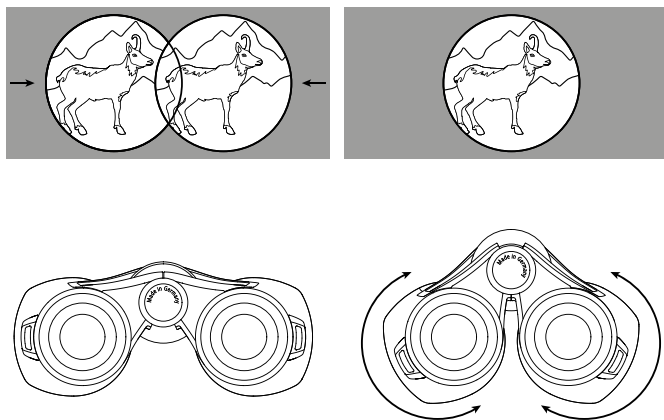

Fig. 7

Adaptación de la distancia al ojo

Cerrando los prismáticos alrededor del eje central se ajusta la distancia al ojo de forma que al observar con ambos ojos se forme una imagen circular (Fig. 7).

Nota: Según la distancia al ojo ajustada pueden aparecer ligeramente inclinadas la retícula y la indicación.

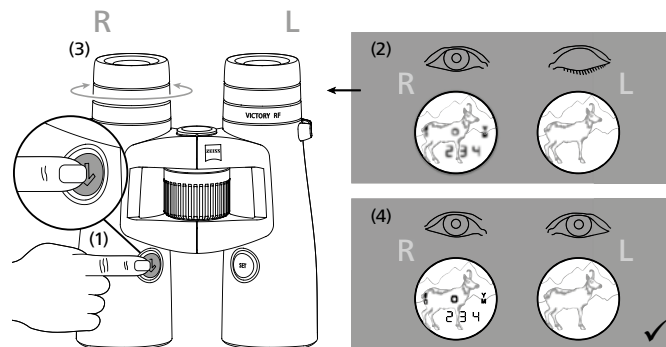

Fig. 8

Enfoque de la retícula y compensación de dioptrías

Ajuste la retícula (Fig. 2/9) con el botón medidor de distancia (Fig. 1/6) y mantenga pulsado el botón. El enfoque de la retícula y la indicación se realiza girando el compensador de dioptrías **derecho** (Fig. 1/4) hacia la izquierda o hacia la derecha. A continuación, ajuste cuidadosamente con el enfoque central (Fig. 1/2) la imagen en el prismático derecho.

Por medio del compensador de dioptrías **izquierdo** (Fig. 1/3) puede ajustar entonces la imagen del prismático izquierdo al mismo objeto que antes. Los valores ajustados se pueden leer en la escala «+» o «-» en el reverso de los prismáticos.

Ajuste del menú en el telémetro

Pulse la tecla Set por aprox. dos segundos para acceder al menú de su ZEISS Victory RF. A continuación, podrá cambiar entre los puntos de menú individuales por medio de pulsar una vez la tecla Set respectivamente.

Tabla 1

| | | |
|--------|--------------------------|---|
| Menú 1 | Brillo | 2 segundos tecla Set |
| Menú 2 | Balística Ajuste | pulsar por 2 segundos la tecla Set + 1 x la tecla Set |
| Menú 3 | Ajuste del display | pulsar por 2 segundos la tecla Set + 2 x la tecla Set |
| Menú 4 | Unidad de medida | pulsar por 2 segundos la tecla Set + 3 x la tecla Set |
| Menú 5 | Modo de medición | pulsar por 2 segundos la tecla Set + 4 x la tecla Set |
| Menú 6 | Asignación de las teclas | pulsar por 2 segundos la tecla Set + 5 x la tecla Set |
| Menú 7 | Apagar | pulsar por 2 segundos la tecla Set + 6 x la tecla Set |

Brillo

En el menú 1 (pulsar por 2 segundos la tecla Set), usted accede al ajuste de brillo. El ZEISS Victory RF tiene 11 curvas de brillo. Al pulsar la tecla del telémetro, puede seleccionar una de las diferentes 11 curvas de brillo (curva 1 ≙ opción de ajuste más oscura, curva 11 opción de ajuste más brillante).

Además, su ZEISS Victory RF tiene un ajuste de brillo automático, en la curva de brillo seleccionada en cada caso.

Simplemente suelte la tecla del telémetro (Fig. 1/6) en el ajuste que mejor se adapte a sus necesidades. La última curva de brillo mostrada se guarda entonces. Como verificación, siempre puede mostrar el ajuste guardado en el menú.

Ajustes de balística (BIS II)

En el menú 2 (pulsar por 2 segundos la tecla Set + 1 x la tecla Set) puede seleccionar la curva balística adecuada para usted. De forma predeterminada, puede elegir entre nueve curvas balísticas diferentes que cubren casi todos los calibres. En su ZEISS Victory RF, las curvas balísticas están numeradas y tienen las designaciones bA 1 - bA 9.

Según el calibre utilizado, el tipo de proyectil y el peso del proyectil, debe seleccionar la trayectoria de proyectil más adecuada para usted. Un requisito previo para la selección de la trayectoria del proyectil correspondiente es el conocimiento de los datos balísticos (caída del proyectil) de la recarga utilizada.

En la Tabla 1 indicada a continuación, en base a la caída del proyectil de la recarga utilizada, seleccione la fila cuyos valores coincidan más precisamente. Por medio de pulsar la tecla Telemetría (Fig. 1/6), seleccionar fácilmente la curva balística correcta para usted. Al soltar la tecla, se guarda la curva balística. Como verificación, siempre puede mostrar el ajuste guardado en el menú.

Además de las nueve curvas estándar, también puede cargar hasta nueve curvas balísticas personalizadas adicionales en su ZEISS Victory RF. En su ZEISS Victory RF, las curvas se denominan bAu 1 - bAu 9.

(Para más detalles, consulte la sección „Ajuste con la aplicación ZEISS Hunting“). Simplemente suelte la tecla Telemetría (Fig. 1/6) en el ajuste que mejor se adapte a sus necesidades. La última curva balística mostrada se guarda entonces. Como verificación, siempre puede mostrar el ajuste guardado en el menú.

Atención: Tenga en cuenta que el sistema de información balística BIS II no se puede aplicar de ningún modo como sustituto del propio juicio de la situación por parte del cazador, sino que sirve de apoyo y para aumentar la seguridad en la caza. Le recomendamos prácticas de tiro desde distintas distancias, con las que comprobar si coinciden los datos con las posiciones reales del punto de impacto.

Tabla 2

| | | Compensación de caída de bala con ASV + a distancia en metros y yardas | | | | | | | | | | | | | | | | |
|-------|-------------------------|--|------|-------|-------|-------|-------|--------|--------|--------|-------|-------|--------|--------|--------|--------|--------|--------|
| Curva | (distancia) m / yarda | 100 | 150 | 200 | 250 | 300 | 325 | 350 | 375 | 400 | 425 | 450 | 475 | 500 | 525 | 550 | 575 | 600 |
| 1 | Corr. cm / m | 0 | -1,5 | -4,0 | -10,0 | -21,0 | -29,3 | -35,0 | -45,0 | -56,0 | -68,0 | -81,0 | -95,0 | -110,0 | -131,3 | -148,5 | -172,5 | -198,0 |
| | Corr. pulgadas / yardas | 0 | -0,5 | -1,4 | -3,6 | -7,6 | -10,5 | -12,6 | -16,2 | -20,2 | -24,5 | -29,2 | -34,2 | -39,6 | -47,3 | -53,5 | -62,1 | -71,3 |
| 2 | Corr. cm / m | 0 | -1,5 | -4,0 | -12,5 | -24,0 | -32,5 | -42,0 | -52,5 | -64,0 | -76,5 | -90,0 | -109,3 | -130,0 | -152,3 | -176,0 | -201,3 | -234,0 |
| | Corr. pulgadas / yardas | 0 | -0,5 | -1,4 | -4,5 | -8,6 | -11,7 | -15,1 | -18,9 | -23,0 | -27,5 | -32,4 | -39,3 | -46,8 | -54,8 | -63,4 | -72,5 | -84,2 |
| 3 | Corr. cm / m | 0 | -1,5 | -8,0 | -17,5 | -30,0 | -39,0 | -49,0 | -60,0 | -72,0 | -85,0 | -99,0 | -118,8 | -135,0 | -152,3 | -176,0 | -195,5 | -222,0 |
| | Corr. pulgadas / yardas | 0 | -0,5 | -2,9 | -6,3 | -10,8 | -14,0 | -17,6 | -21,6 | -25,9 | -30,6 | -35,6 | -42,8 | -48,6 | -54,8 | -63,4 | -70,4 | -79,9 |
| 4 | Corr. cm / m | 0 | -3,0 | -10,0 | -20,0 | -36,0 | -45,5 | -59,5 | -71,3 | -84,0 | | | | | | | | |
| | Corr. pulgadas / yardas | 0 | -1,1 | -3,6 | -7,2 | -13,0 | -16,4 | -21,4 | -25,7 | -30,2 | | | | | | | | |
| 5 | Corr. cm / m | 0 | -3,0 | -10,0 | -22,5 | -39,0 | -52,0 | -63,0 | -78,8 | -96,0 | | | | | | | | |
| | Corr. pulgadas / yardas | 0 | -1,1 | -3,6 | -8,1 | -14,0 | -18,7 | -22,7 | -28,4 | -34,6 | | | | | | | | |
| 6 | Corr. cm / m | 0 | -4,5 | -12,0 | -27,5 | -48,0 | -58,5 | -73,5 | -90,0 | -108,0 | | | | | | | | |
| | Corr. pulgadas / yardas | 0 | -1,6 | -4,3 | -9,9 | -17,3 | -21,1 | -26,5 | -32,4 | -38,9 | | | | | | | | |
| 7 | Corr. cm / m | 0 | -4,5 | -14,0 | -30,0 | -51,0 | -65,0 | -80,5 | -97,5 | -120,0 | | | | | | | | |
| | Corr. pulgadas / yardas | 0 | -1,6 | -5,0 | -10,8 | -18,4 | -23,4 | -29,0 | -35,1 | -43,2 | | | | | | | | |
| 8 | Corr. cm / m | 0 | -4,5 | -16,0 | -32,5 | -57,0 | -74,8 | -91,0 | -108,8 | -132,0 | | | | | | | | |
| | Corr. pulgadas / yardas | 0 | -1,6 | -5,8 | -11,7 | -20,5 | -26,9 | -32,8 | -39,2 | -47,5 | | | | | | | | |
| 9 | Corr. cm / m | 0 | -6,0 | -18,0 | -37,5 | -66,0 | -87,8 | -105,0 | -127,5 | -156,0 | | | | | | | | |
| | Corr. pulgadas / yardas | 0 | -2,2 | -6,5 | -13,5 | -23,8 | -31,6 | -37,8 | -45,9 | -56,2 | | | | | | | | |

Ajustes del display

En el menú 3 (pulsar por 2 segundos la tecla Set + 2 x la tecla Set) puede seleccionar el ajuste del display adecuado para usted.

De forma predeterminada, puede elegir entre siete diferentes ajustes del display. Los ajustes del display están numerados consecutivamente en su ZEISS Victory RF y tienen las designaciones dl 1 - dl 7.

Tabla 3

| Visualización en su ZEISS Victory RF | Función |
|--------------------------------------|--|
| dl 1 | Distancia |
| dl 2 | Distancia y ángulo |
| dl 3 | Distancia y Distancia Horizontal Equivalente |
| dl 4 | Distancia y Holdover en cm / in |
| dl 5 | Distancia y Holdover en MOA |
| dl 6 | Distancia y Holdover en MIL |
| dl 7 | Distancia y número de clics |

Además de los siete ajustes estándar, tiene la opción de reproducir hasta 3 ajustes del display personalizados adicionales en su ZEISS Victory RF. En su ZEISS Victory RF, las curvas se denominan dlu 1 - dlu3.

(Para obtener más información, consulte la sección „Ajustes con la aplicación ZEISS Hunting“).

Simplemente suelte la tecla del telémetro (Fig. 1/6) en el ajuste que mejor se adapte a sus necesidades. El último ajuste últimamente visualizado se guardará. Como verificación, siempre puede mostrar el ajuste guardado en el menú en cualquier momento.

Unidad de medición

En el menú 4 (pulsar por 2 segundos la tecla Set + 3x la tecla Set), usted puede seleccionar la unidad de medida que más le convenga.

La distancia puede mostrarse a elección en la unidad Metro o Yarda. Puede cambiar el ajuste con la tecla del telémetro (Fig. 1/6). En su ZEISS Victory RF, las unidades de medida se designan unitM (para la unidad de medida de metro) y unitY (para la unidad de yarda). Como verificación, siempre puede mostrar el ajuste guardado en el menú.

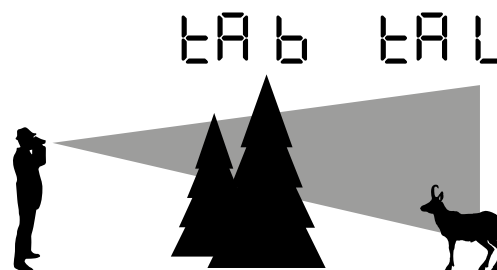

Fig. 9

Modo de medición

En el menú 5 (pulsar por 2 segundos la tecla Set + 4x la tecla Set) puede seleccionar el modo de medición adecuado para usted. Puede elegir ver la mejor medición (tA b) o la medida más lejana mostrada (tA L). Puede cambiar el ajuste con la tecla del telémetro (Fig. 1/6).

La Fig. 9 ilustra las selecciones disponibles. El animal en el fondo es el punto medido más alejado (tA L) en este caso. Dado que una mayor proporción de los puntos de medición da con el árbol en primer plano, este punto corresponde a la mejor medición (tA b).

Como verificación, siempre puede mostrar el ajuste guardado en el menú.

Asignación de teclas

En el menú 6 (pulsar por 2 segundos la tecla Set + 5 x la tecla Set), puede seleccionar la asignación de teclas adecuada para usted. Al pulsar la tecla del telémetro (Fig. 1/6), puede elegir entre la configuración predeterminada (en su ZEISS Victory RF se visualiza „5 __ °“) y se muestra la configuración inversa (en su ZEISS Victory RF „° __ 5“). De forma predeterminada, su ZEISS Victory RF está configurado para personas diestras. En esta configuración, usted opera la tecla de medición con la mano derecha y la tecla Set con la mano izquierda. En la configuración inversa, usted mide con la mano izquierda. La tecla Set está en este caso en la mano derecha. Como verificación, siempre puede mostrar el ajuste guardado en el menú.

Apagar

En el menú 7 (pulsar por 2 segundos la tecla Set + 6 x la tecla Set), puede apagar el menú de su ZEISS Victory RF pulsando la tecla del telémetro. Para apagar su ZEISS Victory RF, tiene dos opciones adicionales. O mantiene pulsada la tecla Set durante dos segundos o no presiona ninguna de las teclas durante aprox. 10 segundos.



Fig. 10



Fig. 11



Fig. 12

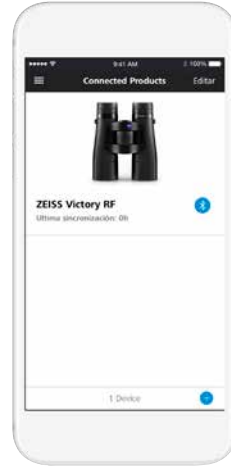

Fig. 13

ESTABLECER LA CONEXIÓN ENTRE LA APLICACIÓN ZEISS HUNTING Y EL PRODUCTO ZEISS VICTORY RF

Conexión inicial

Si desea conectar inicialmente su ZEISS Victory RF por primera vez, la sección Connected Products (Productos conectados) (Fig. 10) mostrará la pantalla „Conecte su producto ZEISS“. Al hacer clic en el botón Conectar, se iniciará la conexión por medio de su aplicación ZEISS Hunting. Como se describe en la Fig. 11, debe mantener pulsada la tecla Set por solo 10 segundos.

Posteriormente, aparece la inscripción „CON_“ en su ZEISS Victory RF. Después de soltar la tecla de ajuste, aparece „PAIR“ el display, que usted confirma pulsando la tecla de medición una vez.

Luego su ZEISS Victory RF se conecta a su aplicación ZEISS Hunting como se muestra en la Fig. 12. Simplemente debe confirmar el comando „PAIR“ una vez durante su primera conexión.

Conexiones repetidas

Después de conectar su ZEISS Victory RF a su aplicación ZEISS Hunting por primera vez, la pantalla de inicio de la sección Connected Product (Producto conectado) cambia como se muestra en la Figura 13. Puede conectar adicionales ZEISS Victory RF con su aplicación ZEISS Hunting a través del botón (+) en la parte inferior derecha. Además, puede realizar ajustes en su dispositivo simplemente haciendo clic en el ZEISS Victory RF almacenado (Fig. 14) y luego sincronizándolo.



Fig. 14



Fig. 15

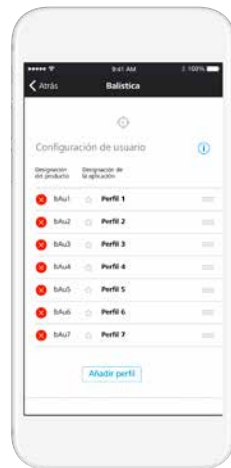

Fig. 16



Fig. 17

REALIZAR AJUSTES

Ajustes de balística

Además de la selección de los nueve perfiles estándar, el ajuste de balística (Fig. 15) de su aplicación ZEISS Hunting le permite agregar hasta nueve perfiles personales adicionales y luego sincronizarlos con su ZEISS Victory RF. Para agregar un perfil personal, haga clic en el botón „Agregar perfil“ en el menú Balística. A continuación, puede seleccionar todos los perfiles balísticos creados previamente (éstos se pueden crear en el área „Balística“ de la caja de herramientas) (Fig. 16). También tiene la opción de seleccionar uno de sus perfiles como su favorito. El favorito seleccionado es el que está activo en su ZEISS Victory RF y que está marcado con una estrella azul.

Además de la selección de siete perfiles estándar, el ajuste de display (Fig. 17) de su aplicación ZEISS Hunting le permite agregar hasta tres perfiles personales adicionales y luego sincronizarlos con su ZEISS Victory RF. Para agregar un perfil personal, haga clic en el botón „Agregar configuración“ en el elemento de menú Balística. A diferencia de los perfiles estándar (Fig. 18), usted puede combinar hasta tres modos de visualización en sus perfiles personales. La distancia siempre se define como el primer modo de visualización. También tiene la opción de seleccionar una de sus configuraciones como favorita. El favorito seleccionado es el que está activo en su ZEISS Victory RF y que está marcado con una estrella azul.



Fig. 18



Fig. 19



Fig. 20

Ajustes del dispositivo

En el ajuste del dispositivo, puede realizar todos los ajustes que se muestran en la **Fig. 19** de forma fácil de usar a través de la aplicación ZEISS Hunting. Puede encontrar información más detallada sobre las opciones de ajuste individuales en la sección anterior.

Datos de medición

En el campo „Datos de medición“ (**Fig. 20**), tiene la posibilidad de leer las distancias medidas de su ZEISS Victory RF. Además de las mediciones individuales, usted verá la visualización del promedio de todas las mediciones y del promedio durante un período que puede definir. Tenga en cuenta que solo las últimas 100 mediciones se transmiten desde su ZEISS Victory RF. Los valores promedio, por otro lado, se basan en todas las mediciones tomadas en el período respectivamente especificado.

Medir la distancia

Por medio de pulsar la tecla Telemetría (**Fig. 1/6**) se activa la marca de puntería (**Fig. 3/9**). El objeto a ser medido será apuntado por la marca de puntería. Cuando suelta la tecla Telemetría (**Fig. 1/6**), se inicia la medición. Después de un máximo de aprox. 1 segundo, la distancia medida se muestra en el display durante aprox. 3 segundos (**Fig. 3/10**). Si no se puede hacer ninguna medición porque se excede el alcance o el reflejo del objeto es insuficiente, esto se indica con 4 guiones „_ _ _ _“. Una nueva medición es inmediatamente posible de nuevo. Cuando el indicador se apaga, el telémetro se apaga automáticamente.

Funcionamiento de escaneado

También puede medir en funcionamiento continuo (modo de escaneado) con su ZEISS Victory RF. Para hacer esto, mantenga presionada la tecla Telemetría (**Fig. 1/6**) durante más de aprox. 3 segundos. El dispositivo luego cambia al modo de escaneo y continuamente realiza mediciones. La operación continua se detiene cuando suelta la tecla de medición. Usted reconocerá esto por la visualización de distancia, que emite nuevos valores medidos cada 1,5 segundos. La operación de escaneado es útil cuando se miden objetivos pequeños o en movimiento.

Precisión de la medición de distancia

La precisión del telémetro es de hasta +/- 1 metro/yarda. El alcance máximo de acuerdo con los datos técnicos se logra en condiciones ambientales favorables. Los siguientes factores ambientales influyen en el alcance:

Tabla 4:

| | Mayor alcance en caso de | Menor alcance en el caso de |
|------------------------------|--------------------------------------|--|
| Condición atmosférica | Vista clara | Neblina, niebla |
| Brillo | Bajo brillo | Alto brillo (sol) |
| Color del objeto | Color de objeto blanco | Color de objeto negro |
| Ángulo al objeto | Ángulo de 90 ° (vertical) | Ángulo agudo |
| Estructura de objetos | Estructura homogénea (escudo, pared) | Estructura no homogénea (arbusto, árbol) |

Cuidado y mantenimiento

Los prismáticos están dotados del revestimiento ZEISS LotuTec®. Esta eficaz capa protectora para la superficie de las lentes reduce claramente la suciedad gracias a su superficie especialmente brillante y a un magnífico efecto perla. Reduce la adhesión de cualquier tipo de suciedad y permite una limpieza rápida, fácil y sin dejar marcas. Además, el revestimiento LotuTec es fuerte y resistente al desgaste. Las partículas de suciedad gruesas (p. ej. arena) en las lentes no se frotarán, sino que se soplarán con una perilla o se eliminarán con un pincel. Tras cierto tiempo, las huellas digitales podrían atacar las superficies de las lentes. La manera más sencilla de limpiar las superficies de las lentes consiste en empañarlas con vaho, frotándolas a continuación con un papel o paño limpiagafas. Contra el ataque de la óptica por hongos, que podría darse especialmente en las regiones tropicales, sirve guardar el visor en un lugar seco, ventilando siempre bien las superficies externas de las lentes.

El producto debe limpiarse con un paño seco; deben evitarse líquidos y agentes de limpieza. Limpie el producto cuando esté apagado.

De ninguna manera intervenga solo en el producto. El desmontaje puede ocasionar daños no cubiertos por la garantía.

En caso de reparación, póngase en contacto con nuestro servicio de atención al cliente. Para cualquier consulta telefónica, estamos a su disposición de lunes a viernes de 08:00 a 18:00 horas (CET).
Tel.: +49 (0) 64 41-4 67 61
Fax: +49 (0) 64 41-4 83 69
service.sportsoptics@zeiss.com

Repuestos para ZEISS Victory RF

En caso de necesitar piezas de repuesto para sus prismáticos, como p. ej. una tapa de protección, póngase en contacto con su distribuidor especializado o con nuestro servicio de atención al cliente. Encontrará las direcciones de los servicios técnicos en su respectivo país en: www.zeiss.com/sports-optics/service-points

Accesorios para ZEISS Victory RF*

www.zeiss.es/sports-optics/accesorios-para-binoculares

* ¡Los accesorios no están incluidos en el suministro!

ZEISS es sinónimo de un alto nivel de calidad garantizado. Por tanto, como fabricante ofrecemos para este producto ZEISS una garantía de diez años, con independencia de las obligaciones de garantía del vendedor frente al cliente.

En el siguiente enlace podrá ver la cobertura de la garantía:
www.zeiss.com/sports-optics/premium-warranty-conditions

Registre su producto en: **www.zeiss.es/registrodelproducto**

Nos reservamos el derecho a modificaciones técnicas y a cambios de los componentes que constituyen el suministro. Sin responsabilidad por los errores y erratas de impresión.

Carl Zeiss Sports Optics GmbH

Grupo ZEISS
Gloelstraße 3 – 5
35576 Wetzlar
Alemania

www.zeiss.es/sports-optics

ZEISS Victory RF

8x42 | 10x42 | 8x54 | 10x54

Gebruiksaanwijzingen

This product may be covered by one or more of the following United States patents: US6542302, US6816310, US6906862
For further United States patents which may cover this product see our website.
Patents: www.zeiss.com/sports-optics/us/patents



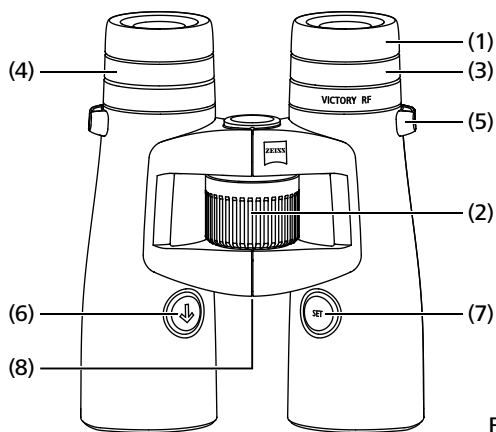

Fig. 1

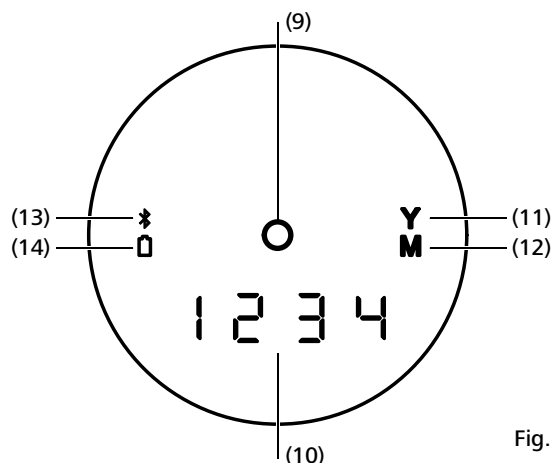

Fig. 2

AANDUIDING VAN DE COMPONENTEN

- 1 Oogschelp
- 2 Centrale scherpstelling
- 3 Dioptriecompensatie
- 4 Dioptriecompensatie voor weergave
- 5 Oog voor het aanbrengen van de draagriem
- 6 Toets afstandsmeting
- 7 Set-tets
- 8 Batterijdeksel / batterijvak

- 9 Led-zoeker
- 10 4-cijferig led-display
- 11 Weergave maateenheid yard
- 12 Weergave maateenheid meter
- 13 Weergave bluetooth
- 14 Weergave batterij
- 15 Draagband
- 16 Oculairbescherming
- 17 Lensdoppen

GEBRUIKSAANWIJZINGEN

We feliciteren u met uw nieuwe verrekijker met ingebouwde laser-afstandsmeter.

De kenmerken van de producten van het merk ZEISS zijn voortreffelijke optische prestaties, een precieze verwerking en een lange levensduur. Neem de volgende gebruiksaanwijzing in acht, zodat u uw product optimaal kunt gebruiken en het u vele jaren trouw dient.

INFORMATIE VOOR UW VEILIGHEID

Invloeden van buitenaf

- **Attentie:** Kijk in geen geval met de verrekijker in de zon of laserlichtbronnen. Dit kan tot zwaar oogletsel leiden en het product kan aanzienlijke schade oplopen.
- **Attentie:** Stel het apparaat niet zonder beschermkap lange tijd bloot aan de zon. Het objectief en het oculair kunnen als een brandglas werken en interne elementen beschadigen.

Inslikingsgevaar





Attentie: Houd batterijen en de losse buitenste onderdelen buiten het bereik van kinderen (inslikingsgevaar).

Verdere informatie en veiligheidsaanwijzingen vindt u in de meegeleverde QuickGuide. Deze staat ook op onze website in het download-center ter beschikking.

Weggoien van batterijen

Batterijen horen niet in het huisvuil! Maak gebruik van de terugname van verbruikte batterijen die in uw land bestaat. Geef alleen ontladen batterijen af. Batterijen zijn in de regel ontladen als het daarmee gebruikte apparaat ■ uitschakelt en 'batterij leeg' meldt. ■ na langer gebruik met de batterij niet meer onberispelijk werkt. Ter bescherming tegen kortsluiting moeten de batterijcontacten met een kleefstrip worden afgedekt.

Attentie: Gebruik alleen door de fabrikant aanbevolen batterijtypen. Behandel gebruikte batterijen conform de aanwijzingen van de fabrikant. Batterijen mogen in geen geval in het vuur worden geworpen, verhit, weer opgeladen, gedemonteerd of opengedoken worden.

Duitsland: als verbruiker bent u wettelijk verplicht, gebruikte batterijen in te leveren. U kunt uw oude batterijen overal kosteloos afgeven, waar de batterijen werden gekocht. Ook bij de publieke inzamelpunten in uw stad of gemeente. Deze tekens vindt u op batterijen die schadelijke stoffen bevatten:
 Pb = batterij bevat lood
 Cd = batterij bevat cadmium
 Hg = batterij bevat kwik
 Li = batterij bevat Lithium

Gebruikersinformatie voor de verwijdering van elektrische en elektronische apparaten (privéhuishoudens)



Dit symbool op producten en/of begeleidende documenten betekent, dat verbruikte elektrische en elektronische producten niet mogen worden gemengd met gewoon huishoudelijk afval. Breng voor de correcte behandeling, terugwinning en recycling deze producten naar de betreffende inzamelpunten, waar ze zonder heffingen worden geaccepteerd. In sommige landen kan het ook mogelijk zijn, deze producten bij aankoop van een vergelijkbaar nieuw product bij uw plaatselijke detailhandelaar af te geven. De correcte verwijdering van dit product dient de milieuzorg en verhindert mogelijke schadelijke effecten op mens en omgeving, die uit een ondeskundige hantering van afval kunnen ontstaan. Nadere informatie over het dichtstbijzijnde inzamelpunt krijgt u bij uw gemeentebestuur. In overeenstemming met de nationale wetgeving kunnen sancties worden opgelegd voor de ongeoorloofde verwijdering van deze soort afval.

Voor zakelijke klanten in de Europese Unie

Neem contact op met uw dealer of leverancier als u elektrische en elektronische apparatuur wilt afvoeren. Hij heeft verdere informatie voor u beschikbaar.

Informatie over verwijdering in andere landen buiten de Europese Unie

Dit symbool is alleen in de Europese Unie geldig. Neem contact op met uw gemeentebestuur of uw dealer, wanneer u dit product wilt afvoeren en vraag ze naar een verwijderingsmogelijkheid.

 Kenmerken overeenkomstig de richtlijn 2014/53/EU en de richtlijn 2011/65/EU.

LEVEROMVANG

ZEISS Victory® RF verrekijkers:

| | Product | Bestelnummer | Leveromvang |
|------------|---------|--------------|--|
| Victory RF | 8x42 | 52 45 48 | ZEISS Victory RF Lensdop Oculairdop Draagband Tas met draagband CR2 batterij Reinigingsdoek optica Quick Guide deel 1 & 2 |
| Victory RF | 10x42 | 52 45 49 | |
| Victory RF | 8x54 | 52 56 48 | |
| Victory RF | 10x54 | 52 56 49 | |

TECHNISCHE GEGEVENS

| | | 8x42 | 10x42 | 8x54 | 10x54 |
|---------------------------------------|----------------------|---------------------------|------------|---------------------------|--------------|
| Vergroting | | 8 | 10 | 8 | 10 |
| Objectiefdiameter | mm | 42 | 42 | 54 | 54 |
| Diameter uittrede pupil | mm | 5.3 | 4.2 | 6.8 | 5.4 |
| Schemergetal | | 18.3 | 20.5 | 20.8 | 23.2 |
| Gezichtsveld | m/1000m (ft/1000yds) | 135 (405) | 115 (345) | 120 (360) | 110 (330) |
| Gezichtsveld in graden | ° | 62 | 66 | 55 | 63 |
| Nabij-instelgrens | m (ft) | 2.5 (8.2) | | 3.5 (11.5) | |
| Dioptrie-instelling | dpt | +/- 3 | | +/- 3 | |
| Oogafstand | mm | 17 (0.7) | | 14 (0.6) | |
| Pupil afstand | mm | 53.5 - 76 | | 58.5 - 76 | |
| Objectief type | | FL | | FL | |
| Prisma type | | Abbe-König | | Abbe-König | |
| Coating | | T*/LotuTec® | | T*/LotuTec® | |
| Stikstofvulling | | ✓ | | ✓ | |
| Waterdichtheid | mbar | 400 | | 400 | |
| Omgevingstemperatuur ¹ | °C (°F) | -25 / +63 (-13 / +145) | | -25 / +63 (-13 / +145) | |
| Lengte | mm (in) | 166 (6.5) | 166 (6.5) | 195 (7.7) | 195 (7.7) |
| Breedte bij een pupilafstand van 65mm | mm (in) | 121 (4.8) | 121 (4.8) | 136 (5.4) | 136 (5.4) |
| Gewicht | g (oz) | 895 (31.6) | 915 (32.3) | 1,095 (38.6) | 1,115 (39.3) |
| Meetbereik ² | m (yds) | 15 - 2,300 (16 - 2,500) | | 15 - 2,300 (16 - 2,500) | |
| Meetnauwkeurigheid | mrad | ± 1 - 600 / ± 0.5 % > 600 | | ± 1 - 600 / ± 0.5 % > 600 | |
| Meetduur | Sek. (sec.) | < 0.3 | | < 0.3 | |
| Lasergolflengte | nm | 905 | | 905 | |
| Lasersstraaldivergentie | mrad | 1.6 x 0.5 | | 1.6 x 0.5 | |
| Batterij | | 1 x 3V / CR2 | | 1 x 3V / CR2 | |
| Batterijlevensduur bij +20°C | | > 2,500x | | > 2,500x | |

Onder voorbehoud van wijzigingen in uitvoering en leveringsomvang ten behoeve van de technische ontwikkeling.

¹ Batterijbepaalde temperatuurondergrens.

Product functioneert ook onder -10°C/14°F.

² De reikwijdte wordt beïnvloed door de grootte en de reflexiegraad van het object, en door de weersomstandigheden en het zonlicht.

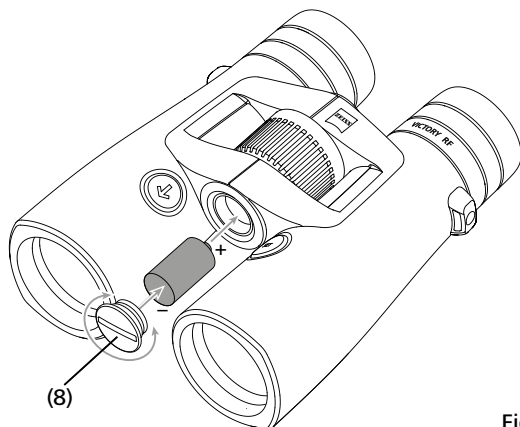

Fig. 3

VOORBEREIDING

Plaatsen/verwijderen van de batterij

De energievoorziening van de laser-afstandsmeter gebeurt via een Lithiumbatterij van het type CR 2.

Voor het plaatsen en vervangen van de batterij wordt het batterijdeksel (fig. 3/8) – met een munt of soortgelijk – door linksom draaien losgeschroefd. Plaats de batterij met het pluscontact naar voren (overeenkomstig de symbolen op het batterijvak).

Aansluitend het batterijdeksel door rechtsom draaien opschroeven.

Een nieuwe batterij volstaat bij 20 °C voor meer dan 2.500 metingen.

Afhankelijk van de gebruiksomstandigheden, zoals bijvoorbeeld lage temperaturen of veelvuldig gebruik van het scannen, kan de levensduur echter ook beduidend korter zijn. Een zwakke batterij wordt door het oplichten van de batterij-indicator op het display weergegeven.

Wanneer het apparaat lange tijd niet wordt gebruikt, moet de batterij worden uitgenomen, om beschadigingen door uitlopen van de batterij te voorkomen.

Gebruik alleen hoogwaardige merkcellen.

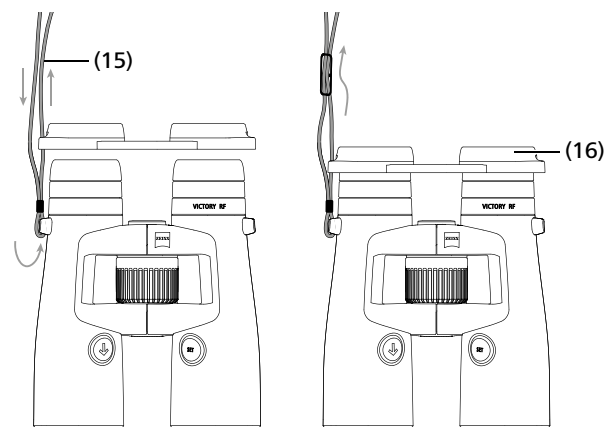

Fig. 4

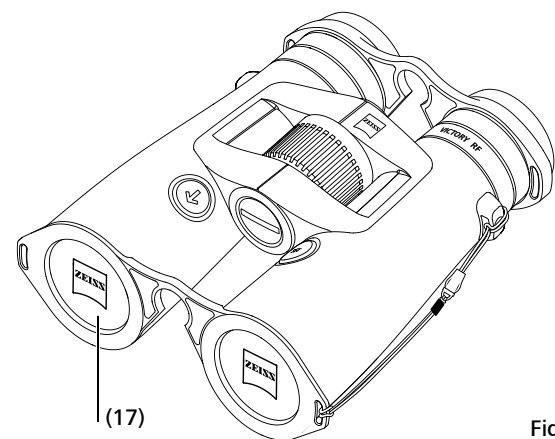

Fig. 5

Aanbrengen van de draagriem en de beschermkappen

De draagriem (fig. 4/15) en de oculairbescherming (fig. 4/16) worden overeenkomstig de weergaven aangebracht.

Aanwijzing: De draagriem wordt slechts enkelvoudig door het oog op de oculairbescherming gevoerd. Naar eigen inzicht verbindt u de oculairbescherming dubbelzijdig of slechts enkelzijdig met de draagriem.

Voor gebruik van de verrekijker wordt de oculairbescherming met de wijsvingers weggeveegd. Na observatie moet de oculairbescherming ter bescherming van de oculairs weer worden opgezet.

De lensdoppen (fig. 5/17) worden zoals weergegeven op de verrekijker gemonteerd.

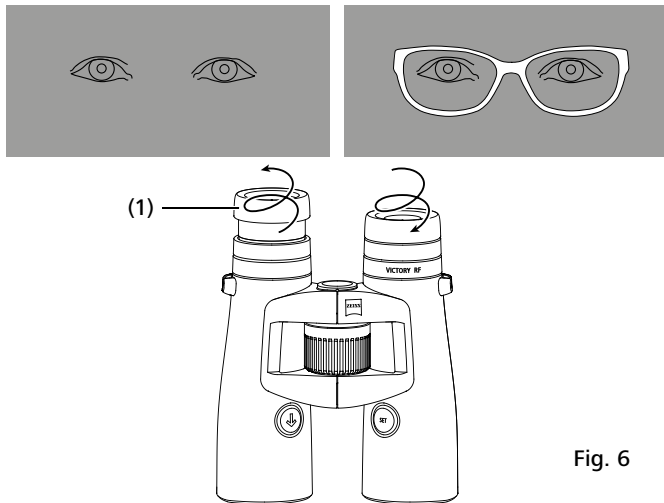

Fig. 6

Observeren met en zonder bril

Bij het observeren zonder bril gebruikt u het apparaat met uitgetrokken oogschelp. Hiertoe wordt de oogschelp (fig. 6/1) met een draai naar links (tegen de klok in) naar boven tot de bovenste vergrendeling uitgedraaid.

De oogschelp is in vier posities vergrendelbaar – in de onderste en bovenste alsmede in twee tussenposities. Door deze instellingsmogelijkheid kan de afstand van het oog tot de uittredepupil worden gevarieerd en zo voor iedere gebruiker individueel worden ingesteld.

Bij het observeren met bril wordt de oogschelp met een draai naar rechts (met de klok mee) naar beneden gedraaid, tot deze in de onderste positie vergrendelt (fig. 6).

Reinigen en oogschelp vervangen

De oogschelpen kunnen voor vervanging of reiniging van de verrekijker afgeschroefd worden. Draai de oogschelpen zoals in fig. 6 tot de bovenste vergrendelingspositie uit en in dezelfde richting via het schroefdraad verder, tot de oogschelp er helemaal af is.

Na de reiniging of de vervanging van de oogschelp draait u deze compleet naar rechts (met de klok mee) aan het oculair vast. Door een lichte ruk naar rechts vergrendelt het schroefdraad van de oogschelp in de laagste positie. Vervolgens kunt u, zoals gewoonlijk, de door u gewenste afstand tussen oog en oculair met de verschillende posities instellen.

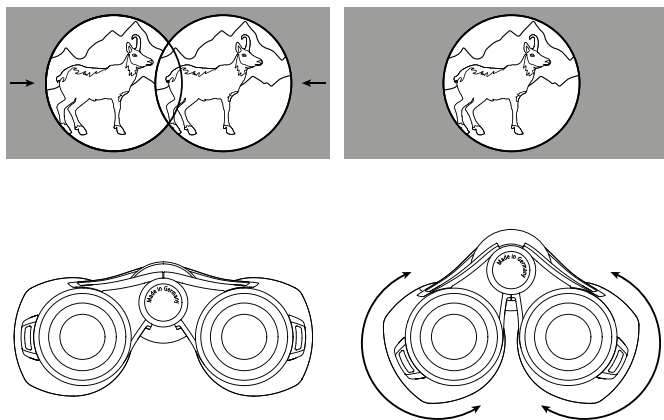

Fig. 7

Aanpassen van de oogafstand

Door knikken van de heften van de verrekijker om de middenas wordt de oogafstand zo ingesteld, dat bij het observeren met beide ogen een cirkelvormig beeld ontstaat (fig. 7).

Aanwijzing: Afhankelijk van de ingestelde oogafstand kunnen de zoeker en de weergave enigszins schuin staan.

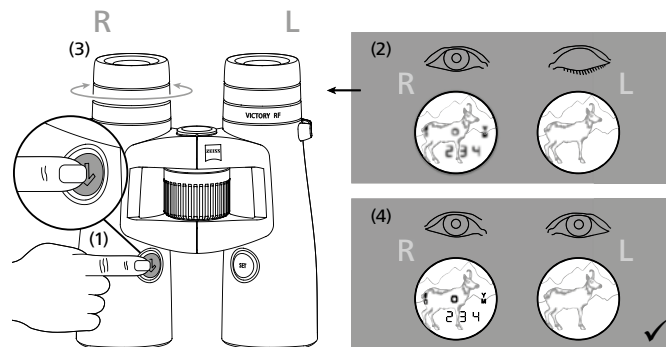

Fig. 8

Scherpstelling van de zoeker en dioptrische compensatie

Schakel met de toets afstandsmeting (fig. 1/6) de zoeker (fig. 2/9) in en houd de toets ingedrukt. De scherpstelling van de zoeker en de weergave gebeurt door draaien van de rechter dioptrische compensatie (fig. 1/4) naar links of rechts. Stel aansluitend met de centrale scherpstelling (fig. 1/2) het beeld in de rechter verrekijkerbuis zorgvuldig scherp.

Met behulp van de linker dioptrische compensatie (fig. 1/3) stelt u dan het beeld in de linker verrekijkerbuis op hetzelfde object zoals eerder scherp. De ingestelde waarden kunt u op de „+“ of „-“ schaalverdeling op de achterkant van de verrekijker aflezen.

Menu-instelling in de afstandszoeker

Druk de set-toets ca. twee seconden om in het menu van uw ZEISS Victory RF te komen. Aansluitend kunt u door steeds eenmalig drukken van de set-toets wisselen tussen de afzonderlijke menu-items.

Tabel 1

| | | |
|--------|-------------------------|--|
| Menu 1 | Helderheid | 2 seconden set-toets |
| Menu 2 | Ballistische instelling | 2 seconden set-toets + 1 x set-toets drukken |
| Menu 3 | Display-instelling | 2 seconden set-toets + 2 x set-toets drukken |
| Menu 4 | Maateenheid | 2 seconden set-toets + 3 x set-toets drukken |
| Menu 5 | Meetmodus | 2 seconden set-toets + 4 x set-toets drukken |
| Menu 6 | Toetsbezetting | 2 seconden set-toets + 5 x set-toets drukken |
| Menu 7 | Uitschakelen | 2 seconden set-toets + 6 x set-toets drukken |

Helderheid

In menu 1 (2 seconden set-toets drukken) komt u in de helderheidsinstelling. De ZEISS Victory RF beschikt over 11 helderheidscurven. Door drukken van de toets afstandsmeting kunt u één van de 11 verschillende helderheidscurven selecteren (curve 1 $\hat{=}$ donkerste instelmogelijkheid; curve 11 $\hat{=}$ lichtste instelmogelijkheid). Bovendien beschikt uw ZEISS Victory RF over een automatische helderheidsaanpassing, steeds op de geselecteerde helderheidscurve.

Laat de toets Afstandsmeting (fig. 1/6) bij de voor u passende instelling gewoon los. De laatst aangegeven helderheidscurve wordt dan opgeslagen. Ter controle kunt u in het menu op elk moment de opgeslagen instelling laten weergeven.

Ballistische instellingen (BIS II)

In menu 2 (2 seconden set-toets + 1 x set-toets drukken) kunt u de voor u passende ballistische curve selecteren. Standaard kunt u kiezen tussen negen verschillende ballistische curven, die bijna alle kalibers afdekken. In uw ZEISS Victory RF zijn de ballistische curven doorlopend genummerd en hebben de aanduidingen bA 1 – bA 9.

U moet afhankelijk van het gebruikte kaliber, type kogel en kogelgewicht de voor u het best passende kogeltraject selecteren. Voorwaarde voor de keuze van het passende kogeltraject is de kennis van de ballistische gegevens (kogeldaling) van de gebruikte lading.

In de onderstaande tabel 1 kiest u aan de hand van de kogeldaling van de gebruikte lading de rij, waarvan de waarden het best overeenkomen. Door drukken van de toets Afstandsmeting (fig. 1/6) kunt u de voor u passende ballistische curve eenvoudig selecteren. Door loslaten van de toets wordt de ballistische curve opgeslagen. Ter controle kunt u in het menu op elk moment de opgeslagen instelling laten weergeven.

Tabel 2

| | | Compensatie van de kogeldaling met ASV+ op afstand in meter en yards | | | | | | | | | | | | | | | | |
|-------|----------------------|--|------|-------|-------|-------|-------|--------|--------|--------|-------|-------|--------|--------|--------|--------|--------|--------|
| Curve | (afstand) m / yard | 100 | 150 | 200 | 250 | 300 | 325 | 350 | 375 | 400 | 425 | 450 | 475 | 500 | 525 | 550 | 575 | 600 |
| 1 | Corr. cm / m | 0 | -1,5 | -4,0 | -10,0 | -21,0 | -29,3 | -35,0 | -45,0 | -56,0 | -68,0 | -81,0 | -95,0 | -110,0 | -131,3 | -148,5 | -172,5 | -198,0 |
| | Corr. Inches / yards | 0 | -0,5 | -1,4 | -3,6 | -7,6 | -10,5 | -12,6 | -16,2 | -20,2 | -24,5 | -29,2 | -34,2 | -39,6 | -47,3 | -53,5 | -62,1 | -71,3 |
| 2 | Corr. cm / m | 0 | -1,5 | -4,0 | -12,5 | -24,0 | -32,5 | -42,0 | -52,5 | -64,0 | -76,5 | -90,0 | -109,3 | -130,0 | -152,3 | -176,0 | -201,3 | -234,0 |
| | Corr. Inches / yards | 0 | -0,5 | -1,4 | -4,5 | -8,6 | -11,7 | -15,1 | -18,9 | -23,0 | -27,5 | -32,4 | -39,3 | -46,8 | -54,8 | -63,4 | -72,5 | -84,2 |
| 3 | Corr. cm / m | 0 | -1,5 | -8,0 | -17,5 | -30,0 | -39,0 | -49,0 | -60,0 | -72,0 | -85,0 | -99,0 | -118,8 | -135,0 | -152,3 | -176,0 | -195,5 | -222,0 |
| | Corr. Inches / yards | 0 | -0,5 | -2,9 | -6,3 | -10,8 | -14,0 | -17,6 | -21,6 | -25,9 | -30,6 | -35,6 | -42,8 | -48,6 | -54,8 | -63,4 | -70,4 | -79,9 |
| 4 | Corr. cm / m | 0 | -3,0 | -10,0 | -20,0 | -36,0 | -45,5 | -59,5 | -71,3 | -84,0 | | | | | | | | |
| | Corr. Inches / yards | 0 | -1,1 | -3,6 | -7,2 | -13,0 | -16,4 | -21,4 | -25,7 | -30,2 | | | | | | | | |
| 5 | Corr. cm / m | 0 | -3,0 | -10,0 | -22,5 | -39,0 | -52,0 | -63,0 | -78,8 | -96,0 | | | | | | | | |
| | Corr. Inches / yards | 0 | -1,1 | -3,6 | -8,1 | -14,0 | -18,7 | -22,7 | -28,4 | -34,6 | | | | | | | | |
| 6 | Corr. cm / m | 0 | -4,5 | -12,0 | -27,5 | -48,0 | -58,5 | -73,5 | -90,0 | -108,0 | | | | | | | | |
| | Corr. Inches / yards | 0 | -1,6 | -4,3 | -9,9 | -17,3 | -21,1 | -26,5 | -32,4 | -38,9 | | | | | | | | |
| 7 | Corr. cm / m | 0 | -4,5 | -14,0 | -30,0 | -51,0 | -65,0 | -80,5 | -97,5 | -120,0 | | | | | | | | |
| | Corr. Inches / yards | 0 | -1,6 | -5,0 | -10,8 | -18,4 | -23,4 | -29,0 | -35,1 | -43,2 | | | | | | | | |
| 8 | Corr. cm / m | 0 | -4,5 | -16,0 | -32,5 | -57,0 | -74,8 | -91,0 | -108,8 | -132,0 | | | | | | | | |
| | Corr. Inches / yards | 0 | -1,6 | -5,8 | -11,7 | -20,5 | -26,9 | -32,8 | -39,2 | -47,5 | | | | | | | | |
| 9 | Corr. cm / m | 0 | -6,0 | -18,0 | -37,5 | -66,0 | -87,8 | -105,0 | -127,5 | -156,0 | | | | | | | | |
| | Corr. Inches / yards | 0 | -2,2 | -6,5 | -13,5 | -23,8 | -31,6 | -37,8 | -45,9 | -56,2 | | | | | | | | |

Display instellingen

In menu 3 (2 seconden set-toets + 2 x set-toets drukken) kunt u de voor u passende display-instelling selecteren.

Standaard kunt u tussen zeven verschillende display-instellingen kiezen. In uw ZEISS Victory RF zijn de display-instellingen doorlopend genummerd en hebben de aanduidingen dl 1 – dl 7.

Tabel 3

| Weergave in uw ZEISS Victory RF | Functie |
|---------------------------------|--|
| dl 1 | Afstand |
| dl 2 | Afstand & hoek |
| dl 3 | Afstand & equivalenten horizontale afstand |
| dl 4 | Afstand & holdover in cm/in |
| dl 5 | Afstand & holdover in MOA |
| dl 6 | Afstand & holdover in MIL |
| dl 7 | Afstand & aantal klikken |

Aanvullend op de zeven standaardinstellingen hebt u de mogelijkheid tot 3 andere gepersonaliseerde display-instellingen op Uw ZEISS Victory RF te spelen. In uw ZEISS Victory RF hebben de curven de aanduidingen dlu 1 – dlu 3.

(Verdere informatie vindt u in de sectie „Instellingen met de ZEISS Hunting app”). Laat de toets Afstandsmeting (fig. 1/6) bij de voor u passende instelling gewoon los. De laatst aangegeven display-instelling wordt dan opgeslagen. Ter controle kunt u in het menu op elk moment de opgeslagen instelling laten weergeven.

Maateenheid

In menu 4 (2 seconden set-toets + 3 x set-toets drukken) kunt u de voor u passende maateenheid selecteren.

De afstand kan naar keuze in de eenheid Meter of Yard worden weergegeven. De instelling kunt u met de toets Afstandsmeting (fig. 1/6) wijzigen. In uw ZEISS Victory RF hebben de maateenheden de aanduidingen unitM (voor de maateenheid Meter) en unitY (voor de maateenheid Yard). Ter controle kunt u in het menu op elk moment de opgeslagen instelling laten weergeven.

Aanvullend op de negen standaardcurven hebt u de mogelijkheid tot negen andere, gepersonaliseerde ballistische curven op uw ZEISS Victory RF te uploaden. In uw ZEISS Victory RF hebben de curven de aanduidingen bAu 1 – bAu 9. (Verdere informatie vindt u in de sectie „Instellingen met de ZEISS Hunting app”). Laat de toets Afstandsmeting (fig. 1/6) bij de voor u passende instelling gewoon los. De laatst aangegeven ballistische curve wordt dan opgeslagen. Ter controle kunt u in het menu op elk moment de opgeslagen instelling laten weergeven.

Attentie: Let op: het ballistische informatiesysteem BIS II is geenszins bedoeld als vervanging voor de eigen beoordeling van de jachtsituatie, maar dient ter ondersteuning en verhoging van de veiligheid bij de jacht.

Wij adviseren u schietoefeningen vanaf verschillende afstanden, aan de hand waarvan u de correcte overeenstemming van de gegevens met de daadwerkelijke trefpunten controleert.

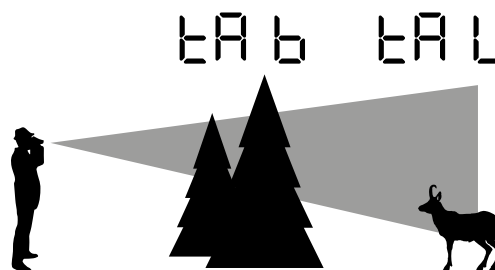

Fig. 9

Meetmodus

In menu 5 (2 seconden set-toets + 4 x set-toets drukken) kunt u de voor u passende meetmodus selecteren. U kunt kiezen of u de beste meting (TA B) of de verste meting (TA L) wilt laten weergeven. De instelling kunt u met de toets Afstandsmeting (fig. 1/6) wijzigen.

Fig. 9 geeft de keuzemogelijkheden weer. Het dier in de achtergrond is in dit geval het verst gemeten punt (TA L). Aangezien een groter deel van de meetpunten de boom op de voorgrond raakt, komt dit punt overeen met de beste meting (TA B). Ter controle kunt u in het menu op elk moment de opgeslagen instelling laten weergeven.

Toetsbezetting

In menu 6 (2 seconden set-toets + 5 x set-toets drukken) kunt u de voor u passende toetsbezetting selecteren. Door drukken van de toets Afstandsmeting (fig. 1/6) kunt u tussen standaardinstelling (in uw ZEISS Victory RF wordt „5 __ °” weergegeven) en de omgekeerde instelling (in uw ZEISS Victory RF wordt „° __ 5” weergegeven) kiezen. Standaard is uw ZEISS Victory RF geconfigureerd voor rechtshandigen. In deze instelling bedient u de meettoets met uw rechter- en de set-toets met uw linkerhand. In de omgekeerde instelling meet u met de linkerhand. De set-toets bevindt zich in dit geval in de rechterhand. Ter controle kunt u in het menu op elk moment de opgeslagen instelling laten weergeven.

Uitschakelen

In menu 7 (2 seconden set-toets + 6 x set-toets drukken) kunt u het menu van uw ZEISS Victory RF door drukken van de toets Afstandsmeting uitschakelen. Voor het uitschakelen van uw ZEISS Victory RF hebt u bovendien twee andere mogelijkheden. Ofwel houdt u de set-toets twee seconden gedrukt of u drukt ca. 10 seconden geen van beide toetsen.

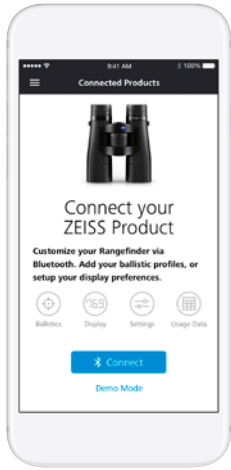

Fig. 10

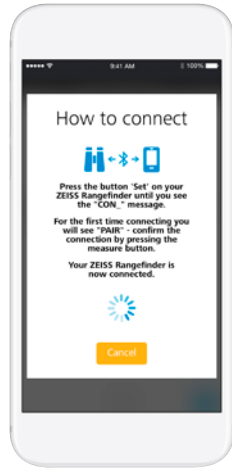

Fig. 11



Fig. 12

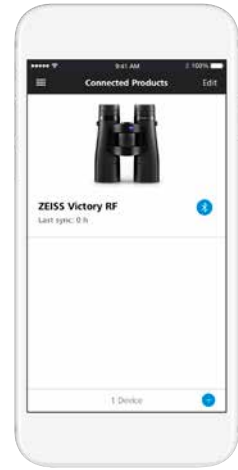

Fig. 13

KOPPELING TUSSEN ZEISS HUNTING APP EN ZEISS VICTORY RF TOT STAND BRENGEN

Eerste keer koppelen

Wanneer u uw ZEISS Victory RF voor de eerste keer initieel wilt koppelen, verschijnt in de sectie Connected products (fig. 10) het beeldscherm „Koppel je ZEISS-product“. Door klikken op de koppel-knop begint uw ZEISS Hunting app de verbindingsoopbouw.

Zoals in fig. 11 beschreven hoeft u aansluitend slechts 10 seconden de set-toets gedrukt te houden.

Aansluitend verschijnt in uw ZEISS Victory RF het opschrift „CON..“. Nadat u de set-toets loslaat verschijnt op het display „PAIr“, wat u door eenmalig drukken van de meettoets bevestigt.

Aansluitend is uw ZEISS Victory RF met uw ZEISS Hunting app zoals in fig. 12 weergegeven gekoppeld. Het bevestigen van het „PAIr“-commando hoeft u slechts bij uw eerste koppeling **eenmalig** uit te voeren.

Opnieuw verbinden

Nadat u uw ZEISS Victory RF eerst met uw ZEISS Hunting app hebt gekoppeld, verandert het startscherm van de connected product sectie zoals in fig. 13 weergegeven. Met de (+) knop rechtsonder kunt u andere ZEISS Victory RF met uw ZEISS Hunting app koppelen. Bovendien kunt u door eenvoudig klikken op het gemarkeerde ZEISS Victory RF instellingen aan uw apparaat uitvoeren (fig. 14) en dit vervolgens synchroniseren.



Fig. 14



Fig. 15

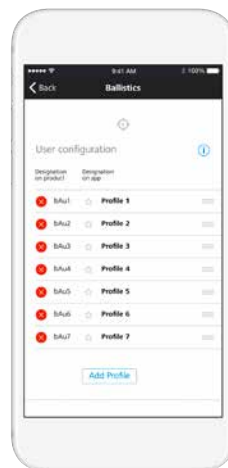

Fig. 16

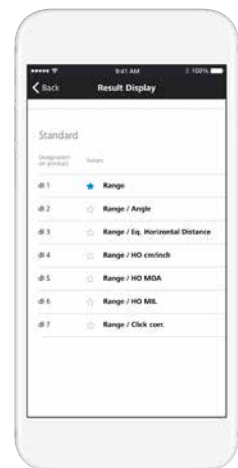

Fig. 17

INSTELLEN UITVOEREN

Ballistische instellingen

In de ballistische instelling (fig. 15) van uw ZEISS Hunting app hebt u naast de keuze uit de negen standaardprofielen de mogelijkheid tot negen andere persoonlijke profielen toe te voegen en aansluitend met uw ZEISS Victory RF te synchroniseren.

Om een persoonlijk profiel toe te voegen klikt u in het menu-item Ballistiek op de knop „Profiel toevoegen“. Aansluitend kunt u alle eerder aangelegde ballistische profielen (deze kunt u in het bereik „Ballistiek“ van de toolbox aanleggen) selecteren (fig. 16).

U hebt bovendien de mogelijkheid één van uw profielen als favoriet te selecteren. De geselecteerde favoriet is de instelling, welke in uw ZEISS Victory RF actief is en is met een blauwe ster gemarkeerd.

In de display-instelling (fig. 17) van uw ZEISS Hunting app hebt u naast de keuze uit de zeven standaardprofielen de mogelijkheid tot drie andere persoonlijke profielen toe te voegen en aansluitend met uw ZEISS Victory RF te synchroniseren. Om een persoonlijk profiel toe te voegen klikt u in het menu-item Ballistiek op de knop „Configuratie toevoegen“.

In tegenstelling tot de standaardprofielen (fig. 18) kunt u in uw persoonlijke profielen tot drie weergavemodi combineren. De afstand is hierbij altijd als eerste weergavemodus vastgelegd.

U hebt bovendien de mogelijkheid één van uw configuraties als favoriet te selecteren. De geselecteerde favoriet is de instelling, welke in uw ZEISS Victory RF actief is en is met een blauwe ster gemarkeerd.

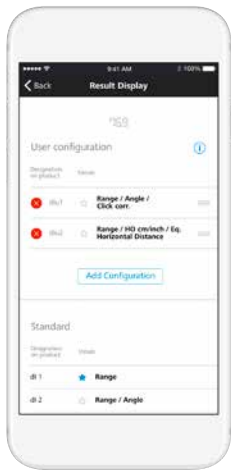

Fig. 18



Fig. 19



Fig. 20

Apparaatinstellingen

In de apparaatinstellingen hebt u de mogelijkheid alle in **fig. 19** afgebeelde instellingen gebruiksvriendelijk via de ZEISS Hunting app uit te voeren. Nadere informatie over de afzonderlijke instelmogelijkheden vindt u in de vorige sectie.

Meetgegevens

In het veld „Meetgegevens“ (**fig. 20**) hebt u de mogelijkheid de gemeten afstanden uit uw ZEISS Victory RF uit te lezen. Naast de afzonderlijke metingen wordt u hierbij het gemiddelde van alle metingen en het gemiddelde in een door u definieerbare periode weergegeven. Hierbij moet erop worden gelet, dat steeds alleen de laatste 100 metingen door uw ZEISS Victory RF worden overgedragen. De gemiddelde waarden zijn echter gebaseerd op alle uitgevoerde metingen in de vastgelegde periode.

Meten van de afstand

Door drukken van de toets Afstandsmeting (**fig. 1/6**) wordt de zoeker (**fig. 3/9**) ingeschakeld. Er wordt door middel van de zoeker gemikt op het te meten object. Bij het loslaten van de toets Afstandsmeting (**fig. 1/6**) wordt de meting gestart. Na maximaal ca. 1 seconde wordt de gemeten afstand ca. 3 seconden lang op het display getoond (**fig. 3/10**). Kan geen meting plaatsvinden, omdat de reikwijdte is overschreden of de reflexie van het object niet voldoende is, wordt dit door 4 strepen „_ _ _ _“ weergegeven. Er is meteen weer een nieuwe meting mogelijk. Met het doven van het display schakelt de afstandsmeter zichzelf automatisch uit.

Scanbedrijf

U kunt met uw ZEISS Victory RF ook in de continubedrijf (scanbedrijf) meten. Houd hiervoor de toets Afstandsmeting (**fig. 1/6**) langer dan ca. 3 seconden gedrukt. Het apparaat schakelt vervolgens in het scanbedrijf en voert continu metingen uit. Het permanente bedrijf wordt beëindigd zodra u de meettoets loslaat. U herkent dit aan de afstands aanduiding, die ca. iedere 1,5 seconde nieuwe meetwaarden uitgeeft. Het scanbedrijf is behulpzaam bij de meting op kleine of beweegbare doelen:

Nauwkeurigheid van de afstandsmeting

De nauwkeurigheid van de afstandsmeter bedraagt tot +/- 1 meter/yard. De maximale reikwijdte overeenkomstig de technische gegevens wordt bereikt bij gunstige omgevingsomstandigheden. De volgende omgevingsfactoren beïnvloeden de reikwijdte:

Tabel 4:

| | Reikwijdte hoger bij | Reikwijdte lager bij |
|---------------------------------|---------------------------------|-------------------------------------|
| Atmosferische voorwaarde | Helder zicht | Mist, Nevel |
| Helderheid | Geringe helderheid | Hoge helderheid (zon) |
| Kleur van het object | Witte objectkleur | Zwarte objectkleur |
| Hoek naar het object | 90° (verticale) hoek | Scherpe hoek |
| Objectstructuur | Homogene structuur (bord, wand) | Inhomogene structuur (struik, boom) |

Service en onderhoud

De verrekijker is van de ZEISS LotuTec® coating voorzien. De effectieve bescherm laag voor de lensoppervlakken vermindert de vervuiling van de lens duidelijk dankzij een bijzonder glad oppervlak en een daardoor veroorzaakt sterk afstotend effect. Alle vormen van verontreinigingen hechten minder en zijn sneller, eenvoudiger en zonder strepen te verwijderen. Bovendien is de LotuTec® coating bestand tegen beschadiging en slijtage. Veeg grove deeltjes vuil (bijv. zand) niet van de lenzen af, maar blaas deze er liever af, of gebruik daarvoor een penseel. Vingerafdrukken kunnen na een tijdje het lensoppervlak aantasten. De lensoppervlakken kunnen eenvoudig worden gereinigd door te bewasemen en met een schoon reinigingsdoekje na te wrijven. Tegen de, met name in de tropen, mogelijke schimmelaanslag op de lens helpt droog opbergen en permanente goede ventilatie van de buitenste lensvlakken. Uw ZEISS Victory RF verrekijker heeft verder geen bijzonder onderhoud nodig.

Het product kan met een droge doek worden gereinigd, vloeistoffen en schoonmaakmiddelen moeten worden vermeden. Reinig het product in uitgeschakelde toestand.

Voer absoluut niet zelf ingrepen uit op het product. Door het demonteren kunnen er beschadigingen optreden, die niet door de garantie zijn afgedekt.

Neem bij een reparatie contact op met onze klantenservice.

Voor telefonische aanvragen aan de klantenservice staan wij graag op maandag t/m vrijdag van 8 t/m 18 uur (MET) ter beschikking.

Tel.: +49 (0) 64 41-4 67 61

Fax: +49 (0) 64 41-4 83 69

service.sportsoptics@zeiss.com

Reserveonderdelen voor ZEISS Victory RF

Mocht u vervangende onderdelen voor uw verrekijker nodig hebben, zoals een beschermdeksel, wendt u zich dan aan uw specialzaak of onze klantenservice.

De serviceadressen voor uw land vindt u op:

www.zeiss.com/sports-optics/service-points

Accessoires voor ZEISS Victory RF*

www.zeiss.com/sports-optics/binoculars-accessories

*Accessoir is niet bij de levering inbegrepen!

ZEISS staat voor een betrouwbaar hoog kwaliteitsniveau. Daarom verlenen wij als fabrikant – ongeacht de garantieverplichtingen van de verkoper ten opzichte van de klant – voor dit ZEISS product een garantie van tien jaar.

De omvang van de garantie kan via de volgende link bekeken worden:

www.zeiss.com/sports-optics/premium-warranty-conditions

Registreer uw product onder: www.zeiss.com/sports-optics/registration

Wijzigingen en toebehoren, welke voor de technische doorontwikkeling dienen, zijn voorbehouden. Geen aansprakelijkheid voor fouten en drukfouten.

Carl Zeiss Sports Optics GmbH

ZEISS-groep
Gloelstraße 3 – 5
35576 Wetzlar
Duitsland

www.zeiss.com/sports-optics

ZEISS Victory RF

8x42 | 10x42 | 8x54 | 10x54

Bruksanvisning

This product may be covered by one or more of the following United States patents: US6542302, US6816310, US6906862
For further United States patents which may cover this product see our website.
Patents: www.zeiss.com/sports-optics/us/patents



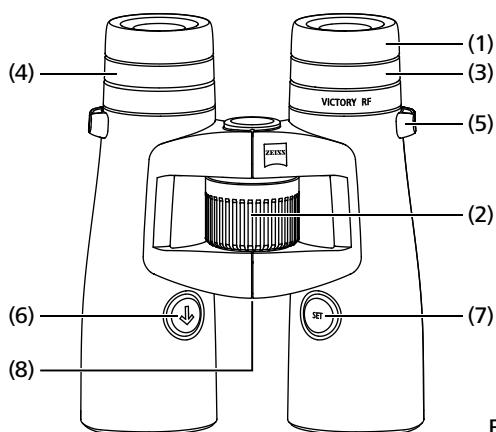

Fig. 1

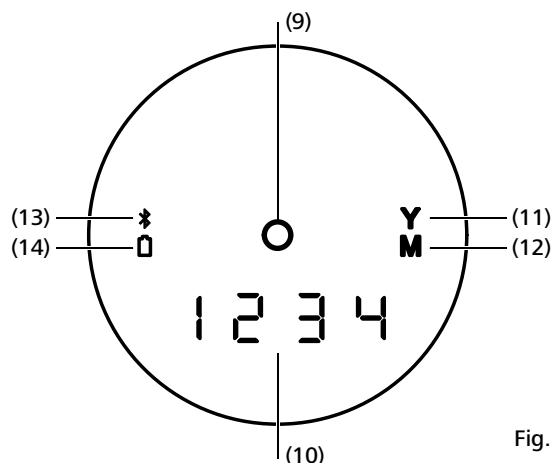

Fig. 2

BETECKNING PÅ KOMPONENTERNA

- 1 Ögonmussla
- 2 Centralfokusering
- 3 Dioptriutjämning
- 4 Dioptriutjämning för indikering
- 5 Fäste för bärrem
- 6 Knapp AVSTÅNDSMÄTNING
- 7 SET-knapp
- 8 Batterilock / batterifack

- 9 LED-målmarkering
- 10 4-ställig LED-indikering
- 11 Indikering måttenhet yard
- 12 Indikering måttenhet meter
- 13 Indikering Bluetooth
- 14 Batteriindikering
- 15 Bärrem
- 16 Okularskydd
- 17 Objektivskydd

BRUKSANVISNING

Vi gratulerar Dig till Din nya kikare med inbyggd laseravståndsmätare.

Produkter från ZEISS kännetecknas av högklassig optik, precis bearbetning och lång livslängd.

För att du ska kunna använda din kikare optimalt och för att garantera att den blir din trogna följeslagare under många år, ber vi dig läsa igenom denna bruksanvisning.

INFORMATION FÖR DIN SÄKERHET

Yttre påverkan

- **Obs:** Titta aldrig med kikaren mot solen eller laserljuskällor. Det kan leda till svåra ögonskador och produkten kan ta skada.
- **Varning:** Låt inte produkten ligga i solen en längre tid utan skyddslock. Objektiv och okularet kan fungera som ett brännglas och förstöra de inre komponenterna.

Innehåller smådelar

Obs: Batterier och de avtagbara yttre delarna måste förvaras oåtkomligt för barn (kvävningsrisk).

Mer information och säkerhetshänvisningar framgår av den medlevererade QuickGuide. Den finns även på vår webbplats i nedladdningscentret.

Återvinning av batterier

Batterier får inte slängas i hushållsoporna!
Uttjänta batterier ska lämnas till återvinning.
Ladda alltid ur batteriet innan du lämnar det till återvinning.
Batterier är i regel urladdade när apparaten de driver

- slås av och visar "Batteri slut".
- inte längre fungerar felfritt efter att batteriet har använts en längre tid.
Som ett skydd mot kortslutning bör batterikontakterna tejpas över med en bit tejp.

Obs: Använd endast de batterityper som tillverkaren rekommenderar. Behandla uttjänta batterier enligt tillverkarens instruktioner. Batterier får aldrig kastas in i eld, hettas upp, återuppladdas, demonteras eller brytas upp.



Tyskland: Som konsument har du lagstadgad skyldighet att återlämna uttjänta batterier. Du kan lämna in gamla batterier kostnadsfritt där du köpte dem, samt hos kommunens återvinningscentraler.
Dessa symboler återfinns på batterier som innehåller skadliga ämnen:
Pb = batteriet innehåller bly
Cd = batteriet innehåller kadmium
Hg = batteriet innehåller kvicksilver
Li = batteriet innehåller litium

Användarinformation för skrotning av elektriska och elektroniska produkter (privathushåll)



Denna symbol på produkter och/eller medföljande dokument betyder att uttjänta elektriska och elektroniska produkter inte får kastas i de vanliga hushållsoporna. Lämna dem i stället till återvinningsstation.

I vissa länder kan det vara så att produkterna kan returneras till den lokala detaljhandeln vid köp av en motsvarande ny produkt. En korrekt hantering av uttjänta produkter sparar miljön och förhindrar möjliga skadeverkningar på människa och miljö, skador som annars kan uppstå p.g.a. felaktig hantering av avfall.

Mer information om var Du kan lämna Ditt avfall får Du av Din kommun. Felaktig avfallshantering kan medföra bötesstraff.

För affärskunder inom EU

Kontakta Din återförsäljare eller leverantör när Du vill skrota elektriska och elektroniska apparater. Denne kan hjälpa Dig med mer information.

Information om avfallshantering i andra länder utanför EU

Denna symbol är giltig endast inom EU. Kontakta Din kommun eller återförsäljare, när Du vill skrota produkten, för att få mer information.



Märkning enligt direktiv 2014/53/EU och direktiv 2011/65/EU.

LEVERANSOMFATTNING

ZEISS Victory® RF kikare:

| | Produkt | Best.-Nr. | Leveransomfattning |
|------------|---------|-----------|--|
| Victory RF | 8x42 | 52 45 48 | ZEISS Victory RF Objektivskydd Okularskydd Bärrem Väska med bärrem CR2 batteri Optikrengöringsduk Quick Guide del 1 & 2 |
| Victory RF | 10x42 | 52 45 49 | |
| Victory RF | 8x54 | 52 56 48 | |
| Victory RF | 10x54 | 52 56 49 | |

| TEKNISKA DATA | | 8x42 | 10x42 | 8x54 | 10x54 |
|---------------------------------------|----------------------|---------------------------|------------------------|---------------------------|------------------------|
| Förstoring | | 8 | 10 | 8 | 10 |
| Effektiv objektivdiameter | mm | 42 | 42 | 54 | 54 |
| Utträdespupiller, diameter | mm | 5.3 | 4.2 | 6.8 | 5.4 |
| Skymningstal | | 18.3 | 20.5 | 20.8 | 23.2 |
| Synfält | m/1000m (ft/1000yds) | 135 (405) | 115 (345) | 120 (360) | 110 (330) |
| Subjektiv siktinkel | ° | 62 | 66 | 55 | 63 |
| Närinställningsgräns | m (ft) | | 2.5 (8.2) | | 3.5 (11.5) |
| Dioptrijusteringsområde | dpt | | +/- 3 | | +/- 3 |
| Ögonavstånd | mm | | 17 (0.7) | | 14 (0.6) |
| Pupillavstånd | mm | | 53.5 - 76 | | 58.5 - 76 |
| Objektivtyp | | | FL | | FL |
| Prismasystem | | | Abbe-König | | Abbe-König |
| Behandling | | | T*/LotuTec® | | T*/LotuTec® |
| Kvävefyllning | | | ✓ | | ✓ |
| Vattentätet | mbar | | 400 | | 400 |
| Funktion av temperaturen ¹ | °C (°F) | | -25 / +63 (-13 / +145) | | -25 / +63 (-13 / +145) |
| Längd | mm (in) | 166 (6.5) | 166 (6.5) | 195 (7.7) | 195 (7.7) |
| Bredd vid en ögonvidd på 65 mm | mm (in) | 121 (4.8) | 121 (4.8) | 136 (5.4) | 136 (5.4) |
| Vikt | g (oz) | 895 (31.6) | 915 (32.3) | 1,095 (38.6) | 1,115 (39.3) |
| Mätområde ² | m (yds) | 15 - 2,300 (16 - 2,500) | | 15 - 2,300 (16 - 2,500) | |
| Mät noggrannhet | mrad | ± 1 - 600 / ± 0.5 % > 600 | | ± 1 - 600 / ± 0.5 % > 600 | |
| Mätperiod | Sek. (sec.) | < 0.3 | | < 0.3 | |
| Laservåglängd | nm | 905 | | 905 | |
| Laserns stråldivergens | mrad | 1.6 x 0.5 | | 1.6 x 0.5 | |
| Batteri | | 1 x 3V / CR2 | | 1 x 3V / CR2 | |
| Batteriets livslängd vid +20 °C | | > 2,500x | | > 2,500x | |

Ändringar av utförande och leveransomfattning, vilka syftar till teknisk vidareutveckling, förbehållna.

¹ Batteribaserad temperaturgräns.

Produkten fungerar även under -10 °C/14 °F.

² Räckvidden påverkas av objektets storlek och reflektionsgrad samt av väder och solstrålning.

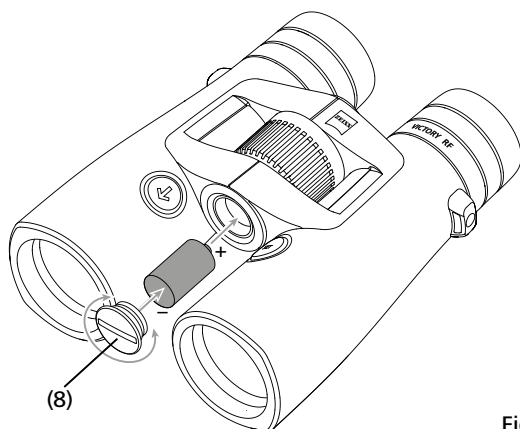

Fig. 3

FÖRBEREDELSE

Isättning/urtagning av batteriet

Energiförsörjningen av laseravståndsmätaren utgörs av ett litiumbatteri av typ CR 2. Gör så här för att sätta i och byta batteriet: skruva av batterilocket (Fig. 3/8) – använd ett mynt eller liknande – genom att vrida motsols. Sätt i batteriet med dess pluspol framåt (enligt symbolerna på batterifacket). Skruva sedan på batterilocket genom att vrida det medsols. Ett nytt batteri räcker vid 20 °C till mer än 2.500 mätningar. Beroende på användningsförhållandena, t. ex. låga temperaturer eller frekvent användning av scan-läget kan livslängden emellertid bli väsentligt kortare. Ett svagt batteri indikeras genom att batterilampan i displayen tänds. Om Du inte skall använda produkten på ett tag, bör Du ta ur batteriet för att undvika skador p. g. a. läckande batteri. Använd endast förstklassiga märkesbatterier.

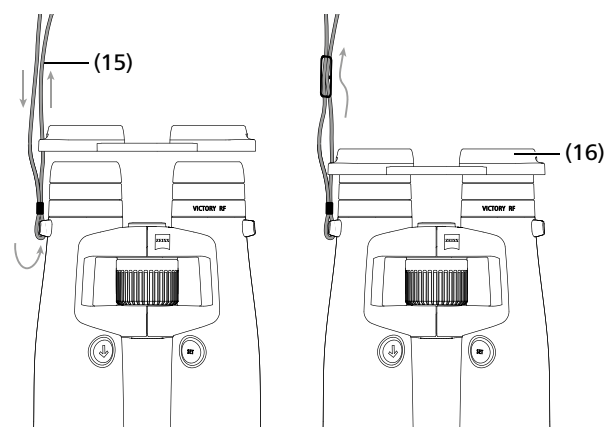

Fig. 4

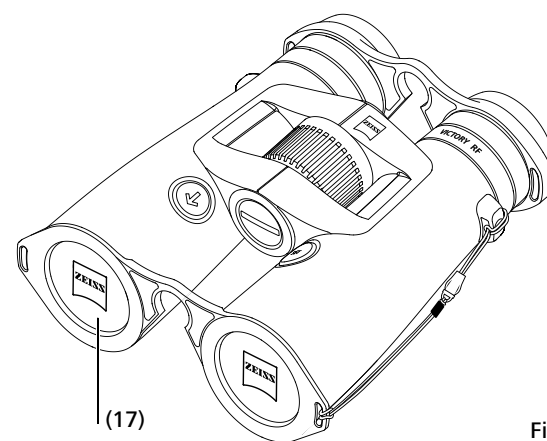

Fig. 5

Fästa bärremmen och skydden

Fäst bärremmen (Fig. 4/15) och okularskyddet (Fig. 4/16) så som bilderna visar.

Obs: träd igenom bärremmen en gång genom fästet på okularskyddet. Ställ in längden och fäst sedan okularskyddet på båda sidor, eller bara ena sidan, i bärremmen.

Okularskyddet hålls fast mot ögonmusslorna med ett snäpplås.

Innan Du använder kikaren tar Du bort okularskyddet med pekfingerarna.

När Du har slutat använda kikaren skall Du sätta tillbaka skyddet igen för att skydda okularen.

Objektivskydden (Fig. 5/17) monteras på kikaren enligt bilden.

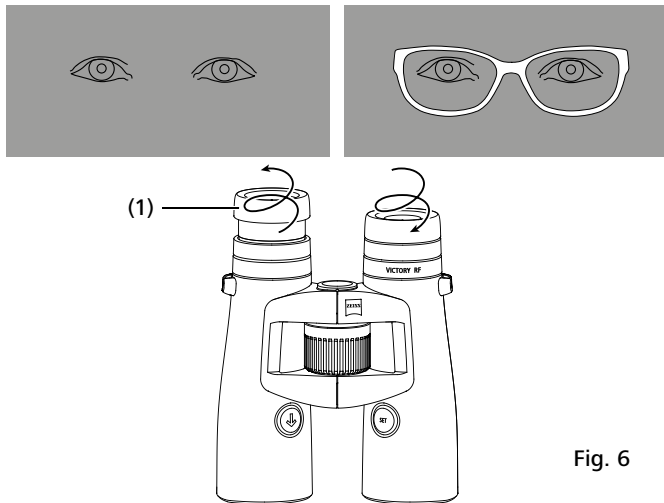

Fig. 6

Betraktning med och utan glasögon

Vid betraktning **utan** glasögon använder Du produkten med utdragen ögonmussla. Du vrider då ögonmusslan (**Fig. 6/1**) åt vänster (motsols) uppåt till det översta spärrläget.

Du kan **spärra** ögonmusslan i fyra positioner – i nedre och övre samt i två mellanlägen. Tack vare dessa möjligheter kan varje användare variera avståndet mellan ögat och utträdespupillen individuellt.

Vid betraktning **med** glasögon vrider Du ögonmusslan åt höger (medsols) nedåt tills att den spärras i det nedersta läget (**Fig. 6**).

Rengöring och byte av ögonmusslor

Ögonmusslorna kan skruvas av helt från kikaren när de behöver bytas ut eller rengöras. Skruva då ut ögonmusslan till det översta spärrläget, så som visas på **bild 6**, och fortsätt sedan att skruva ut den via gången, tills ögonmusslan lossnar. Efter rengöring eller byte av ögonmusslan skruvar du fast den åt höger (medurs) i okularet igen. Genom ett lätt ryck åt höger hakar ögonmusslans gänga i den lägsta inställningen. Därefter kan du ställa in önskat avstånd mellan öga och okular som vanligt med hjälp av spärrlägena.

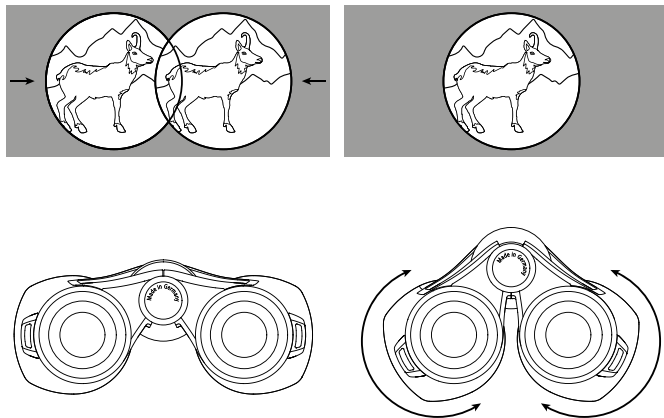

Fig. 7

Anpassning av ögonavståndet

Genom att böja på mitten av kikaren runt centrumaxeln ställer Du in ögonavståndet så att en cirkelrund bild visas när Du tittar med bägge ögonen (**Fig. 7**).

Obs: Beroende på inställt ögonavstånd kan målmarkeringen och indikeringen stå något snett.

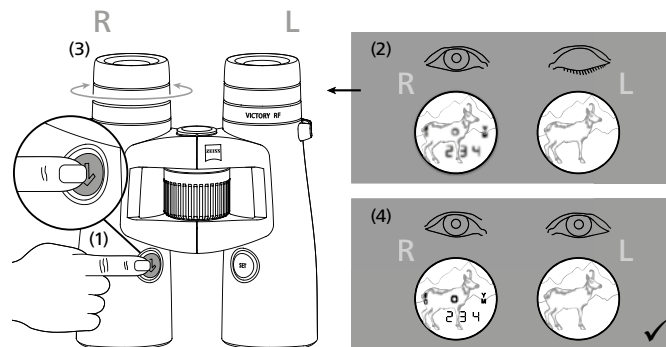

Fig. 8

Skärpeinställning av målmarkeringen och dioptriutjämnigen

Använd knappen Avståndsmätning (**Fig. 1/6**) för att koppla in målmarkeringen (**Fig. 2/9**) och håll knappen intryckt. Du ställer in skärpan för målmarkeringen och indikeringen genom att vrida på **höger** dioptriutjämnigen (**Fig. 1/4**) åt vänster eller höger. Använd sedan centralfokuseringen (**Fig. 1/2**) för att ställa in skärpan hos bilden i höger kikarrör.

Med hjälp av **vänster** dioptriutjämnigen (**Fig. 1/3**) ställer Du sedan in skärpan hos bilden i vänster kikarrör mot samma objekt som tidigare. Du kan läsa av de inställda värdena på "+" eller "-" skalan på kikarens baksida.

Menyinställning i range-sökaren

Tryck på Set-knappen i ca två sekunder för att komma till meny i ZEISS Victory RF. Därefter kan man trycka igen på Set-knappen för växla mellan menyerna.

Tabell 1

| Meny 1 | Ljusstyrka | 2 sekunder Set-knappen |
|--------|----------------------|---|
| Meny 2 | Ballistikinställning | tryck i 2 sekunder på Set-knappen + 1 x Set-knappen |
| Meny 3 | Displayinställning | tryck i 2 sekunder på Set-knappen + 2 x Set-knappen |
| Meny 4 | Måttenhet | tryck i 2 sekunder på Set-knappen + 3 x Set-knappen |
| Meny 5 | Mätläge | tryck i 2 sekunder på Set-knappen + 4 x Set-knappen |
| Meny 6 | Knappbeläggning | tryck i 2 sekunder på Set-knappen + 5 x Set-knappen |
| Meny 7 | Avstängning | tryck i 2 sekunder på Set-knappen + 6 x Set-knappen |

Ljusstyrka

I meny 1 (tryck i 2 sekunder på Set-knappen) kommer du till Ljusstyrkeinställningen. ZEISS Victory RF har 11 Ljusstyrkekurvor. Tryck på knappen Avståndsmätning för att välja en av de 11 olika Ljusstyrkekurvorna (kurva 1 $\hat{=}$ mörkaste inställningsmöjlighet; kurva 11 $\hat{=}$ ljusaste inställningsmöjlighet).

Dessutom har ZEISS Victory RF en automatisk Ljusstyrkeanpassning, på berörd utvald Ljusstyrkekurva.

Släpp upp knappen Avståndsmätning (**fig. 1/6**) vid den inställning som passar för dig. Den senast visade Ljusstyrkekurvan lagras då. Som en kontroll kan man när som helst ta upp och visa den inställning som är lagrad i meny.

Ballistikinställningar (BIS II)

I meny 2 (tryck i 2 sekunder på Set-knappen + 1 x Set-knappen) kan man välja lämplig ballistikkurva. Som standard kan man välja mellan nio olika ballistikkurvor som täcker in nästan alla kalibrar. I ZEISS Victory RF är ballistikkurvorna numrerade och har beteckningarna bA 1 – bA 9.

Beroende på den använda kalibern, skotttypen och skotthastigheten måste man välja den kulbana som passar bäst. En förutsättning för val av kulbanan är kunskap om de ballistiska data (kulfall) hos den använda laboreringen.

I tabell 1 nedan väljer man med hjälp av kulfallet för den använda laboreringen den serie vars värden stämmer mest överens. Tryck på knappen Avståndsmätning (fig. 1/6) för att välja den ballistikkurva som passar. Släpp upp knappen för att lagra ballistikkurvan. Som en kontroll kan man när som helst ta upp och visa den inställning som är lagrad i meny.

Förutom de nio standardkurvorna kan man ladda upp max. nio andra, personanpassade ballistikkurvor på ZEISS Victory RF. I ZEISS Victory RF har kurvorna beteckningarna bAu 1 – bAu 9.

(mer information återfinns i avsnittet „Inställningar med ZEISS Hunting App“). Släpp upp knappen Avståndsmätning (fig. 1/6) vid den inställning som passar för dig. Den senast lagrade ballistikkurvan lagras. Som en kontroll kan man när som helst ta upp och visa den inställning som är lagrad i meny.

Obs: Tänk på att Ballistikinfosystemet BIS II aldrig får användas som ersättning för jägarens egen bedömning av situationen, utan tjänar enbart som stöd ökad säkerhet.

Vi rekommenderar att Du genomför några skjutövningar från olika avstånd och utgå från dessa övningar för att kontrollera att data stämmer överens med de faktiska träffpunktslägena.

Tabell 2

| | | Kompensation av kulfallet med ASV+ till avståndet i meter och yards | | | | | | | | | | | | | | | | |
|-------|----------------------|---|------|-------|-------|-------|-------|--------|--------|--------|-------|-------|--------|--------|--------|--------|--------|--------|
| Kurva | (avstånd) m / yard | 100 | 150 | 200 | 250 | 300 | 325 | 350 | 375 | 400 | 425 | 450 | 475 | 500 | 525 | 550 | 575 | 600 |
| 1 | Korr. cm / m | 0 | -1,5 | -4,0 | -10,0 | -21,0 | -29,3 | -35,0 | -45,0 | -56,0 | -68,0 | -81,0 | -95,0 | -110,0 | -131,3 | -148,5 | -172,5 | -198,0 |
| | Korr. inches / yards | 0 | -0,5 | -1,4 | -3,6 | -7,6 | -10,5 | -12,6 | -16,2 | -20,2 | -24,5 | -29,2 | -34,2 | -39,6 | -47,3 | -53,5 | -62,1 | -71,3 |
| 2 | Korr. cm / m | 0 | -1,5 | -4,0 | -12,5 | -24,0 | -32,5 | -42,0 | -52,5 | -64,0 | -76,5 | -90,0 | -109,3 | -130,0 | -152,3 | -176,0 | -201,3 | -234,0 |
| | Korr. inches / yards | 0 | -0,5 | -1,4 | -4,5 | -8,6 | -11,7 | -15,1 | -18,9 | -23,0 | -27,5 | -32,4 | -39,3 | -46,8 | -54,8 | -63,4 | -72,5 | -84,2 |
| 3 | Korr. cm / m | 0 | -1,5 | -8,0 | -17,5 | -30,0 | -39,0 | -49,0 | -60,0 | -72,0 | -85,0 | -99,0 | -118,8 | -135,0 | -152,3 | -176,0 | -195,5 | -222,0 |
| | Korr. inches / yards | 0 | -0,5 | -2,9 | -6,3 | -10,8 | -14,0 | -17,6 | -21,6 | -25,9 | -30,6 | -35,6 | -42,8 | -48,6 | -54,8 | -63,4 | -70,4 | -79,9 |
| 4 | Korr. cm / m | 0 | -3,0 | -10,0 | -20,0 | -36,0 | -45,5 | -59,5 | -71,3 | -84,0 | | | | | | | | |
| | Korr. inches / yards | 0 | -1,1 | -3,6 | -7,2 | -13,0 | -16,4 | -21,4 | -25,7 | -30,2 | | | | | | | | |
| 5 | Korr. cm / m | 0 | -3,0 | -10,0 | -22,5 | -39,0 | -52,0 | -63,0 | -78,8 | -96,0 | | | | | | | | |
| | Korr. inches / yards | 0 | -1,1 | -3,6 | -8,1 | -14,0 | -18,7 | -22,7 | -28,4 | -34,6 | | | | | | | | |
| 6 | Korr. cm / m | 0 | -4,5 | -12,0 | -27,5 | -48,0 | -58,5 | -73,5 | -90,0 | -108,0 | | | | | | | | |
| | Korr. inches / yards | 0 | -1,6 | -4,3 | -9,9 | -17,3 | -21,1 | -26,5 | -32,4 | -38,9 | | | | | | | | |
| 7 | Korr. cm / m | 0 | -4,5 | -14,0 | -30,0 | -51,0 | -65,0 | -80,5 | -97,5 | -120,0 | | | | | | | | |
| | Korr. inches / yards | 0 | -1,6 | -5,0 | -10,8 | -18,4 | -23,4 | -29,0 | -35,1 | -43,2 | | | | | | | | |
| 8 | Korr. cm / m | 0 | -4,5 | -16,0 | -32,5 | -57,0 | -74,8 | -91,0 | -108,8 | -132,0 | | | | | | | | |
| | Korr. inches / yards | 0 | -1,6 | -5,8 | -11,7 | -20,5 | -26,9 | -32,8 | -39,2 | -47,5 | | | | | | | | |
| 9 | Korr. cm / m | 0 | -6,0 | -18,0 | -37,5 | -66,0 | -87,8 | -105,0 | -127,5 | -156,0 | | | | | | | | |
| | Korr. inches / yards | 0 | -2,2 | -6,5 | -13,5 | -23,8 | -31,6 | -37,8 | -45,9 | -56,2 | | | | | | | | |

Displayinställningar

I meny 3 (tryck i 2 sekunder på Set-knappen + 2 x set-knappen) kan man välja lämplig displayinställning.

Som standard kan man välja mellan sju olika displayinställningar. I ZEISS Victory RF är displayinställningarna numrerade och har beteckningarna dl 1 – dl 7.

Tabell 3

| Indikering i ZEISS Victory RF | Funktion |
|-------------------------------|---|
| dl 1 | avstånd |
| dl 2 | avstånd och vinkel |
| dl 3 | avstånd och ekvivalent horisontellt avstånd |
| dl 4 | avstånd och holdover i cm/in |
| dl 5 | avstånd och holdover i MOA |
| dl 6 | avstånd och holdover i MIL |
| dl 7 | avstånd och antal klickar |

Förutom de sju standardinställningarna kan man lägga in upp till 3 andra personanpassade displayinställningar i ZEISS Victory RF. I ZEISS Victory RF har kurvorna beteckningarna dlu 1 – dlu3.

(Mer information återfinns i avsnittet „Inställningar med ZEISS Hunting App“).

Släpp upp knappen Avståndsmätning (fig. 1/6) vid den inställning som passar för dig. De senast visade displayinställningarna lagras. Som en kontroll kan man när som helst ta upp och visa den inställning som är lagrad i meny.

Måttenhet

I meny 4 (tryck i 2 sekunder på Set-knappen + 3x Set-knappen) kan man välja lämplig måttenhet.

Avståndet kan visas i enheten meter eller yard. Inställningen kan ändras med knappen Avståndsmätning (fig. 1/6). I ZEISS Victory RF har måttenheterna beteckningarna unitM (för måttenheten meter) och unitY (för måttenheten yard). Som en kontroll kan man när som helst ta upp och visa den inställning som är lagrad i meny.

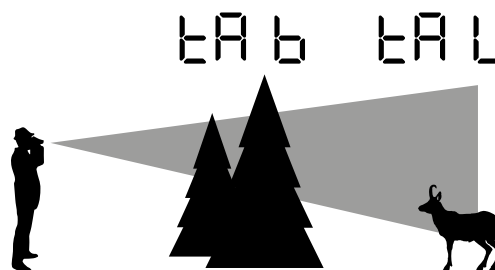

Fig. 9

Mätläge

I meny 5 (tryck i 2 sekunder på Set-knappen + 4 x set-knappen) kan man välja lämpligt mätläge. Man kan välja om man vill se bästa mätning (tA b) eller den längsta mätningen (tA L). Inställningen kan ändras med knappen Avståndsmätning (fig. 1/6).

Fig. 9 åskådliggör urvalsmöjligheterna. Djuret i bakgrunden är i detta fallet den punkt som är uppmätt längst bort (tA L). Eftersom en högre andel av mätpunkterna träffar på trädet i förgrunden motsvarar denna punkt den bästa mätningen (tA b). Som en kontroll kan man när som helst ta upp och visa den inställning som är lagrad i meny.

Knappbeläggning

I meny 6 (tryck i 2 sekunder på Set-knappen + 5 x Set-knappen) för att välja den knappbeläggning som passar bäst. Tryck på knappen Avståndsmätning (fig. 1/6) för att välja mellan standardinställningen (i ZEISS Victory RF visas „5 _ °“) och den omvända inställningen (i ZEISS Victory RF visas „° _ 5“). Som standard är ZEISS Victory RF konfigurerad för högerhänta. I denna inställning använder man mätknappen med sin högra, och Set-knappen med sin vänstra hand. I den omvända inställningen mäter man med vänster hand. Set-knappen befinner sig i detta fallet i högra handen. Som en kontroll kan man när som helst ta upp och visa den inställning som är lagrad i meny.

Avstängning

I meny 7 (tryck i 2 sekunder på Set-knappen + 6 x Set-knappen) kan man stänga av menyen i ZEISS Victory RF genom att trycka på knappen Avståndsmätning. Vid avstängning av ZEISS Victory RF har man två andra möjligheter. Antingen håller man Set-knappen intryckt i två sekunder eller så trycker man inte på någon av de båda knapparna under ca 10 sekunders tid.

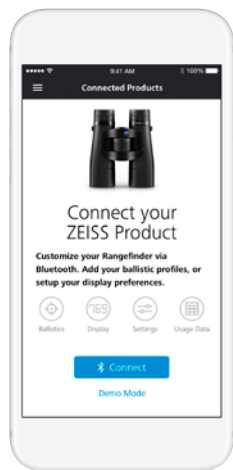

Fig. 10

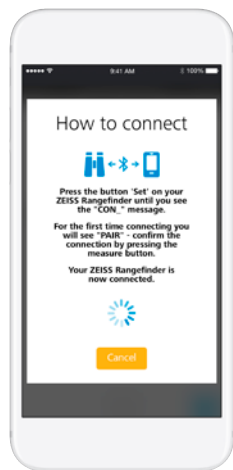

Fig. 11

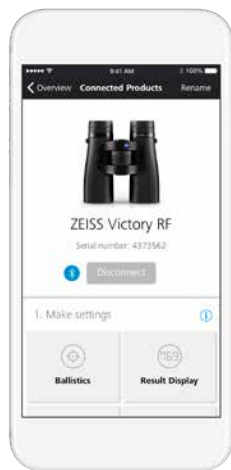

Fig. 12

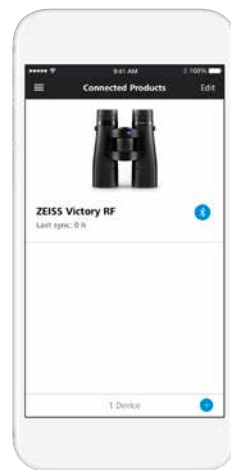

Fig. 13

ETABLERA UPPKOPPLING MELLAN ZEISS HUNTING APP OCH ZEISS VICTORY RF

Första uppkoppling

När du vill koppla upp ZEISS Victory RF för första gången, visas i avsnittet Connected Products (fig. 10) bildskärmen „Kopplar upp din ZEISS-produkt“. Klicka på uppkopplingsknappen, nu börjar ZEISS Hunting App koppla upp förbindelsen. Enligt beskrivningen i fig. 11 måste du sedan hålla Set-knappen intryckt i 10 sekunder.

Sedan visar ZEISS Victory RF texten „CON_“. När du släpper upp Set-knappen visar displayen „PAIr“, vilket du bekräftar genom att trycka en gång på mätknappen. Nu är ZEISS Victory RF hopkopplad med ZEISS Hunting App enligt fig. 12. Bekräftelsen av kommandot „PAIr“ måste bekräftas en gång vid den första uppkopplingen.

Upprepad uppkoppling

När du har kopplat ihop ZEISS Victory RF för första gången med ZEISS Hunting App ändras startbildskärmen i Connected Product-sektionen enligt fig. 13. Med knappen (+) nere till höger kan du koppla ihop flera ZEISS Victory RF med ZEISS Hunting App. Dessutom kan man klicka en gång på den inlagda ZEISS Victory RF för att göra inställningar av produkten (fig. 14) och sedan göra en synkronisering.

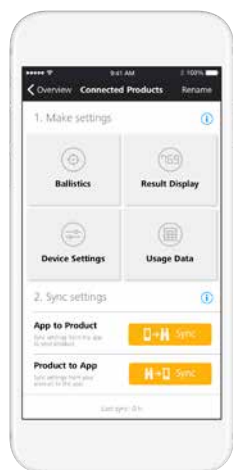

Fig. 14



Fig. 15

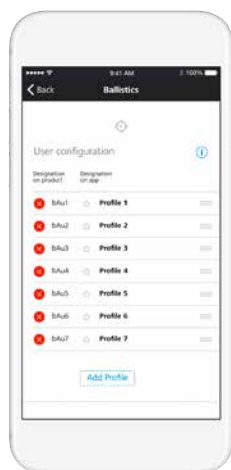

Fig. 16

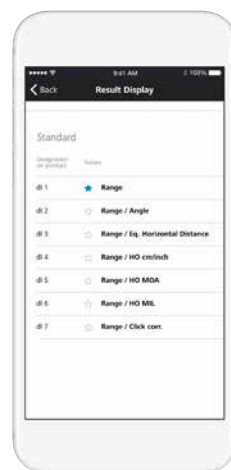

Fig. 17

ATT GÖRA INSTÄLLNINGAR

Ballistikinställningar

I ballistikinställningen (fig. 15) av ZEISS Hunting App kan man dels välja nio standardprofiler, dels lägga till upp till nio ytterligare personliga profiler och sedan synkronisera dem med ZEISS Victory RF. För att lägga till en personlig profil klickar man i menypunkten Ballistik på knappen „Lägg till profil“. Sedan kan man välja alla tidigare upplagda ballistikprofiler (de läggs upp i området „Ballistik“ i toolbox) (fig. 16).

Man kan också välja ut en av profilerna som favorit. Den valda favoriten är den inställning som är aktiv i ZEISS Victory RF och märkt med en blå stjärna.

I displayinställningen (fig. 17) i ZEISS Hunting App kan man dels välja sju standardprofiler, dels lägga upp max. tre andra personliga profiler och sedan synkronisera dem med ZEISS Victory RF. För att lägga till en personlig profil, klicka i menypunkten Ballistik på knappen „Lägg till konfiguration“. Till skillnad från standardprofilerna (fig. 18) kan man kombinera upp till tre visningslägen i de personliga profilerna. Avståndet är härvid alltid definierat som första visningsläge. Man kan också välja en av sina konfigurationer som favorit. Den utvalda favoriten är den inställning som är aktiv i ZEISS Victory RF och som är markerad med en blå stjärna.



Fig. 18



Fig. 19

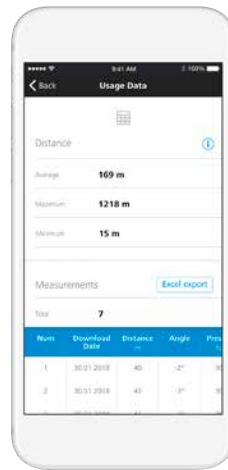

Fig. 20

Apparätinställningar

I apparätinställningarna kan man göra alla de inställningar som visas i **fig. 19** på ett smidigt sätt via ZEISS Hunting App. För mer information om de olika inställningsmöjligheterna, se ovan.

Mätdata

I fältet „Mätdata“ (**fig. 20**) kan man läsa av de uppmätta avstånden från ZEISS Victory RF. Förutom de enskilda mätningarna visas här genomsnittet av alla mätningar samt genomsnittet över en tidsperiod som du kan definiera. Tänk på att det är endast de senaste 100 mätningarna som överförs från ZEISS Victory RF. Genomsnittsvärdena däremot baseras på alla utförda mätningar i den definierade tidsperioden.

Avståndsmätning

Tryck på knappen Avståndsmätning (**fig. 1/6**) för att koppla in målmärket (**fig. 3/9**). Det objekt som skall mätas registreras. När avståndsmätningknappen släpps (**fig. 1/6**) startas mätningen. Efter maximalt ca 1 sekund visas det uppmätta avståndet i ca 3 sekunders tid på displayen (**fig. 3/10**). Om ingen mätning kan ske, eftersom räckvidden är överskriden eller reflexionen från objektet inte räcker till, visas detta med 4 streck „_ _ _ _“. En ny mätning kan göras direkt. När indikeringen slocknar slås avståndsmätaren av automatiskt.

Scan-läge

Med ZEISS Victory RF kan man mäta även under långa perioder (scan-läge). Håll knappen för avståndsmätningen (**fig. 1/6**) intryckt i mer än ca 3 sekunder. Produkten går då över i scan-läge och utför kontinuerliga mätningar. Det permanenta läget avslutas när man släpper mätknappen. Detta framgår av avståndsindikeringen som visar nya mätvärden ca var 1,5 sekund. Scan-läget är till hjälp vid mätning till små eller rörliga mål.

Noggrannhet i avståndsmätningen

Exaktheten i avståndsmätaren är upp till +/- 1 meter/yard. Den maximala räckvidden enligt tekniska data uppnås vid goda omgivningsförhållanden. Följande faktorer påverkar räckvidden:

Tabell 4:

| | Högre räckvidd vid | Lägre räckvidd vid |
|----------------------------------|--------------------------------|-------------------------------------|
| Atmosfäriska förhållanden | klar sikt | dis, dimma |
| Ljusstyrka | låg ljusstyrka | hög ljusstyrka (sol) |
| Objektets färg | vit objekt färg | svart objekt färg |
| Vinkel till objektet | 90° (lodrät) vinkel | spetsig vinkel |
| Objektstruktur | homogen struktur (skylt, vägg) | ej homogen struktur (buskage, träd) |

Skötsel och underhåll

Kikaren är försedd med ZEISS LotuTec® ytbehandling. Detta effektiva skyddsskikt på linsytorna minskar nedsmutsningen av linsen avsevärt, tack vare en särskilt glatt yta som gör att smutsen får svårare att fastna. Detta gäller för allt slags smuts. Dessutom kan smutsen avlägsnas snabbt, lätt och luddfritt. Samtidigt är LotuTec ytbehandling motståndskraftig och slitållig. Grov smuts (t. ex. sand) på linserna bör inte torkas av, utan tas bort genom att man blåser bort den eller torkar bort den med en hårpensel. Fingeravtryck kan angripa linsytorna efter en tid. Det lättaste sättet att rengöra linsytorna är att andas på dem och sedan putsa dem med en ren linsrengöringsduk. Problem med svampbeläggning på linselementen, som kan uppstå speciellt i tropikerna, förhindras genom att kikaren förvaras torr och de yttre linsytorna alltid är väl ventilerade. Utöver detta behöver din ZEISS Victory RF kikare ingen speciell skötsel.

Produkten skall rengöras med en torr duk, undvik vätskor och putsmedel. Rengör produkten i avstängt skick. Gör aldrig egna ingrepp i produkten. Vid isärtagning kan det uppstå skador som inte täcks in av garantin.

Vid reparation vänligen kontakta vår kundservice.
 Voor telefonische aanvragen aan de klantenservice staan wij graag op maandag t/m vrijdag van 8 t/m 18 uur (MET) ter beschikking.
 Tel.: +49 (0) 64 41-4 67 61
 Fax: +49 (0) 64 41-4 83 69
 service.sportsoptics@zeiss.com

Reservdelar för ZEISS Victory RF

Om du behöver reservdelar för din kikare, t.ex. skyddslack, var god vänd dig till återförsäljaren eller till vår kundtjänst. Serviceadresserna för ditt land hittar du här: www.zeiss.com/sports-optics/service-points

Tillbehör för ZEISS Victory RF*

www.zeiss.com/sports-optics/binoculars-accessories

*Accessoir is niet bij de levering inbegrepen!

ZEISS staat voor een betrouwbaar hoog kwaliteitsniveau. Daarom verlenen wij als fabrikant – ongeacht de garantieverplichtingen van de verkoper ten opzichte van de klant – voor dit ZEISS product een garantie van tien jaar.

De omvang van de garantie kan via de volgende link bekeken worden: www.zeiss.com/sports-optics/premium-warranty-conditions

Registreer uw product onder: www.zeiss.com/sports-optics/registration

Wijzigingen en toebehoren, welke voor de technische doorontwikkeling dienen, zijn voorbehouden. Geen aansprakelijkheid voor fouten en drukfouten.

Carl Zeiss Sports Optics GmbH
 ZEISS-gruppen
 Gloelstraße 3 – 5
 35576 Wetzlar
 Tyskland

www.zeiss.se/sports-optics

ZEISS Victory RF

8x42 | 10x42 | 8x54 | 10x54

Kayttöohje

This product may be covered by one or more of the following United States patents: US6542302, US6816310, US6906862
For further United States patents which may cover this product see our website.
Patents: www.zeiss.com/sports-optics/us/patents



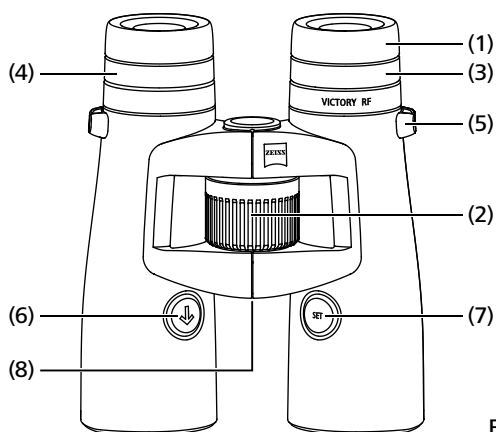

Fig. 1

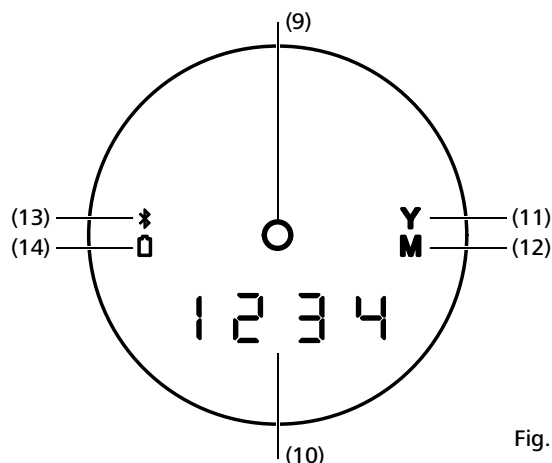

Fig. 2

RAKENNEOSIEN NIMET

- 1 Silmäkuppi
- 2 Tarkennuksen keskirengas
- 3 Diopterisäädin
- 4 Diopteri korjaus näyttölle
- 5 Silmukka kantohihnan kiinnitykseen
- 6 Etäisyydenmittauksen painike
- 7 Set-painike
- 8 Paristokotelon kansi / paristokotelo

- 9 LED-tähtäyspiste
- 10 4-paikkainen LED-näyttö
- 11 Mittayksikön näyttö jaardeina
- 12 Mittayksikön näyttö metreinä
- 13 Bluetooth-näyttö
- 14 Paristonäyttö
- 15 Kantohihna
- 16 Okulaarin suojakansi
- 17 Objektiivin suojatulpat

KÄYTTÖOHJE

Olet tehnyt onnistuneen valinnan hankkiessasi uuden kaukoputken, jossa on sisäänrakennettu laseretäisyydmittari.

ZEISS-merkkituotteille on ominaista erinomainen optinen teho, tarkka valmistus ja pitkä käyttöikä.

Noudata seuraavia käyttöohjeita, jotta voit hyödyntää tuotetta optimaalisesti ja luotettavasti monien vuosien ajan.

TURVALLISUUSTIETOJA

Ympäristövaikutukset

- **Huomaa:** Älä koskaan katso kaukoputkella aurinkoon tai laservalonlähteisiin. Se voi aiheuttaa vakavia silmävammoja ja tuote voi vaurioitua.
- **Huomio:** Älä sijoita laitetta pitkäksi ajaksi auringonvaloon ilman suojakantta. Objektiivi ja okulaari voivat toimia kuten polttolasi ja tuhota sisällä olevia rakenneosia.

Nielemisvaara

Huomio: Älä jätä paristoja ja irrotettavaa ulkopuolisia osia lasten ulottuville (nielemisvaara).

Lisätietoja ja turvallisuusohjeet löydät mukana toimitetusta pikaoppaasta QuickGuide. Voit ladata sen myös verkkosivustomme latauskeskuksesta.

Paristojen hävittäminen

Paristoja ei saa hävittää talousjätteen mukana!
Vie käytetyt paristot olemassa oleviin vastaanottopisteisiin.
Luovuta vastaanottopisteisiin vain tyhjäksi käytetyt paristot.
Paristot ovat tavallisesti tyhjiä, kun niillä käytettävä laite

- kytkeytyy pois päältä ja ilmoittaa, että "paristo on tyhjä".
- paristo ei enää toimi pitkän käyttöajan jälkeen moitteettomasti.

Oikosulun välttämiseksi pitää pariston koskettimet peittää teipillä.

Huomaa: Käytä vain valmistajan suosittelemia paristotyyppisiä.
Käsittele käytettyjä paristoja valmistajan ohjeiden mukaisesti.
Paristoja ei saa koskaan heittää tuleen, kuumentaa, ladata uudelleen, purkaa tai rikkoa.



Saksa: Kuluttajana olet laillisesti velvollinen palauttamaan käytetyt paristot. Voit palauttaa vanhat paristosi maksutta paikkoihin, joista olet ne ostanut, sekä myös kaupunkisi tai kuntasi julkisiin keräyspisteisiin. Nämä merkit ovat haitta-aineita sisältävissä paristoissa:
Pb = paristo sisältää lyijyä
Cd = paristo sisältää kadmiumia
Hg = paristo sisältää elohopeaa
Li = paristo sisältää litiumia

Käyttäjätiedot - Sähkö- ja elektronisten laitteiden hävittäminen (yksitystaloudet)



Tämä merkki tuotteissa ja/tai liiteasiakirjoissa merkitsee, että käytettyjä sähkö- ja elektronisia laitteita ei saa hävittää tavallisen sekajätteen mukana. Vie nämä tuotteet asianmukaista käsittelyä, uudellenkäyttöä ja kierrätystä varten vastaaviin keräyspisteisiin, jossa niitä otetaan vastaan maksutta. Joissakin maissa voi olla myös mahdollista, että voit luovuttaa nämä tuotteet paikallisessa liikkeessä vastaavaa uutta tuotetta ostaessasi.

Tämän tuotteen asianmukainen hävittäminen edistää ympäristönsuojelua ja estää ihmisiin ja ympäristöön kohdistuvat haitalliset vaikutukset, jotka voivat syntyä jätteen asiattomasta käsittelystä. Lisätietoa lähimmistä keräyspisteistä saat kaupunkisi tai kuntasi vastaavilta tahoilta. Maakohtaisen lainsäädännön mukaisesti voidaan tämän tyyppisen jätteen asiattomasta hävittämisestä määrätä sakkomaksuja.

Yritysassiakkaat Euroopan unionissa

Ota yhteyttä jälleenmyyjääsi tai toimittajaasi, kun haluat hävittää sähkö- tai elektronisia laitteita. Hän pystyy antamaan sinulle lisätietoa.

Tieto hävittämisestä Euroopan unionin ulkopuolissa maissa

Tämä merkki on pätevä vain Euroopan unionissa. Ota yhteyttä kaupunkisi tai kuntasi hallintoelimiin, kun haluat hävittää tämän tuotteen, ja tiedustele hävittämismahdollisuuksia.



Merkintä direktiivin 2014/53/EU ja direktiivin 2011/65/EU mukaisesti.

TOIMITUKSEN SISÄLTÖ

ZEISS Victory® RF -kiikarit:

| | Tuote | Tilausnumero | Toimituksen sisältö |
|------------|-------|--------------|--|
| Victory RF | 8x42 | 52 45 48 | ZEISS Victory RF Objektiivin suojatulpat Okulaarin suojakansi Kantohihna Laukku kantohihnalla CR2 paristo Optiikan puhdistusliina Pikaopas Quick Guide osat 1 & 2 |
| Victory RF | 10x42 | 52 45 49 | |
| Victory RF | 8x54 | 52 56 48 | |
| Victory RF | 10x54 | 52 56 49 | |

| TEKNISET TIEDOT | | 8x42 | 10x42 | 8x54 | 10x54 |
|-----------------------------------|----------------------|---------------------------|------------|---------------------------|--------------|
| Suurennos | | 8 | 10 | 8 | 10 |
| Vaikuttava objektiivin halkaisija | mm | 42 | 42 | 54 | 54 |
| Ulostulopupilliin halkaisija | mm | 5.3 | 4.2 | 6.8 | 5.4 |
| Hämärälukuarvo | | 18.3 | 20.5 | 20.8 | 23.2 |
| Näkökenttä | m/1000m (ft/1000yds) | 135 (405) | 115 (345) | 120 (360) | 110 (330) |
| Subjekttiivinen näkökulma | ° | 62 | 66 | 55 | 63 |
| Lähisäätöraja | m (ft) | 2.5 (8.2) | | 3.5 (11.5) | |
| Dioptrian säätöalue | dpt | +/- 3 | | +/- 3 | |
| Silmäväli | mm | 17 (0.7) | | 14 (0.6) | |
| Pupillietäisyys | mm | 53.5 - 76 | | 58.5 - 76 | |
| Objektiivityyppi | | FL | | FL | |
| Prismajärjestelmä | | Abbe-König | | Abbe-König | |
| Päällyste | | T*/LotuTec® | | T*/LotuTec® | |
| Tyypitäyte | | ✓ | | ✓ | |
| Vesitiiviys | mbar | 400 | | 400 | |
| Toimintalämpötila ¹ | °C (°F) | -25 / +63 (-13 / +145) | | -25 / +63 (-13 / +145) | |
| Pituus | mm (in) | 166 (6.5) | 166 (6.5) | 195 (7.7) | 195 (7.7) |
| Leveys silmänätäisyydellä 65 mm | mm (in) | 121 (4.8) | 121 (4.8) | 136 (5.4) | 136 (5.4) |
| Paino | g (oz) | 895 (31.6) | 915 (32.3) | 1,095 (38.6) | 1,115 (39.3) |
| Mittausalue ² | m (yds) | 15 - 2,300 (16 - 2,500) | | 15 - 2,300 (16 - 2,500) | |
| Mittaustarkeus | mrad | ± 1 - 600 / ± 0.5 % > 600 | | ± 1 - 600 / ± 0.5 % > 600 | |
| Mittauksen kesto | Sek. (sec.) | < 0.3 | | < 0.3 | |
| Laser-aaltopituus | nm | 905 | | 905 | |
| Lasersäteen-divergenssi | mrad | 1.6 x 0.5 | | 1.6 x 0.5 | |
| Paristo | | 1 x 3V / CR2 | | 1 x 3V / CR2 | |
| Pariston kesto aika +20°C | | > 2,500x | | > 2,500x | |

Pidätetään oikeus mallin ja toimituksen sisällön muutoksiin, jotka edistävät laitteen teknistä kehittämistä.

¹ Paristoa koskeva lämpötilan alaraja.

Tuote toimii myös alle -10 °C / 14 °F lämpötilassa.

² Etäisyys on riippuvainen objektin koosta ja heijastusteesta sekä säästä ja auringonsäteilystä.

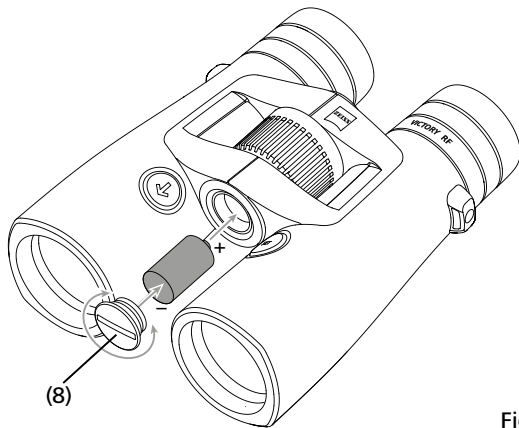

Fig. 3

VALMISTELU

Pariston sijoittaminen/poistaminen

Laseretäisyyssmittari saa sähkönsä liitumparistosta, jonka tyyppi on CR 2.

Pariston sijoittamista tai vaihtamista varten pariston kansi (kuva 3/8) kierretään vastapäivään auki – kolikolla tai muulla vastaavalla esineellä. Sijoita paristo sisään plus-kosketin edellä (paristokotelossa olevan symbolin mukaisesti).

Kierrä sen jälkeen paristokotelon kansi kiinni myötäpäivään.

Uusi paristo riittää 20 °C lämpötilassa yli 2500 mittaukseen.

Käyttöolosuhteista riippuen, kuten esimerkiksi alhaiset lämpötilat tai usein tapahtuva skannauskäyttö, voivat lyhentää pariston käyttöikää merkittävästi. Kun paristossa on vain vähän varausta, se osoitetaan näytössä pariston valon syttymisellä.

Jos laitetta ei käytetä pitkään aikaan, paristo pitää ottaa ulos, jotta sen vuotaminen ei aiheuta vaurioita. Käytä vain laadukkaita merkkiparistoja.

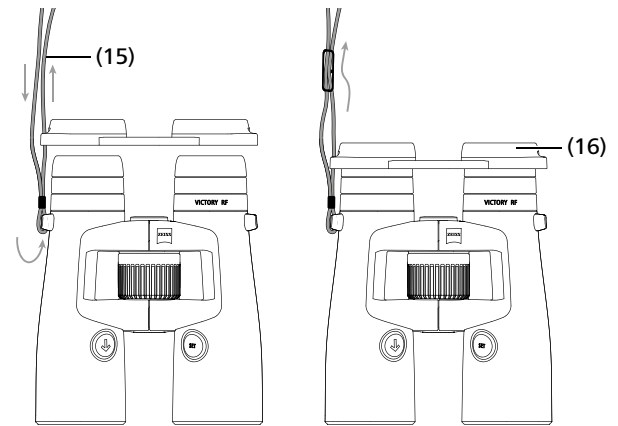

Fig. 4

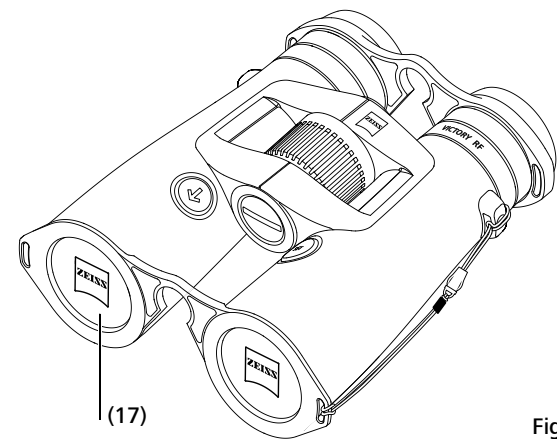

Fig. 5

Kantohihnan ja suojatulppien kiinnittäminen

Kantohihna (kuva 4/15) ja okulaarin suojakansi (kuva 4/16) kiinnitetään kuvauksen mukaisesti.

Ohje: Kantohihnan voi viedä helposti okulaarin suojakannessa olevan silmukan läpi. Voit sitoa okulaarin suojakannen kantohihnalla toiselta puolelta tai molemmilta puolilta.

Ennen kaukoputken käyttöä okulaarin suojakansi siirretään etusormella pois.

Käytön jälkeen pitää okulaari suojata taas suojakannella.

Objektiivin suojatulpat (kuva 5/17) asennetaan kuvan mukaisesti kaukoputkeen.

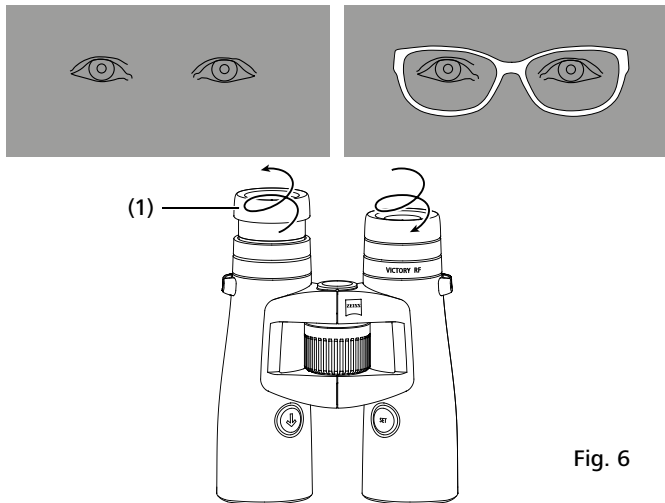

Fig. 6

Katsominen silmälasilla ja ilman niitä

Kun katsot kiikarilla ilman silmälasia, käytä laitetta ulosvedetyillä silmäkuppeilla. Tällöin kierretään silmäkuppeja (kuva 6/1) vasemmalle (vastapäivään) ylöspäin ylimpään lukitukseen asti.

Silmäkupit voidaan lukita neljään asentoon – alimpaan ja ylimpään sekä kahteen väliasentoon. Säätömahdollisuuden avulla voidaan muuttaa silmän etäisyyttä ulostulopupilliin ja siten säätää se kaikille käyttäjille yksilöllisesti.

Silmälasien kanssa katsottaessa silmäkuppi kierretään oikealle (myötäpäivään) alaspäin, kunnes se lukkiutuu alimpaan asentoon (kuva 6).

Silmäkupprien puhdistaminen ja vaihtaminen

Voit kiertää silmäkupit vaihtamista tai puhdistamista varten kokonaan irti kiikarista.

Kierrä silmäkuppi kuvan mukaisesti kuva 6 ylimpään lukitusasentoon ja vielä kierteen verran sen ylitse, kunnes silmäkuppi irtaoo.

Kierrä silmäkupit puhdistamisen tai vaihtamisen jälkeen oikealle (myötäpäivään) kiertämällä täysin kiinni okulaariin. Kevyellä nykäyksellä oikealle silmäkupprien kierre lukittuu alimpaan asentoon. Sen jälkeen voit säätää lukitusasentojen avulla haluamasi etäisyyden silmän ja okulaarin välille.

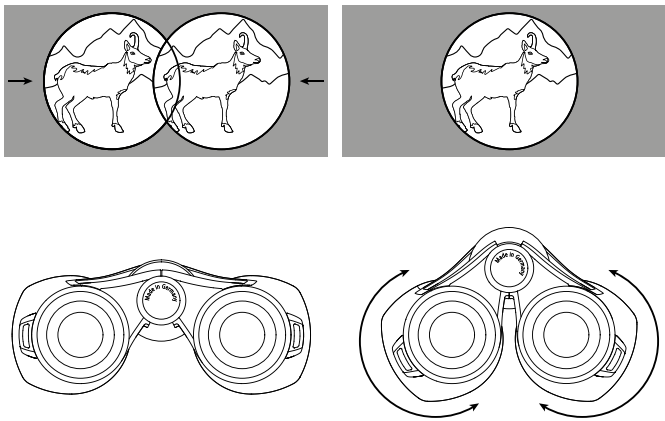

Fig. 7

Silmien välisen etäisyyden sovittaminen

Taivuttamalla kaukoputken puoliskot keskiakselin varassa silmien väli säädetään siten, että molemmilla silmillä katsottaessa muodostuu täysin pyöreä kuva (kuva 7).

Ohje: Säädetyistä silmien välistä riippuen tähtäyspiste ja näyttö voivat olla hieman vinossa.

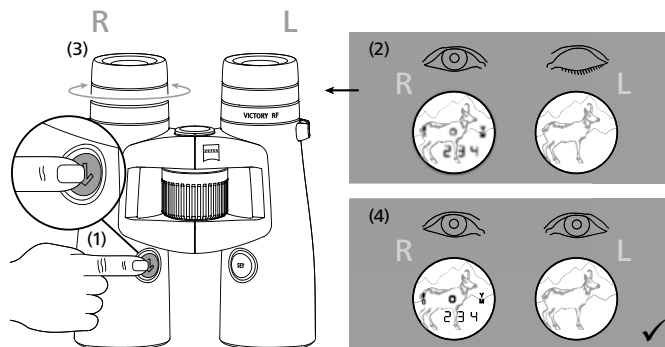

Fig. 8

Tähtäyspisteen tarkennus ja diopterikorjaus

Kytke painikkeella etäisyydenmittaus (kuva 1/6) tähtäyspisteen tarkennus (kuva 2/9) päälle ja pidä painike painettuna. Tähtäyspisteen ja näytön tarkennus tehdään kiertämällä oikeaa diopterisäädintä (kuva 1/4) vasemmalle tai oikealle. Tarkenna sen jälkeen tarkennuksen keskisäätöpyörällä (kuva 1/2) kiikarin oikeanpuoleinen kuva huolellisesti tarkaksi.

Tarkenna vasemmanpuoleisella diopterisäätimellä (kuva 1/3) kiikarin vasemmanpuoleinen kuva samaan kohteeseen kuin aiemmin. Voit lukea säädetyt arvot kiikarin takapuolella olevasta „+“ tai „-“ asteikosta.

Etäisyydsmittarin valikkoasetukset

Painamalla Set-painiketta noin kahden sekunnin ajan pääset Zeiss Victory RF kiikarisi valikkoon. Sen jälkeen voit hakea eri valikkokohdat painamalla kerran Set-painiketta.

Taulukko 1

| Valikko | Kirkkaus | asetukset |
|-----------|------------------------|---|
| Valikko 1 | Kirkkaus | paina 2 sekuntia Set-painiketta |
| Valikko 2 | Ballistiikan asetukset | paina 2 sekuntia Set-painiketta + 1 x Set-painike |
| Valikko 3 | Näytön asetukset | paina 2 sekuntia Set-painiketta + 2 x Set-painike |
| Valikko 4 | Mittayksikkö | paina 2 sekuntia Set-painiketta + 3 x Set-painike |
| Valikko 5 | Mittaustila | paina 2 sekuntia Set-painiketta + 4 x Set-painike |
| Valikko 6 | Painikekohdistus | paina 2 sekuntia Set-painiketta + 5 x Set-painike |
| Valikko 7 | Pois päältä kytkeminen | paina 2 sekuntia Set-painiketta + 6 x Set-painike |

Kirkkaus

Valikosta 1 (paina 2 sekuntia Set-painiketta) pääset kirkkausasetuksiin. ZEISS Victory RF kiikarissa on yli 11 kirkkauskäyrää. Painamalla etäisyydenmittauksen painiketta voit valita yhden 11 eri kirkkauskäyrästä (käyrä 1 $\hat{=}$ himmein asetushallinnollisuus, käyrä 11 $\hat{=}$ kirkkain asetushallinnollisuus). Lisäksi ZEISS Victory RF kiikarissasi on automaattinen kirkkauden mukautus, aina kulloinkin valitulle kirkkauskäyrällä.

Vapauta vain etäisyydenmittauksen painike (kuva 1/6) itsellesi sopivan asetuksen kohdalla. Viimeksi näytetty kirkkauskäyrä tallennetaan tällöin. Tarkastusta varten voit koska tahansa katsoa valikosta tallennettua asetusta.

Ballistiikka-asetukset (BIS II)

Valikossa 2 (paina 2 sekuntia Set-painiketta + 1 x Set-painiketta) voit valita itsellesi sopivan ballistiikkakäyrän. Vakiomallissa voit valita yhdeksästä erilaisesta ballistiikkakäyrästä, jotka kattavat lähes kaikki kaliperit. ZEISS Victory RF kiikarissa ballistiikkakäyrät on numeroitu ja niiden tunnuksot ovat bA 1 – bA 9. Valitse käyttämästäsi kaliperistä, luotilajista ja luodin painosta riippuen itsellesi parhaiten sopiva luodin lentorata. Vastaavan luodin lentoradan valinnan edellytys on käytetyn latauksen ballististen tietojen tuntemus (luodin putoama). Valitse alla esitetyistä taulukosta 1 käytetyn luodin putoaman mukaan sen rivi, jonka arvot ovat tarkimmin sopivat. Painamalla etäisyydenmittauksen painiketta (kuva 1/6) voit valita itsellesi sopivan ballistiikkakäyrän helposti. Kun vapautat painikkeen, ballistiikkakäyrä tallennetaan. Tarkastusta varten voit koska tahansa katsoa valikosta tallennetun asetuksen.

Yhdeksän vakiokäyrän lisäksi voit ladata yhdeksän yksilöllistä ballistiikkakäyrää ZEISS Victory RF kiikariisi. ZEISS Victory RF kiikarissa käyrillä on tunnisteet bAu 1 – bAu 9 (lisätietoa löydät kappaleesta „Asetukset - ZEISS Hunting App”). Vapauta vain etäisyydenmittauksen painike (kuva 1/6) itsellesi sopivan asetuksen kohdalla. Tällöin tallennetaan viimeksi näytetty ballistiikkakäyrä. Voit koska tahansa katsoa valikosta tallennetut asetukset.

Huomaa: Ota huomioon, että Ballistiikan info-järjestelmä BIS II ei suinkaan korvaa omaa metsästystilanteen arviointia, vaan sitä tulee käyttää metsästyksen tukena ja parantamaan sen luotettavuutta. Suosittelemme ampumisen kokeilua eri etäisyyksiltä, minkä avulla voit tarkastaa tietojen yhtäpitävyyden todellisten osumapisteiden kanssa.

Taulukko 2

| | | Luodin putoaman korjaus ASV+ kompensattorilla, etäisyydet metreinä ja jaardeina | | | | | | | | | | | | | | | | |
|-------|----------------------|---|------|-------|-------|-------|-------|--------|--------|--------|-------|-------|--------|--------|--------|--------|--------|--------|
| Käyrä | (etäisyys) m/yd | 100 | 150 | 200 | 250 | 300 | 325 | 350 | 375 | 400 | 425 | 450 | 475 | 500 | 525 | 550 | 575 | 600 |
| 1 | Korj. cm/m | 0 | -1,5 | -4,0 | -10,0 | -21,0 | -29,3 | -35,0 | -45,0 | -56,0 | -68,0 | -81,0 | -95,0 | -110,0 | -131,3 | -148,5 | -172,5 | -198,0 |
| | Korj. tuumaa/jaardia | 0 | -0,5 | -1,4 | -3,6 | -7,6 | -10,5 | -12,6 | -16,2 | -20,2 | -24,5 | -29,2 | -34,2 | -39,6 | -47,3 | -53,5 | -62,1 | -71,3 |
| 2 | Korj. cm/m | 0 | -1,5 | -4,0 | -12,5 | -24,0 | -32,5 | -42,0 | -52,5 | -64,0 | -76,5 | -90,0 | -109,3 | -130,0 | -152,3 | -176,0 | -201,3 | -234,0 |
| | Korj. tuumaa/jaardia | 0 | -0,5 | -1,4 | -4,5 | -8,6 | -11,7 | -15,1 | -18,9 | -23,0 | -27,5 | -32,4 | -39,3 | -46,8 | -54,8 | -63,4 | -72,5 | -84,2 |
| 3 | Korj. cm/m | 0 | -1,5 | -8,0 | -17,5 | -30,0 | -39,0 | -49,0 | -60,0 | -72,0 | -85,0 | -99,0 | -118,8 | -135,0 | -152,3 | -176,0 | -195,5 | -222,0 |
| | Korj. tuumaa/jaardia | 0 | -0,5 | -2,9 | -6,3 | -10,8 | -14,0 | -17,6 | -21,6 | -25,9 | -30,6 | -35,6 | -42,8 | -48,6 | -54,8 | -63,4 | -70,4 | -79,9 |
| 4 | Korj. cm/m | 0 | -3,0 | -10,0 | -20,0 | -36,0 | -45,5 | -59,5 | -71,3 | -84,0 | | | | | | | | |
| | Korj. tuumaa/jaardia | 0 | -1,1 | -3,6 | -7,2 | -13,0 | -16,4 | -21,4 | -25,7 | -30,2 | | | | | | | | |
| 5 | Korj. cm/m | 0 | -3,0 | -10,0 | -22,5 | -39,0 | -52,0 | -63,0 | -78,8 | -96,0 | | | | | | | | |
| | Korj. tuumaa/jaardia | 0 | -1,1 | -3,6 | -8,1 | -14,0 | -18,7 | -22,7 | -28,4 | -34,6 | | | | | | | | |
| 6 | Korj. cm/m | 0 | -4,5 | -12,0 | -27,5 | -48,0 | -58,5 | -73,5 | -90,0 | -108,0 | | | | | | | | |
| | Korj. tuumaa/jaardia | 0 | -1,6 | -4,3 | -9,9 | -17,3 | -21,1 | -26,5 | -32,4 | -38,9 | | | | | | | | |
| 7 | Korj. cm/m | 0 | -4,5 | -14,0 | -30,0 | -51,0 | -65,0 | -80,5 | -97,5 | -120,0 | | | | | | | | |
| | Korj. tuumaa/jaardia | 0 | -1,6 | -5,0 | -10,8 | -18,4 | -23,4 | -29,0 | -35,1 | -43,2 | | | | | | | | |
| 8 | Korj. cm/m | 0 | -4,5 | -16,0 | -32,5 | -57,0 | -74,8 | -91,0 | -108,8 | -132,0 | | | | | | | | |
| | Korj. tuumaa/jaardia | 0 | -1,6 | -5,8 | -11,7 | -20,5 | -26,9 | -32,8 | -39,2 | -47,5 | | | | | | | | |
| 9 | Korj. cm/m | 0 | -6,0 | -18,0 | -37,5 | -66,0 | -87,8 | -105,0 | -127,5 | -156,0 | | | | | | | | |
| | Korj. tuumaa/jaardia | 0 | -2,2 | -6,5 | -13,5 | -23,8 | -31,6 | -37,8 | -45,9 | -56,2 | | | | | | | | |

Näyttöasetukset

Valikossa 3 (paina 2 sekuntia Set-painiketta + 2 x Set-painiketta) voit valita itsellesi sopivat näyttöasetukset. Vakiomallissa voit valita seitsemästä erilaisesta näyttöasetuksesta. ZEISS Victory RF kiikarissasi näyttöasetukset on numeroitu ja niillä on tunnisteet dl 1 – dl 7.

Taulukko 3

| Näyttö ZEISS Victory RF kiikarissasi | Toiminto |
|--------------------------------------|---|
| dl 1 | Etäisyys |
| dl 2 | Etäisyys ja kulma |
| dl 3 | Etäisyys ja vastaava horisontaalinen etäisyys |
| dl 4 | Etäisyys ja Holdover cm/in |
| dl 5 | Etäisyys ja Holdover MOA |
| dl 6 | Etäisyys ja Holdover MIL |
| dl 7 | Etäisyys ja klikkausten lukumäärä |

Seitsemän vakioasetuksen lisäksi voit saada käyttöösi 3 yksilöllistä näyttöasetusta ZEISS Victory RF kiikariisi. ZEISS Victory RF kiikarissa käyrillä on tunnisteet dlu 1 – dlu3 (lisätietoja löydät kappaleesta „Asetukset - ZEISS Hunting App”). Vapauta vain etäisyydenmittauksen painike (kuva 1/6) itsellesi sopivan asetuksen kohdalla. Viimeksi näytetty näyttöasetus tallentuu tällöin. Tarkastusta varten voit koska tahansa katsoa valikosta tallennetut asetukset.

Mittayksiköt

Valikossa 4 (paina 2 sekuntia Set-painiketta + 3 x Set-painiketta) voit valita itsellesi sopivat mittayksiköt. Etäisyys voidaan valinnaisesti näyttää joko metreinä tai jaardeina. Voit muuttaa asetusta etäisyydenmittauksen painikkeella (kuva 1/6). ZEISS Victory RF kiikarissa mittayksiköiden tunnisteet ovat unitM (mittayksiköille metri) ja unitY (mittayksiköille jaardi). Tarkastusta varten voit koska tahansa katsoa valikosta tallennetun asetuksen.

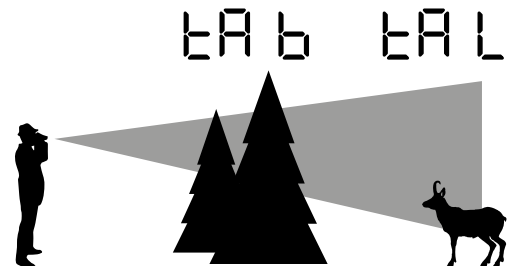

Fig. 9

Mittaustila

Valikossa 5 (paina 2 sekuntia Set-painiketta + 4 x Set-painike) voit valita itsellesi sopivan mittaustilan. Voit valita, haluatko näyttöön parhaan mittauksen (TA b) tai kauimmaksi mittauksen (TA L). Voit muuttaa asetusta painikkeella Etäisyydenmittaus (kuva 1/6).

Kuva 9 havainnollistaa valintamahdollisuuksia. Taka-alalla oleva eläin on tässä tapauksessa kaikkein kauempaa mitattu piste (TA L). Koska suurempi mittauspisteiden lukumäärä koskee etualalla olevaa puuta, tämä piste vastaa parasta mittausta (TA b). Tarkastusta varten voit koska tahansa katsoa valikosta tallennetun asetuksen.

Painikekohdistukset

Valikossa 6 (paina 2 sekuntia Set-painiketta + 5 x Set-painiketta) voit valita itsellesi sopivat painikekohdistukset. Painamalla etäisyydenmittauksen painiketta (kuva 1/6) voit valita joko vakioasetuksen (ZEISS Victory RF:ssä „5 _ °”) tai päinvastaisen asetuksen (ZEISS Victory RF:ssä näytetään „_ ° 5”). Standardinmukaisesti ZEISS Victory RF:n asetukset on oikeakätisille. Tällä asetuksella käytät mittauspainiketta oikealla ja Set-painiketta vasemmalla kädellä. Päinvastaisella asetuksella mittaat vasemmalla kädellä. Tällöin Set-painike on oikean käden puolella. Tarkastusta varten voit koska tahansa katsoa valikosta tallennetun asetuksen.

Pois päältä kytkeminen

Valikossa 7 (paina 2 sekuntia Set-painiketta + 6 x Set-painiketta) voit kytkeä ZEISS Victory RF kiikarin valikon pois päältä painamalla etäisyydenmittauksen painiketta. ZEISS Victory RF kiikarin pois päältä kytkemiseen sinulla on lisäksi kaksi mahdollisuutta. Joko pidät Set-painiketta kahden sekunnin ajan painettuna tai et paina noin 10 sekunnin aikana kumpaakaan painiketta.

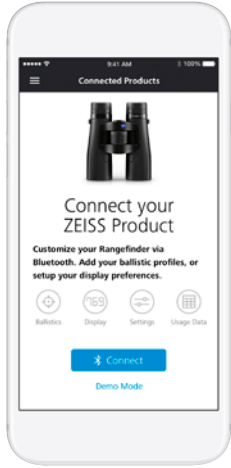

Fig. 10

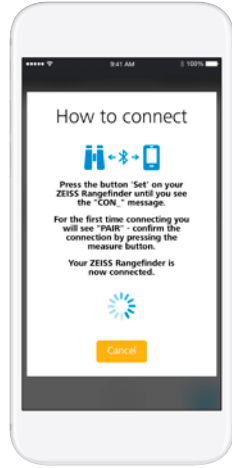

Fig. 11



Fig. 12

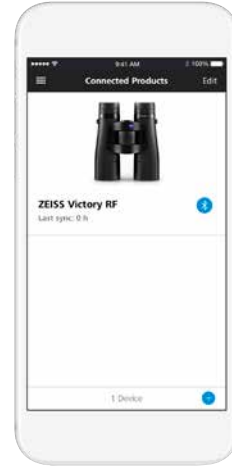

Fig. 13

YHTEYDEN LUOMINEN HUNTING APP SOVELLUKSEN JA ZEISS VICTORY RF:N VÄLILLE

Ensimmäisen yhteyden luominen

Kun haluat ensimmäisen kerran luoda yhteyden ZEISS Victory RF:ään, näytön osiossa Connected Products (kuva 10) näytetään „Yhdistä ZEISS tuotteeseen”. Napsauttamalla Yhdistä-painiketta ZEISS Hunting App sovelluksesi aloittaa yhteyden muodostamisen.

Kuvan 11 kuvauksen mukaisesti sinun ei tarvitse muuta kuin pitää vain 10 sekunnin ajan Set-painiketta alhaalla.

Sen jälkeen ZEISS Victory RF:ään tulevat merkit „CON...”. Kun vapautat Set-painikkeen, näyttöön tulee „PAIR”, jonka vahvistat painamalla kerran mittauspainiketta.

Näin ZEISS Victory RF on yhdistetty ZEISS Hunting App sovellukseen kuvan 12 mukaisesti. Sinun tarvitsee vahvistaa „PAIR” komento vain kerran ensimmäisen yhteyden luonnin yhteydessä.

Asetukset ZEISS Hunting APP sovelluksella

ZEISS Hunting App sovelluksella voit tehdä kaikki yllä kuvatut asetukset helposti ja käyttäjäystävällisesti älypuhelimesi kautta. Lisäksi voit tehdä kaksi yksilöllistä lisäasetusta. Ensinnäkin voit käyttää ZEISS Hunting App sovelluksessa luotua ballistista profiilia ja toiseksi voit asettaa näyttöasetuksissa kolme erilaista tulostähtä.

Toistuva yhteyden luominen

Kun olet ensimmäisen kerran luonut yhteyden ZEISS Victory RF:n ja ZEISS Hunting App sovelluksen välille, osion Connected Product näyttö muuttuu kuvan 13 mukaisesti. Alhaalla oikealla olevalla (+) painikkeella voit luoda muihin ZEISS Victory RF kiikareihin yhteyden ZEISS Hunting App sovelluksesta. Lisäksi voit tehdä tallennettuun ZEISS Victory RF:ään asetuksia laitteellasi (kuva 14) ja sen jälkeen synkronoida ne.



Fig. 14



Fig. 15

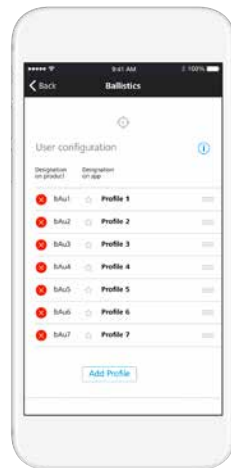

Fig. 16

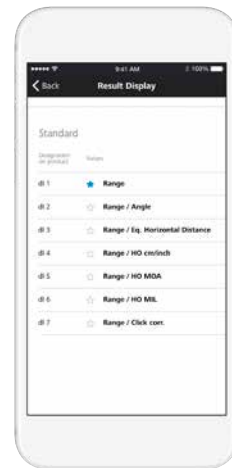

Fig. 17

ASETUSTEN TEKEMINEN

Ballistiikka-asetukset

ZEISS Hunting App sovelluksen ballistiikka-asetuksissa (kuva 15) voit yhdeksän vakioprofiilin valinnan lisäksi lisätä yhdeksän muuta henkilökohtaista profiilia ja synkronoida ne ZEISS Victory RF:n kanssa. Henkilökohtaisen profiilin luomiseksi klikkaa valikkokohdassa Ballistiikka painiketta „Lisää profiili”. Sen jälkeen voit valita kaikki aiemmin luodut ballistiikkaprofiilit (ne voit luoda työkaluruudun „Ballistiikka” alueella) (kuva 16).

Lisäksi voit valita yhden profiileistasi suosikiksi. Valittu suosikki on se asetusta, joka on ZEISS Victory RF:ssä aktiivinen ja merkitty sinisellä tähdellä.

ZEISS Hunting App sovelluksen näyttöasetuksissa (kuva 17) voit lisätä seitsemään vakioprofiiliin kolme henkilökohtaista profiilia ja synkronoida ne ZEISS Victory RF:n kanssa. Henkilökohtaisen profiilin lisäämiseksi klikkaa valikkokohdassa Ballistiikka painiketta „Lisää määrittäjä”. Toisin kuin vakioprofiileissa (kuva 18) voit yhdistää henkilökohtaisissa profiileissasi enimmillään kolme näyttötähtä. Etäisyys on tällöin aina määritetty ensimmäiseksi näyttötähtä.

Lisäksi voit valita yhden määrittäjän suosikiksi. Valittu suosikki on asetusta, joka on ZEISS Victory RF:ssä aktiivinen ja merkitty sinisellä tähdellä.

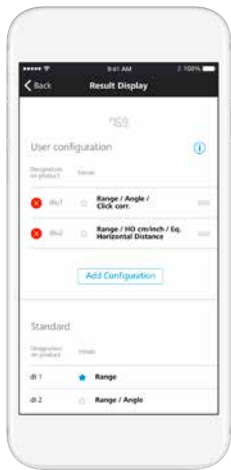

Fig. 18



Fig. 19



Fig. 20

Laiteasetukset

Laiteasetuksissa voit tehdä kaikki **kuvassa 19** esitetyt asetukset käyttäjätasoisesti ZEISS Hunting App sovelluksen avulla. Tarkemmat tiedot yksittäisistä asetushdollisuuksista löydät edellisestä kappaleesta.

Mittaustiedot

Kentässä „Mittaustiedot“ (**kuva 20**) voit lukea mitatut etäisyydet ZEISS Victory RF kiikaristasi. Yksittäisten mittausten lisäksi tällöin näytetään kaikkien mittausten keskiarvo sekä itse määrittämäsi aikajakson keskiarvo. On kuitenkin otettava huomioon, että ZEISS Victory RF lähettää aina vain 100 viimeistä mittausta. Keskiarvot sen sijaan perustuvat kaikkiin suoritettuihin mittauksiin kulloinkin määritettynä aikajaksona.

Etäisyysmittaus

Painamalla etäisyydenmittauksen painiketta (**kuva 1/6**) tähtäyspiste (**kuva 3/9**) kytetään päälle. Mitattavaan kohteeseen tähdätään tähtäyspisteellä. Kun etäisyydenmittauksen painike vapautetaan (**kuva 1/6**), mittaus käynnistyy. Enimmillään noin 1 sekunnin kuluttua mitattu etäisyys näytetään 3 sekunnin ajan näytössä (**kuva 3/10**). Jos mittausta ei voida suorittaa, koska etäisyys on ylitetty tai objektin heijastuminen ei ole riittävää, se osoitetaan 4 viivalla „_ _ _ _“. Uusi mittaus on välittömästi mahdollista. Kun näyttö sammutetaan, kytketty etäisyysmittari automaattisesti pois päältä.

Scan-käyttö

Voit mitata ZEISS Victory RF:llä myös jatkuvassa käytössä (Scan-käyttö). Pidä sitä varten etäisyydenmittauksen painiketta (**kuva 1/6**) yli 3 sekunnin ajan painettuna. Laite kytkeytyy sen jälkeen Scan-käyttöön ja suorittaa jatkuvasti mittauksia. Jatkuva käyttö lopetetaan heti, kun vapautat mittauspainikkeen. Havaitset tämän etäisyydenmittauksen, joka antaa noin 1,5 sekunnin välein uusia mittausarvoja. Scan-käyttö on hyödyllinen pienten ja liikkuvien kohteiden mittauksissa.

Etäisyydenmittauksen tarkkuus

Etäisyydenmittauksen tarkkuus on +/- 1 metriä/jaardia. Enimmäisulottuvuus saavutetaan teknisten tietojen mukaisesti edullisissa ympäristöolosuhteissa. Seuraavat ympäristötekijät vaikuttavat ulottuvuuteen:

Taulukko 4:

| | Ulottuvuus suurempi | Ulottuvuus pienempi |
|--------------------------------|----------------------------------|-------------------------------------|
| Atmosfäärinen edellytys | Hyvä näkyvyys | Usva, sumu |
| Kirkkaus | Vähäinen kirkkaus | Suuri kirkkaus (aurinko) |
| Kohteen väri | Kohteen valkoinen väri | Kohteen musta väri |
| Kulma kohteeseen | 90° (pystysuora) kulma | Terävä kulma |
| Kohteen rakenne | Yhtenäinen rakenne (levy, seinä) | Epäyhtenäinen rakenne (pensas, puu) |

Hoito ja huolto

Kiikarissa on ZEISS LotuTec®-pinnoite. Linssipintojen tehokas suojaerros vähentää merkittävästi linssin likaantumista, koska siinä on erityisen sileä pinta ja tähän liittyvä voimakas vettä hylkivä ominaisuus. Minkäänlainen lika ei kiinnity siihen helposti ja se voidaan puhdistaa vaivatta nopeasti ja raitoja jättämättä. LotuTec®-pinnoite on myös kestävä ja naarmuuntumaton.

Älä pyyhi karkeita likahiukkasia (esim. hiekka) linssistä, vaan henkäise linsejä tai harjaa ne pois harjasivelmällä. Sormenjäljet voivat ajan myötä tarkentua linssien pintoihin, henkäisy ja puhtaalla optiikan puhdistusliinalla pyyhkimen on helpoin tapa puhdistaa linssit. Sienikerrostumien estämiseksi, erityisesti trooppisessa ilmastossa, auttaa säilyttäminen kuivassa paikassa ja linssien ulkopintojen hyvä tuuletaminen. Muutoin ZEISS Victory RF kiikari ei tarvitse mitään erillistä hoitoa.

Puhdista tuote kuivalla liinalla, vältä nesteitä ja puhdistusaineita. Puhdista tuote, kun se on pois päältä kytkettynä.

Älä tee koskaan tuotteelle omavaltaisia toimenpiteitä. Purkamisen voi vaurioittaa tuotetta tavalla, jota takuu ei kata.

Käänny korjaustarpeen yhteydessä asiakaspalvelun puoleen.

Vastaamme mielellemme asiakastiedusteluihin puhelimitse maanantaista perjantaihin klo 8 – 18 (MEZ).

Puh.: +49 (0) 64 41-4 67 61

Faksi: +49 (0) 64 41-4 83 69

service.sportsoptics@zeiss.com

Varaosat – ZEISS Victory RF

Mikäli tarvitset varaosia kiikariisi, kuten esim. suojaokan, käänny siinä tapauksessa myyjäsi tai asiakaspalvelumme puoleen. Omaa maatasi koskevat asiakaspalveluosoitteet löytyvät osoitteesta: www.zeiss.com/sports-optics/service-points

Lisätarvikkeet – ZEISS Victory RF*

www.zeiss.com/sports-optics/binoculars-accessories

* Lisätarvikkeet eivät kuulu toimitussisältöön!

ZEISS-tuotteet ovat luotettavia ja korkealaatuisia. Sen vuoksi myönnämme valmistajana tälle ZEISS-tuotteelle, myyjän ja asiakkaan välisistä takuuevoitista riippumatta, kymmenen vuoden takuun.

Takuun sisältöön voi tutustua seuraavan linkin kautta:

www.zeiss.com/sports-optics/premium-warranty-conditions

Rekisteröi tuotteesi kohdassa: www.zeiss.com/sports-optics/registration

Pidätetään oikeus mallin ja toimituksen sisällön muutoksiin, jotka edistävät laitteen teknistä kehittämistä. Emme vastaa erehdyksistä ja painovirheistä.

Carl Zeiss Sports Optics GmbH

ZEISS-ryhmä
Gloelstraße 3 – 5
35576 Wetzlar
Saksa

www.zeiss.fi/sports-optics

ZEISS Victory RF

8x42 | 10x42 | 8x54 | 10x54

Pokyny k používání

This product may be covered by one or more of the following United States patents: US6542302, US6816310, US6906862
For further United States patents which may cover this product see our website.
Patents: www.zeiss.com/sports-optics/us/patents



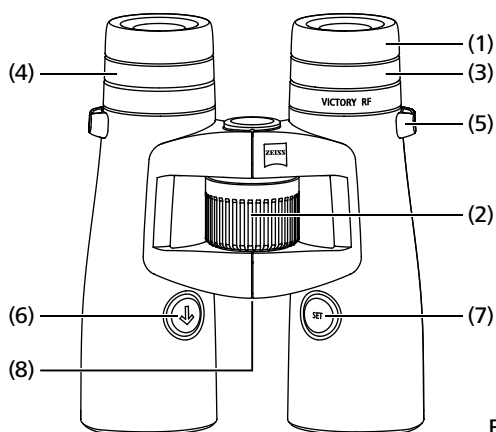

Fig. 1

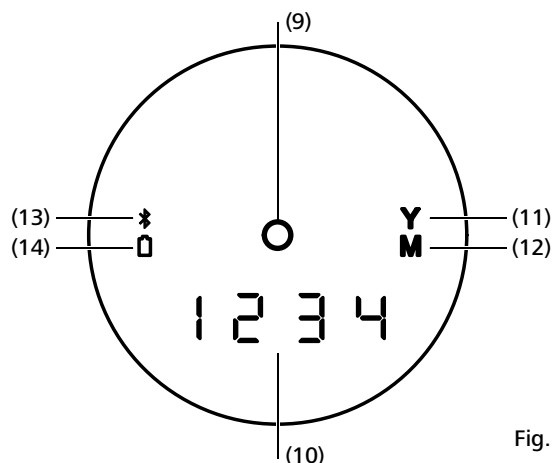

Fig. 2

OZNAČENÍ DÍLŮ

- 1 Očnice
- 2 Centrální zaostření
- 3 Vyrovnání dioptrií
- 4 Vyrovnání dioptrií pro zobrazení
- 5 Oko pro umístění popruhu
- 6 Tlačítko pro měření vzdálenosti
- 7 Tlačítko nastavení
- 8 Kryt baterií / přihrádka na baterie

- 9 Zaměřovací LED značka
- 10 4místný LED displej
- 11 Zobrazení měrné jednotky v yardech
- 12 Zobrazení měrné jednotky v metrech
- 13 Zobrazení bluetooth
- 14 Zobrazení baterie
- 15 Nosná šňůrka
- 16 Ochranná krytka na okuláry
- 17 Ochranná krytka objektivu

POKYNY K POUŽÍVÁNÍ

Blahopřejeme Vám k Vašemu novému dalekohledu s vestavěným laserovým dálkoměrem.

Produkty značky ZEISS se vyznačují vynikajícím optickým výkonem, precizním zpracováním a dlouhou životností.

Dodržujte prosím následující pokyny k optimálnímu používání produktu, který se Vám tak stane dobrým společníkem po mnoho dalších let.

INFORMACE PRO VAŠI BEZPEČNOST

vlivy prostředí

- **Pozor:** V žádném případě se dalekohledem nedívejte do slunce nebo zdrojů laserového světla. Mohlo by to vést k těžkému poranění očí a výrobek by mohl utrpět značné škody.
- **Pozor:** Dalekohled nikdy nevystavujte bez ochranného krytu po delší dobu přímému slunečnímu světlu. Objektiv a okulár mohou působit jako lupa a zničit součásti nacházející se uvnitř dalekohledu.

Nebezpečí polknutí

Pozor: Baterie a snímatelné vnější díly se nesmí dostat do rukou dětem (hrozí nebezpečí polknutí).

Další informace a bezpečnostní pokyny si prosím přečtete v přibaleném QuickGuide. Je k dispozici také na našich webových stránkách v sekci pro stahování dokumentů.

Odstraňování použitých baterií

Baterie nepatří do domovního odpadu!

K vrácení použitých baterií využijte sběrného systému, pokud je ve vaší zemi k dispozici. Odevzdávejte pouze vybité baterie.

Baterie bývají zpravidla vybité, když jimi napájený přístroj

- vypne a signalizuje „Vybitá baterie“.
 - po delším používání baterie již řádně nefunguje.
- Pro zajištění proti zkratu byste kontakty baterií měli překrýt lepicí páskou.

Pozor: Používejte jen typy baterií doporučené výrobcem.

S použitými bateriemi zacházejte dle pokynů výrobce.

Baterie je zakázáno vhadzovat do ohně, zahřívát, dobíjet, rozebírat nebo otvírat.



Německo: Jako spotřebitel jste ze zákona povinni použité baterie vrátit. Staré baterie můžete bezplatně odevzdat všude tam, kde lze baterie koupit. Také ve veřejných sběrných místech ve Vašem městě nebo obci.

Tyto značky naleznete na bateriích obsahujících škodliviny:

- Pb = baterie obsahuje olovo
- Cd = baterie obsahuje kadmium
- Hg = baterie obsahuje rtuť
- Li = baterie obsahuje lithium

Informace pro uživatele k likvidaci elektrických a elektronických zařízení (soukromé domácnosti)



Tento symbol na výrobcích a/nebo doprovodných dokumentech znamená, že opotřebované elektrické a elektronické výrobky nemají být směřovány s běžným domácím odpadem. Pro řádnou likvidaci a recyklaci tyto výrobky dopravte na odpovídající sběrná místa, kde budou bez poplatků převzaty. V některých zemích také budete moci tyto výrobky při koupi odpovídajícího nového výrobku odevzdat u svého místního maloobchodníka. Řádná likvidace tohoto výrobku slouží ochraně životního prostředí a zamezuje možným škodlivým dopadům na lidi a životní prostředí, které mohou vzniknout v důsledku neodborné manipulace s odpadem. Přesnější informace o nejbližším sběrném místě získáte u správního orgánu Vaší obce. V souladu s národní legislativou lze za neodbornou likvidaci tohoto typu odpadu vybírat pokuty.

Pro zákazníky v Evropské unii

Prosím kontaktujte svého obchodníka nebo dodavatele, pokud chcete elektrická nebo elektronická zařízení likvidovat. Poskytne Vám další informace.

Informace k likvidaci v jiných zemích mimo Evropskou unii

Tento symbol je platný jen v Evropské unii. Prosím kontaktujte správní orgán Vaší obce nebo obchodníka, pokud tento výrobek chcete zlikvidovat, a informujte se na možnost jeho likvidace.



Označení dle směrnice 2014/53/EU a směrnice 2011/65/EU.

OBSAH DODÁVKY

Dalekohledy ZEISS Victory® RF:

| | Produkt | Objednací číslo | Obsah dodávky |
|------------|---------|-----------------|---|
| Victory RF | 8x42 | 52 45 48 | ZEISS Victory RF Ochranná krytka objektivu Ochranná krytka na okuláry Nosná šňůrka |
| Victory RF | 10x42 | 52 45 49 | Kapsa s nosnou šňůrkou Baterie CR2 |
| Victory RF | 8x54 | 52 56 48 | Čistící hadřík na optiku Quick Guide - část 1 & 2 |
| Victory RF | 10x54 | 52 56 49 | |

| TECHNICKÉ ÚDAJE | | 8x42 | 10x42 | 8x54 | 10x54 |
|---------------------------------------|----------------------|---------------------------|------------|---------------------------|--------------|
| Zvětšení | | 8 | 10 | 8 | 10 |
| Účinný průměr objektivu | mm | 42 | 42 | 54 | 54 |
| Průměr výstupní pupily | mm | 5.3 | 4.2 | 6.8 | 5.4 |
| Výkon za šera | | 18.3 | 20.5 | 20.8 | 23.2 |
| Zorné pole | m/1000m (ft/1000yds) | 135 (405) | 115 (345) | 120 (360) | 110 (330) |
| Subjektivní zorný úhel | ° | 62 | 66 | 55 | 63 |
| Mez nastavení na krátkou vzdálenost | m (ft) | 2.5 (8.2) | | 3.5 (11.5) | |
| Rozmezí seřízení dioptrií | dpt | +/- 3 | | +/- 3 | |
| Vzdálenost k očím | mm | 17 (0.7) | | 14 (0.6) | |
| Pupilární vzdálenost | mm | 53.5 - 76 | | 58.5 - 76 | |
| Typ objektivu | | FL | | FL | |
| Hranolová soustava | | Abbe-König | | Abbe-König | |
| Povrstvení | | T*/LotuTec® | | T*/LotuTec® | |
| Plnění dusíkem | | ✓ | | ✓ | |
| Vodotěsnost | mbar | 400 | | 400 | |
| Rozsah pracovních teplot ¹ | °C (°F) | -25 / +63 (-13 / +145) | | -25 / +63 (-13 / +145) | |
| Délka | mm (in) | 166 (6.5) | 166 (6.5) | 195 (7.7) | 195 (7.7) |
| Šířka v případě rozestupu očí 65 mm | mm (in) | 121 (4.8) | 121 (4.8) | 136 (5.4) | 136 (5.4) |
| Hmotnost | g (oz) | 895 (31.6) | 915 (32.3) | 1,095 (38.6) | 1,115 (39.3) |
| Rozsah měření ² | m (yds) | 15 - 2,300 (16 - 2,500) | | 15 - 2,300 (16 - 2,500) | |
| Přesnost měření | mrad | ± 1 - 600 / ± 0.5 % > 600 | | ± 1 - 600 / ± 0.5 % > 600 | |
| Doba měření | Sek. (sec.) | < 0.3 | | < 0.3 | |
| Vlnová délka laseru | nm | 905 | | 905 | |
| Odchylka laserového paprsku | mrad | 1.6 x 0.5 | | 1.6 x 0.5 | |
| Baterie | | 1 x 3V / CR2 | | 1 x 3V / CR2 | |
| Životnost baterie při +20° C | | > 2,500x | | > 2,500x | |

Změny v provedení a obsahu dodávky, které slouží dalšímu vývoji produktu, jsou vyhrazeny.

¹ Spodní hranice teploty v závislosti na baterii.

Výrobek funguje i při teplotě - 10 °C / 14 °F.

² Dosaž je ovlivňován velikostí a stupněm odrazu objektu a také povětrnostními podmínkami a slunečním zářením.

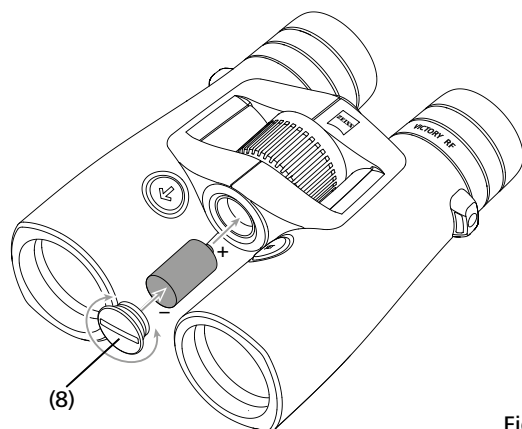

Fig. 3

PŘÍPRAVA

Vložení/odstranění baterie

Zdrojem energie laserového dalekoměru je lithiová baterie typu CR 2.

Pro vložení a výměnu baterie se kryt baterie (obr. 3/8) – odšroubuje pomocí mince nebo podobného předmětu – pootočením proti směru hodinových ručiček. Vložte baterii plusovým kontaktem dopředu (podle symbolů na schránce baterie).

Poté kryt baterie zašroubujte otáčením ve směru hodinových ručiček.

Jedna nová baterie vydrží při 20 °C pro více než 2 500 měření.

Podle podmínek používání, jako jsou například nízké teploty nebo časté používání skenovacího režimu, může však být životnost výrazně kratší. Slabá baterie se indikuje rozsvícením symbolu baterie na displeji.

Pokud přístroj není delší dobu používán, měla by se baterie vyjmout, abyste se vyhnuli poškození v důsledku vytečení baterie. Používejte jen kvalitní značkové baterie.

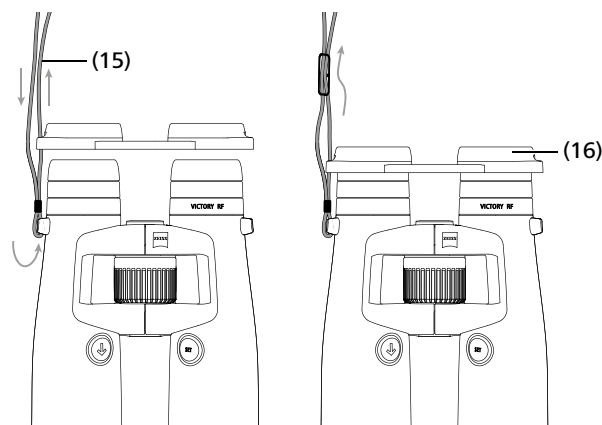

Fig. 4

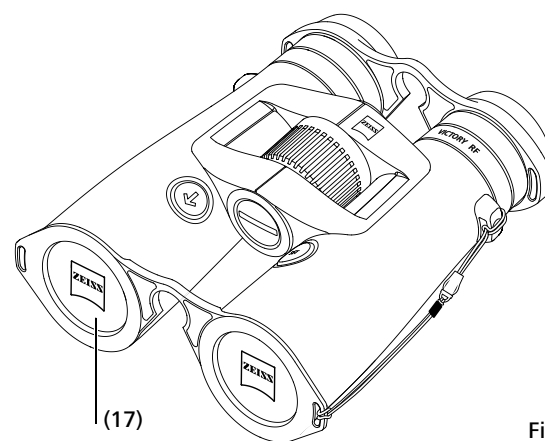

Fig. 5

Umístění popruhu a ochranných krytů

Šňůrka (obr. 4/15) a ochranné krytky na okuláry (obr. 4/16) se umístí podle obrázků.

Upozornění: Šňůrka se pouze jednoduše provlékne okem na krytku okulárů. Dle vlastního uvážení spojte ochrannou krytku na okuláry se šňůrkou oboustranně nebo jen jednostranně.

Před použitím dalekohledu se ochranná krytka na okuláry uvolní pomocí ukazováčku. Po pozorování by měla být ochranná krytka na okuláry znovu nasazena. Ochranné krytky objektivu (obr. 5/17) jsou namontovány na dalekohled, jak vidíte na obrázku.

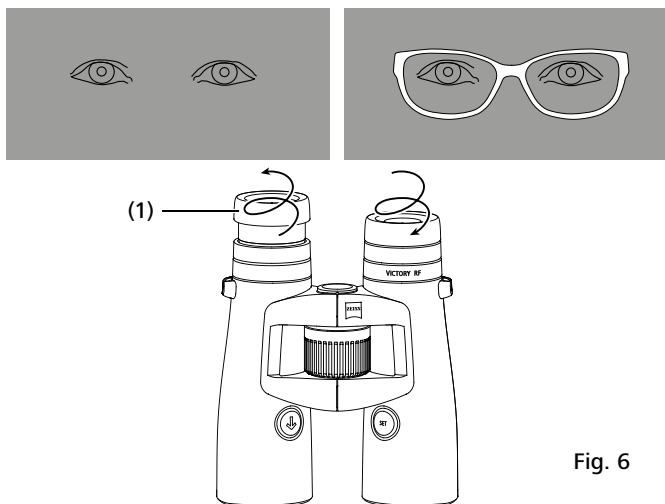

Fig. 6

Pozorování s brýlemi a bez brýlí

Při pozorování bez brýlí použijte přístroj s vytaženou očníci. K tomu účelu se očníce (obr. 6/1) vyšroubuje otáčením doleva (proti směru hodinových ručiček) směrem nahoru až k horní zářáče.

Očníci lze zajistit ve čtyřech pozicích – spodní a horní a také ve dvou mezipozicích. Díky této možnosti nastavení lze měnit vzdálenost oka k výstupní pupile a nastavit ji tak individuálně pro každého uživatele.

Při pozorování s brýlemi otáčejte očníci doprava (ve směru hodinových ručiček) směrem dolů, až zaskočí v nejspodnější pozici (obr. 6).

Čištění a výměna očníce

Za účelem výměny nebo čištění lze očníce z dalekohledu úplně odšroubovat. Očníci otáčejte jako na obr. 6 až do horní zacvakávací pozice, ve šroubování pokračujte ve stejném směru dál přes závit, až očníci úplně odšroubojete.

Po výměně nebo vyčištění očníce zašroubojte otáčením doprava (po směru hodinových ručiček) úplně do okuláru. Mírným trhnutím doprava se závit očníce zacvakne ve spodní pozici. Poté lze přes zacvakávací pozice jako obvykle nastavovat požadovanou vzdálenost mezi okem a okulárem.

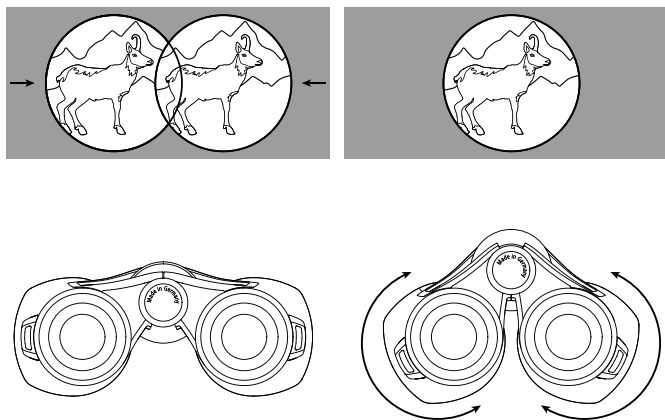

Fig. 7

Přizpůsobení vzdálenosti očí

Díky zalomení polovin dalekohledu kolem středové osy se vzdálenost očí nastaví tak, že při pozorování oběma očima je výsledkem kruhový obraz (obr. 7).

Upozornění: Podle nastavené vzdálenosti očí může být zaměřovací značka a zobrazení lehce šikmo.

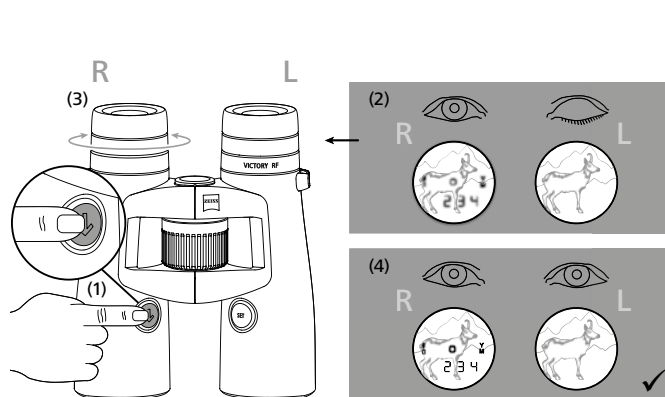

Fig. 8

Zaostření zaměřovací značky a vyrovnání dioptrií

Tlačítkem pro měření vzdálenosti zapněte (obr. 1/6) zaměřovací značku (obr. 2/9) a tlačítko podržte stisknuté. Zaostření zaměřovací značky a obrazu se provádí otáčením **pravého** vyrovnání dioptrií (obr. 1/4) doleva nebo doprava. Centrálním zaostřením (obr. 1/2) pak v pravém tubusu dalekohledu pečlivě nastavte ostrý obraz.

Pomocí **levého** vyrovnání dioptrií (obr. 1/3) pak nastavíte ostrý obraz v levém tubusu dalekohledu na stejný objekt jako předtím. Nastavené hodnoty lze odečíst na stupnici „+“ nebo „-“ na zadní straně dalekohledu.

Nastavení menu v dálkoměru Rangefinder

Tlačítko nastavení přidržte po dobu cca dvou vteřin, abyste se dostali do menu ZEISS Victory RF. Poté můžete vždy jedním stisknutím tlačítka nastavení přepínat mezi jednotlivými body menu.

Tabulka 1

| | | |
|--------|---------------------|--|
| Menu 1 | jas | 2 vteřiny tlačítko nastavení |
| Menu 2 | nastavení balistiky | 2 vteřiny tlačítko nastavení + 1 x stisknout tlačítko nastavení |
| Menu 3 | nastavení displeje | 2 vteřiny tlačítko nastavení + 2 x stisknout tlačítko nastavení |
| Menu 4 | měrná jednotka | 2 vteřiny tlačítko nastavení + 3 x stisknout tlačítko nastavení |
| Menu 5 | režim měření | 2 vteřiny tlačítko nastavení + 4 x stisknout tlačítko nastavení |
| Menu 6 | obsazení tlačítek | 2 vteřiny tlačítko nastavení + 5 x stisknout tlačítko nastavení |
| Menu 7 | vypnutí | 2 vteřiny tlačítko nastavení + 6 x stisknout tlačítko nastavení |

Jas

V menu 1 (2 vteřiny přidržíte tlačítko nastavení) se dostanete do nastavení jasu. ZEISS Victory RF má 11 stupňů jasu. Stisknutím tlačítka měření vzdálenosti můžete vybírat z 11 různých stupňů jasu (stupeň 1 $\hat{=}$ možnost nejmavšího nastavení; stupeň 11 $\hat{=}$ možnost nejmavšího nastavení).

ZEISS Victory RF navíc disponuje automatickým řízením jasu, vždy na vybraném stupni jasu.

Tlačítko měření vzdálenosti (obr. 1/6) jednoduše uvolněte u nastavení, které Vám vyhovuje. Uloží se pak naposledy zobrazený stupeň jasu. Pro kontrolu si v menu kdykoli můžete uložené nastavení zobrazit.

Nastavení balistiky (BIS II)

V menu 2 (2 vteřiny tlačítko nastavení + 1 x stisknout tlačítko nastavení) můžete zvolit balistickou křivku, která Vám vyhovuje. Standardně můžete vybírat mezi devíti různými balistickými křivkami, které pokrývají téměř všechny ráže. Ve Vašem ZEISS Victory RF jsou balistické křivky očíslovány a mají označení bA 1 – bA 9.

V závislosti na použité ráži, typu a hmotnosti střely musíte zvolit pro Vás nejvhodnější dráhu střely. Předpokladem pro zvolení odpovídající dráhy střely je znalost balistických údajů (pokles střely) používané laborace.

V níže uvedené tabulce 1 vyberte podle poklesu střely u používané laborace řadu, jejíž hodnoty jsou nejpřesnější. Stisknutím tlačítka měření vzdálenosti (obr. 1/6) můžete snadno vybrat balistickou křivku, která Vám vyhovuje. Uvolněním tlačítka se balistická křivka uloží. Pro kontrolu si v menu kdykoli můžete uložené nastavení zobrazit.

K devíti standardním křivkám máte navíc možnost nahrát na ZEISS Victory RF až devět dalších, personalizovaných balistických křivek. Ve Vašem ZEISS Victory RF mají křivky označení bAu 1 – bAu 9.

(Bližší informace naleznete v oddílu „Nastavení s aplikací ZEISS Hunting App“).

Tlačítko měření vzdálenosti (obr. 1/6) jednoduše uvolníte u nastavení, které Vám vyhovuje. Uloží se pak naposledy zobrazená balistická křivka. Pro kontrolu si v menu kdykoli můžete uložené nastavení zobrazit.

Pozor: Upozorňujeme na to, že balistický informační systém BIS II se v žádném případě nepoužívá jako náhrada za vlastní posouzení situace, nýbrž slouží jako podpora a zvýšení bezpečnosti lovu.

Doporučujeme Vám trénovat střelbu z různých vzdáleností, podle kterých si vyzkoušíte správné sladění údajů se skutečnými polohami bodu zásahu.

Tabulka 2

| | | Kompenzace poklesu střely s ASV+ na vzdálenost v metrech a yardech | | | | | | | | | | | | | | | | |
|------------------------------|---------------------|--|------|-------|-------|-------|-------|--------|--------|--------|-------|-------|--------|--------|--------|--------|--------|--------|
| Křivka (vzdálenost) m / yard | | 100 | 150 | 200 | 250 | 300 | 325 | 350 | 375 | 400 | 425 | 450 | 475 | 500 | 525 | 550 | 575 | 600 |
| 1 | Kor. cm / m | 0 | -1,5 | -4,0 | -10,0 | -21,0 | -29,3 | -35,0 | -45,0 | -56,0 | -68,0 | -81,0 | -95,0 | -110,0 | -131,3 | -148,5 | -172,5 | -198,0 |
| | Kor. Inches / Yards | 0 | -0,5 | -1,4 | -3,6 | -7,6 | -10,5 | -12,6 | -16,2 | -20,2 | -24,5 | -29,2 | -34,2 | -39,6 | -47,3 | -53,5 | -62,1 | -71,3 |
| 2 | Kor. cm / m | 0 | -1,5 | -4,0 | -12,5 | -24,0 | -32,5 | -42,0 | -52,5 | -64,0 | -76,5 | -90,0 | -109,3 | -130,0 | -152,3 | -176,0 | -201,3 | -234,0 |
| | Kor. Inches / Yards | 0 | -0,5 | -1,4 | -4,5 | -8,6 | -11,7 | -15,1 | -18,9 | -23,0 | -27,5 | -32,4 | -39,3 | -46,8 | -54,8 | -63,4 | -72,5 | -84,2 |
| 3 | Kor. cm / m | 0 | -1,5 | -8,0 | -17,5 | -30,0 | -39,0 | -49,0 | -60,0 | -72,0 | -85,0 | -99,0 | -118,8 | -135,0 | -152,3 | -176,0 | -195,5 | -222,0 |
| | Kor. Inches / Yards | 0 | -0,5 | -2,9 | -6,3 | -10,8 | -14,0 | -17,6 | -21,6 | -25,9 | -30,6 | -35,6 | -42,8 | -48,6 | -54,8 | -63,4 | -70,4 | -79,9 |
| 4 | Kor. cm / m | 0 | -3,0 | -10,0 | -20,0 | -36,0 | -45,5 | -59,5 | -71,3 | -84,0 | | | | | | | | |
| | Kor. Inches / Yards | 0 | -1,1 | -3,6 | -7,2 | -13,0 | -16,4 | -21,4 | -25,7 | -30,2 | | | | | | | | |
| 5 | Kor. cm / m | 0 | -3,0 | -10,0 | -22,5 | -39,0 | -52,0 | -63,0 | -78,8 | -96,0 | | | | | | | | |
| | Kor. Inches / Yards | 0 | -1,1 | -3,6 | -8,1 | -14,0 | -18,7 | -22,7 | -28,4 | -34,6 | | | | | | | | |
| 6 | Kor. cm / m | 0 | -4,5 | -12,0 | -27,5 | -48,0 | -58,5 | -73,5 | -90,0 | -108,0 | | | | | | | | |
| | Kor. Inches / Yards | 0 | -1,6 | -4,3 | -9,9 | -17,3 | -21,1 | -26,5 | -32,4 | -38,9 | | | | | | | | |
| 7 | Kor. cm / m | 0 | -4,5 | -14,0 | -30,0 | -51,0 | -65,0 | -80,5 | -97,5 | -120,0 | | | | | | | | |
| | Kor. Inches / Yards | 0 | -1,6 | -5,0 | -10,8 | -18,4 | -23,4 | -29,0 | -35,1 | -43,2 | | | | | | | | |
| 8 | Kor. cm / m | 0 | -4,5 | -16,0 | -32,5 | -57,0 | -74,8 | -91,0 | -108,8 | -132,0 | | | | | | | | |
| | Kor. Inches / Yards | 0 | -1,6 | -5,8 | -11,7 | -20,5 | -26,9 | -32,8 | -39,2 | -47,5 | | | | | | | | |
| 9 | Kor. cm / m | 0 | -6,0 | -18,0 | -37,5 | -66,0 | -87,8 | -105,0 | -127,5 | -156,0 | | | | | | | | |
| | Kor. Inches / Yards | 0 | -2,2 | -6,5 | -13,5 | -23,8 | -31,6 | -37,8 | -45,9 | -56,2 | | | | | | | | |

Nastavení displeje

V menu 3 (přidržen 2 vteřiny tlačítko nastavení + 2 x stisknout tlačítko nastavení) můžete zvolit nastavení displeje, které Vám vyhovuje.

Standardně můžete vybírat mezi sedmi různými nastaveními displeje. Ve Vašem ZEISS Victory RF jsou nastavení displeje očíslována a mají označení dl 1 – dl 7.

Tabulka 3

| Zobrazení v ZEISS Victory RF | Funkce |
|------------------------------|---|
| dl 1 | vzdálenost |
| dl 2 | vzdálenost a úhel |
| dl 3 | vzdálenost a ekvivalenty horizontální vzdálenosti |
| dl 4 | vzdálenost a Holdover v cm/in |
| dl 5 | vzdálenost a Holdover v MOA |
| dl 6 | vzdálenost a Holdover v MIL |
| dl 7 | vzdálenost a počet cvaknutí |

K sedmi standardním nastavením máte navíc možnost nahrát na svůj ZEISS Victory RF až 3 další personalizovaná nastavení displeje. Ve Vašem ZEISS Victory RF mají křivky označení dlu 1 – dlu3.

(Bližší informace naleznete v oddílu „Nastavení s aplikací ZEISS Hunting App“).

Tlačítko měření vzdálenosti (obr. 1/6) jednoduše uvolníte u nastavení, které Vám vyhovuje. Uloží se pak naposledy zobrazené nastavení displeje. Pro kontrolu si v menu kdykoli můžete uložené nastavení zobrazit.

Měrná jednotka

V menu 4 (přidržen 2 vteřiny tlačítko nastavení + 3x stisknout tlačítko nastavení) můžete zvolit měrnou jednotku, která Vám vyhovuje.

Vzdálenost může být dle Vaší volby zobrazena v metrech nebo yardech. Nastavení můžete změnit tlačítkem měření vzdálenosti (obr. 1/6). Ve Vašem ZEISS Victory RF mají měrné jednotky označení unitM (pro měrnou jednotku metr) a unitY (pro měrnou jednotku yard). Pro kontrolu si v menu kdykoli můžete uložené nastavení zobrazit.

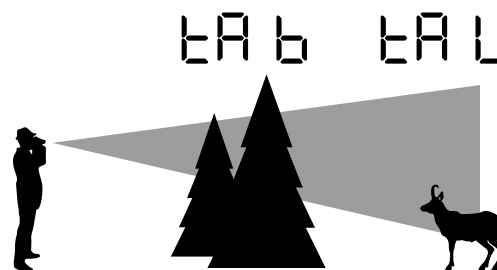

Fig. 9

Režim měření

V menu 5 (přidržen 2 vteřiny tlačítko nastavení + 4 x stisknout tlačítko nastavení) můžete zvolit režim měření, který Vám vyhovuje. Můžete si zvolit, zda chcete mít zobrazeno nejlepší měření (tA b) nebo nejvzdálenější bod měření (tA L). Nastavení můžete změnit tlačítkem měření vzdálenosti (obr. 1/6).

Obr. 9 znázorňuje možnosti výběru. Zvíře v pozadí je v tomto případě bod měření jako nejvzdálenější (tA L). Protože vyšší podíl měřících bodů je na stromě v popředí, odpovídá tento bod nejlepšímu měření (tA b).

Pro kontrolu si v menu kdykoli můžete uložené nastavení zobrazit.

Obsazení tlačítek

V menu 6 (přidržen 2 vteřiny tlačítko nastavení + 5 x stisknout tlačítko nastavení) můžete zvolit obsazení tlačítek, které Vám vyhovuje. Stisknutím tlačítka měření vzdálenosti (obr. 1/6) můžete volit mezi standardním nastavením (ve Vašem ZEISS Victory RF se zobrazí „5 _ °“) a opačným nastavením (ve Vašem ZEISS Victory RF se zobrazí „_ ° 5“). Standardně je ZEISS Victory RF konfigurován pro praváky. V tomto nastavení ovládáte tlačítko měření pravou a tlačítko nastavení levou rukou. V obráceném nastavení měříte levou rukou. Tlačítko nastavení se v tomto případě nachází v pravé ruce. Pro kontrolu si v menu kdykoli můžete uložené nastavení zobrazit.

Vypnutí

V menu 7 (přidržen 2 vteřiny tlačítko nastavení + 6 x stisknout tlačítko nastavení) můžete menu ZEISS Victory RF stisknutím tlačítka měření vzdálenosti vypnout. Pro vypnutí ZEISS Victory RF máte navíc dvě další možnosti. Buď přidržíte tlačítko nastavení dvě vteřiny stisknuté, nebo po dobu cca 10 vteřin nestisknete žádné z obou tlačítek.

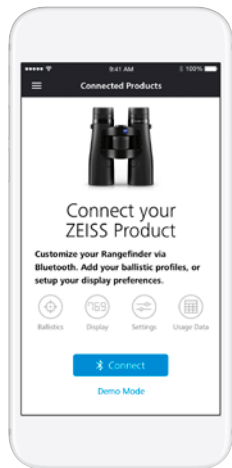

Fig. 10

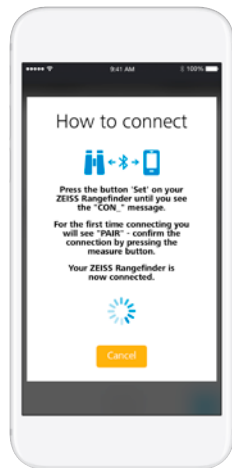

Fig. 11



Fig. 12

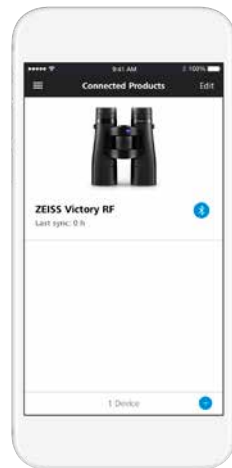

Fig. 13

PROPOJENÍ ZEISS HUNTING APP S ZEISS VICTORY RF

První propojení

Pokud chcete svůj ZEISS Victory RF poprvé propojit, zobrazí se v sekci Connected Products (obr. 10) obrazovka „Propojení mého výrobku ZEISS“. Kliknutím na tlačítko propojení se zahájí proces propojení Vaší ZEISS Hunting App. Dle popisu na obr. 11 musíte poté už jen po dobu 10 vteřin přidržen tlačítko nastavení.

Následně se ve Vašem ZEISS Victory RF zobrazí nápis „CON_“. Po uvolnění tlačítka nastavení se na displeji zobrazí „PAIr“, což potvrdíte jedním stisknutím tlačítka měření.

Pak je Váš ZEISS Victory RF propojený s aplikací ZEISS Hunting App, jak vidíte na obr. 12. Potvrzení příkazu „PAIr“ musíte provést pouze při prvním propojení.

Opakované propojení

Po prvním propojení Vašeho ZEISS Victory RF s ZEISS Hunting App se změní spouštěcí obrazovka sekce Connected Product, jak lze vidět na obr. 13. Pomocí tlačítka (+) vpravo dole můžete propojit další ZEISS Victory RF s Vaší ZEISS Hunting App. Navíc můžete pouhým kliknutím na uložený ZEISS Victory RF provádět na Vašem přístroji nastavení (obr. 14), a to poté synchronizovat.

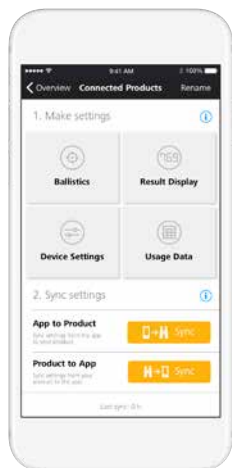

Fig. 14



Fig. 15

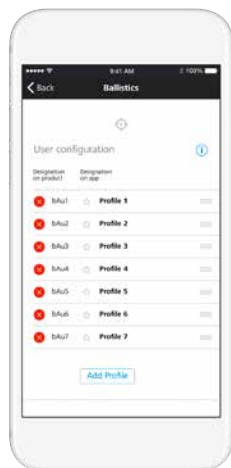

Fig. 16

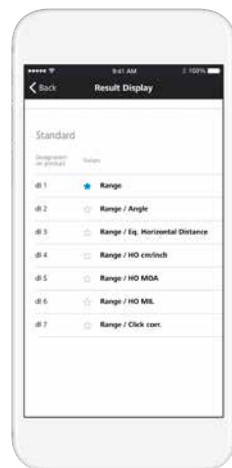

Fig. 17

PROVEDENÍ NASTAVENÍ

Nastavení balistiky

V nastavení balistiky (obr. 15) v aplikaci ZEISS Hunting App máte vedle výběru devíti standardních profilů možnost připojit až devět dalších osobních profilů a poté je synchronizovat s Vaším ZEISS Victory RF. Pro připojení osobního profilu klikněte v menu balistiky na tlačítko „Připojení profilu“. Poté můžete vybrat všechny dříve uložené balistické profily (ty můžete vytvořit v panelu nástrojů (Toolbox), oddíl „Balistika“) (obr. 16).

Navíc máte možnost některý ze svých profilů zvolit jako oblíbenou položku. Vybraná oblíbená položka je takové nastavení, které je ve Vašem ZEISS Victory RF aktivní a je označeno modrou hvězdičkou.

V nastavení displeje (obr. 17) ZEISS Hunting App máte vedle výběru ze sedmi standardních profilů možnost připojit až tři další osobní profily a poté je synchronizovat se svým ZEISS Victory RF. Pro připojení osobního profilu klikněte v menu balistiky na tlačítko „Připojení konfigurace“. Oproti standardním profilům (obr. 18) můžete ve svých osobních profilech kombinovat až tři režimy zobrazení. Vzdálenost je přitom vždy určena jako první režim zobrazení.

Navíc máte možnost zvolit jako oblíbenou položku některou ze svých konfigurací. Vybraná oblíbená položka je takové nastavení, které je ve Vašem ZEISS Victory RF aktivní a je označeno modrou hvězdičkou.

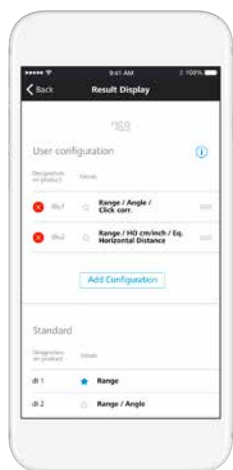

Fig. 18



Fig. 19

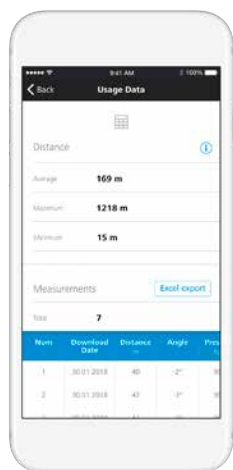

Fig. 20

Nastavení přístroje

V nastavení přístroje máte možnost použít ZEISS Hunting App ke snadnému provádění všech nastavení, která jsou zobrazena na **obr. 19**. Přesnější informace k jednotlivým možnostem nastavení naleznete v předchozím oddílu.

Naměřené údaje

V poli „Naměřené údaje“ (**obr. 20**) máte možnost naměřené vzdálenosti ze svého ZEISS Victory RF přečíst. Vedle jednotlivých měření se Vám přitom zobrazí průměr všech měření a také průměr za období, které sami můžete definovat. Upozorňujeme na to, že z ZEISS Victory RF je vždy přeneseno jen posledních 100 měření. Průměrné hodnoty se oproti tomu opírají o veškerá provedená měření v určeném období.

Měření vzdálenosti

Stisknutím tlačítka měření vzdálenosti (**obr. 1/6**) se zapne zaměřovací značka (**obr. 3/9**). Pomocí zaměřovací značky bude měřený objekt zaměřen. Při uvolnění tlačítka měření vzdálenosti (**obr. 1/6**) se měření spustí. Nejpozději po cca 1 vteřině se naměřená vzdálenost zobrazí na displeji po dobu cca 3 vteřin (**obr. 3/10**). Nemůže-li dojít k měření, protože je překročen dosah nebo protože reflexe objektu není dostačující, bude to zobrazeno 4 čárkami „_ _ _ _“. Měření lze zopakovat okamžitě. S vypnutím obrazu se dalekohled automaticky vypne.

Režim skenování

ZEISS Victory RF umožňuje také zaměřování v trvalém režimu (režim skenování). K tomuto účelu přidržíte tlačítko měření vzdálenosti (**obr. 1/6**) stisknuté déle než cca 3 vteřiny. Přístroj následně přepne do režimu skenování a provádí průběžné zaměřování. Trvalý režim se ukončí, jakmile uvolníte tlačítko zaměřování. Poznáte to na zobrazení vzdálenosti, které cca každou 1,5 vteřinu generuje nové naměřené hodnoty. Režim skenování pomáhá při zaměřování na malé nebo pohyblivé cíle.

Přesnost měření vzdálenosti

Přesnost dalekohledu je až +/- 1 metru/yardu. Maximálního dosahu dle technických údajů se docílí při vhodných vnějších podmínkách. Dosah ovlivňují následující faktory:

Tabulka 4:

| | Vyšší dosah je při | Dosah je nižší při |
|------------------------------|-----------------------------------|--------------------------------------|
| Atmosférické podmínky | jasné viditelnosti | oparu, mlze |
| Jas | nižším jasů | vyšším jasů (slunce) |
| Barva objektu | bílé barvě objektu | černé barvě objektu |
| Úhel k objektu | úhlu 90° (kolmý) | ostrém úhlu |
| Struktura objektu | homogenní struktura (štit, stěna) | nehomogenní struktura (roští, strom) |

Údržba a čištění

Dalekohled je opatřen povrchovou úpravou ZEISS LotuTec®. Jedná se o účinnou ochrannou vrstvu povrchu čoček, která zřetelně snižuje znečištění čočky díky obzvláště hladkému povrchu a s tím souvisejícímu intenzivnímu odrážecímu efektu. Všechny druhy znečištění vykazují nižší přilnavost a lze je odstraňovat rychle, snadno a beze šmouh. Přitom je povrstvení LotuTec® odolné proti poškození a oděru. Hrubé nečistoty (např. písek) na čočkách nestírejte, ale odstraňte je z čoček pomocí štětce. Otisky prstů mohou po určité době narušit povrch čoček. Povrch čoček nejlépe vyčistíte dýchnutím a čistým hadříkem na čištění optických komponent. Vyskytu plísní, který je typický pro tropické podnebí, preventivně zabráníte uložením dalekohledu v suchém prostředí s neustálým dostatečným větráním vnějších ploch čoček. Dalekohled ZEISS Victory RF nevyžaduje žádnou další zvláštní péči.

Výrobek se čistí suchou utěrkou, nepoužívejte kapaliny a čisticí prostředky. Výrobek čistěte vypnutý.

V žádném případě na výrobku neprovádějte svévolné zásahy. Rozebráním může dojít k poškození, na která se nevztahuje záruka.

V případě opravy se prosím obraťte na náš zákaznický servis.

Pro telefonické dotazy týkající se servisu jsme k dispozici od pondělí do pátku od 8 do 18 hodin (SEČ).

Tel.: +49 (0) 64 41-4 67 61

Fax: +49 (0) 64 41-4 83 69

service.sportsoptics@zeiss.com

Náhradní díly pro ZEISS Victory RF

Potřebujete-li náhradní díly pro dalekohled, jako např. ochranný kryt, obraťte se na svého prodejce nebo na naše zákaznické centrum. Adresy servisních partnerů ve své zemi naleznete na internetové stránce: www.zeiss.com/sports-optics/service-points

Příslušenství pro ZEISS Victory RF*

www.zeiss.com/sports-optics/binoculars-accessories

* Příslušenství není součástí dodávky!

ZEISS je synonymem spolehlivě vysoké úrovně kvality. Na tento ZEISS výrobek tak coby výrobce poskytujeme desetiletou záruku, a to nezávisle na garančních závazcích prodejce vůči zákazníkovi.

S rozsahem záruky se lze obeznámit na tomto odkaze:

www.zeiss.com/sports-optics/premium-warranty-conditions

Zaregistrujte si výrobek: www.zeiss.com/sports-optics/registration

Změny v provedení a obsahu dodávky, které slouží dalšímu vývoji produktu, jsou vyhrazeny. Za omyly a tiskové chyby nepřebíráme žádnou odpověď.

Carl Zeiss Sports Optics GmbH

Skupina ZEISS
Gloelstraße 3 – 5
35576 Wetzlar
Německo

www.zeiss.de/sports-optics

ZEISS Victory RF

8x42 | 10x42 | 8x54 | 10x54

Informacje dotyczące użytkowania

This product may be covered by one or more of the following United States patents: US6542302, US6816310, US6906862
For further United States patents which may cover this product see our website.
Patents: www.zeiss.com/sports-optics/us/patents



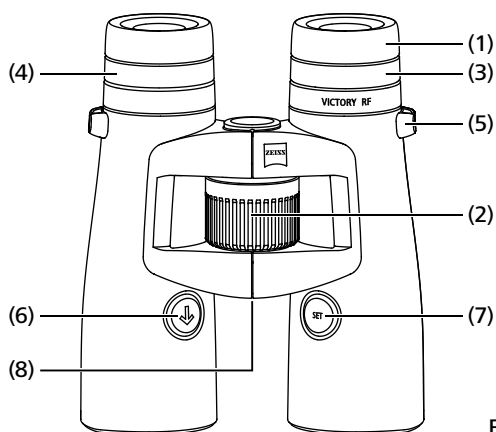

Fig. 1

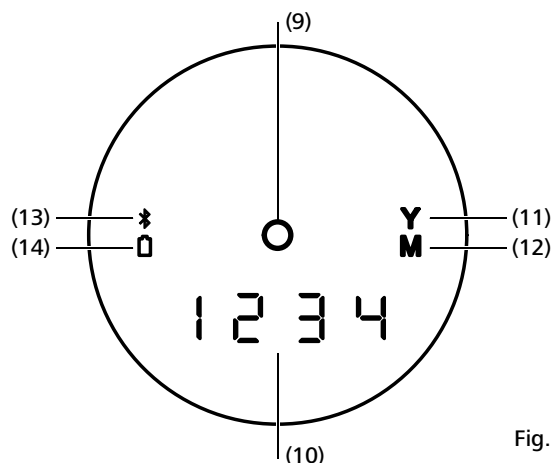

Fig. 2

NAZWY CZĘŚCI SKŁADOWYCH

- 1 Muszla wziernikowa
- 2 Ogniskowanie centralne
- 3 Kompensator dioptrii
- 4 Kompensator dioptrii wyświetlacza
- 5 Ucho do zamocowania paska do noszenia
- 6 Przycisk pomiar odległości
- 7 Przycisk Set
- 8 Pokrywka kieszeni na baterie/
kieszeń na baterie

- 9 Diodowy oznacznik celu (LED)
- 10 4-miejscowy wyświetlacz (LED)
- 11 Wskaźnik jednostka miary jard
- 12 Wskaźnik jednostka miary metr
- 13 Wskaźnik Bluetooth
- 14 Wskaźnik bateria
- 15 Pasek do noszenia
- 16 Pokrywka okularu
- 17 Osłony obiektywu

INFORMACJE DOTYCZĄCE UŻYTKOWANIA

Gratulujemy zakupu nowej lornetki z wbudowanym dalmierzem laserowym.

Produkty marki ZEISS charakteryzują doskonałą sprawność optyczną, dokładne wykończenie i długi okres użytkowania. Proszę przestrzegać następujących wskazówek użytkowania, aby mogli Państwo w optymalny sposób korzystać z produktu i aby stał się on na wiele lat Państwa niezawodnym towarzyszem.

INFORMACJE DLA PAŃSTWA BEZPIECZEŃSTWA

Wpływ czynników środowiskowych

- **Uwaga:** Proszę nie wystawiać urządzenia bez osłony ochronnej lub wyciągniętego z torby na działanie promieni słonecznych przez dłuższy czas. Obiektyw lub okular mogą działać jak soczewka skupiająca i uszkodzić położone wewnątrz elementy konstrukcji.
- **Uwaga:** Nigdy nie narażać lornetki bez założonych pokrywek przez dłuższy czas na działanie słońca. Obiektyw i okular mogą działać jak soczewka i zniszczyć części znajdujące się wewnątrz lornetki.

Niebezpieczeństwo połknięcia

Uwaga: Baterie i części zewnętrzne, które można zdjąć z lunety, należy chronić przed dziećmi (niebezpieczeństwo połknięcia).

Dalsze informacje i wskazówki bezpieczeństwa znajdą Państwo w instrukcji QuickGuide. Instrukcję QuickGuide znajdą Państwo także na naszej stronie internetowej w serwisie plików do pobrania.

Usuwanie baterii

Nie wrzucać baterii do odpadów z gospodarstwa domowego! Przy usuwaniu baterii należy korzystać z systemu utylizacji działającego ewentualnie w Państwa kraju. Proszę usuwać tylko rozładowane baterie. Baterie są z reguły rozładowane, gdy urządzenie, które jest nimi zasilane, jest ■ wyłączone i sygnalizuje „Bateria pusta”. ■ po dłuższym użytkowaniu baterii urządzenie nie funkcjonuje prawidłowo. W celu zabezpieczenia przed spięciem styki baterii powinny być zakryte taśmą klejącą.

Uwaga: Proszę stosować baterie zalecane przez producenta. Z bateriami należy się obchodzić zgodnie z zaleceniami producenta. Baterii nie wolno w żadnym wypadku wrzucać do ognia, podgrzewać, ponownie ładować, rozkładać lub przelamywać.

Niemcy: Jako konsument są Państwo ustawowo zobowiązani do zdawania zużytych baterii. Zużyte baterie mogą Państwo bezpłatnie zdać we wszystkich punktach ich sprzedaży. Jest to również możliwe w publicznych zbiornicach Państwa miasta lub gminy. Ten znak znajduje się na bateriach zawierających szkodliwe substancje:

- Pb = bateria zawiera ołów
- Cd = bateria zawiera kadm
- Hg = bateria zawiera rtęć
- Li = bateria zawiera lit

Informacje dla użytkownika odnośnie utylizacji urządzeń elektrycznych lub elektronicznych (prywatne gospodarstwa domowe)



Ten symbol znajdujący się na produktach i/lub dołączonych dokumentach oznacza, że produkty elektryczne lub elektroniczne nie mogą być mieszane z typowymi odpadami z gospodarstw domowych. W celu przeprowadzenia odpowiedniej obróbki, regeneracji i recyklingu tych produktów proszę je zdać w odpowiednich zbiornicach, w których są przyjmowane bezpłatnie. W niektórych krajach jest możliwe zdanie tych produktów w punktach sprzedaży detalicznej w przypadku zakupu odpowiedniego, nowego produktu.

Właściwa utylizacja tego produktu służy ochronie środowiska naturalnego i przyczynia się do zapobiegania możliwemu, szkodliwemu oddziaływaniu na ludzi i środowisko naturalne, które może być spowodowane niewłaściwym obchodzeniem się z odpadami. Dokładne informacje odnośnie zlokalizowanych w pobliżu zbiornic można uzyskać w administracji gminy. Zgodnie z ustawodawstwem krajowym za nieodpowiednią utylizację tego rodzaju odpadów mogą być pobierane opłaty karne.

Klienci handlowi z Unii Europejskiej

Proszę się skontaktować z Państwa placówką handlową lub dostawcą w przypadku, gdy zamierzają Państwo zutylizować urządzenia elektryczne lub elektroniczne. Przygotował on dla Państwa dalsze informacje.

Informacje odnośnie utylizacji w innych krajach spoza Unii Europejskiej

Ten symbol obowiązuje tylko w Unii Europejskiej. Proszę się skontaktować z administracją gminy lub placówką handlową, jeżeli mają poddać ten produkt utylizacji, i zapytać się o możliwość utylizacji w Państwa przypadku.

CE Oznakowania zgodnie z dyrektywą 2014/53/UE i dyrektywą 2011/65/EU.

ZAKRES DOSTAWY

Lornetki ZEISS Victory® RF:

| | Produkt | Numer zamówienia | Zakres dostawy |
|------------|---------|------------------|---|
| Victory RF | 8x42 | 52 45 48 | ZEISS Victory RF |
| Victory RF | 10x42 | 52 45 49 | Pokrywka ochronna obiektywu Pokrywka ochronna okularu Pasek do noszenia |
| Victory RF | 8x54 | 52 56 48 | Torba z paskiem do noszenia Bateria CR2 |
| Victory RF | 10x54 | 52 56 49 | Ściereczka do czyszczenia optyki Quick Guide część 1 & 2 |

| DANE TECHNICZNE | | 8x42 | 10x42 | 8x54 | 10x54 |
|-------------------------------------|----------------------|---------------------------|------------|---------------------------|--------------|
| Powiększenie | | 8 | 10 | 8 | 10 |
| Średnica obiektywu | mm | 42 | 42 | 54 | 54 |
| Żrenica wyjściowa | mm | 5.3 | 4.2 | 6.8 | 5.4 |
| Liczba zmiernych | | 18.3 | 20.5 | 20.8 | 23.2 |
| Pole widzenia | m/1000m (ft/1000yds) | 135 (405) | 115 (345) | 120 (360) | 110 (330) |
| Subiektywny kąt widzenia | ° | 62 | 66 | 55 | 63 |
| Granica bliskiego ustawienia | m (ft) | 2.5 (8.2) | | 3.5 (11.5) | |
| Zakres regulacji dioptrii | dpt | +/- 3 | | +/- 3 | |
| Odstęp oka | mm | 17 (0.7) | | 14 (0.6) | |
| Odległość między źrenicami | mm | 53.5 - 76 | | 58.5 - 76 | |
| Typ obiektywu | | FL | | FL | |
| System pryzmatowy | | Abbe-König | | Abbe-König | |
| Powłoka | | T*/LotuTec® | | T*/LotuTec® | |
| Wypełnienie azotem | | ✓ | | ✓ | |
| Wodoszczelność | mbar | 400 | | 400 | |
| Zakres temperatur ¹ | °C (°F) | -25 / +63 (-13 / +145) | | -25 / +63 (-13 / +145) | |
| Długość | mm (in) | 166 (6.5) | 166 (6.5) | 195 (7.7) | 195 (7.7) |
| Szerokość przy rozstawie oczu 65 mm | mm (in) | 121 (4.8) | 121 (4.8) | 136 (5.4) | 136 (5.4) |
| Ciężar | g (oz) | 895 (31.6) | 915 (32.3) | 1,095 (38.6) | 1,115 (39.3) |
| Zakres pomiaru ² | m (yds) | 15 - 2,300 (16 - 2,500) | | 15 - 2,300 (16 - 2,500) | |
| Dokładność pomiarowa | mrad | ± 1 - 600 / ± 0.5 % > 600 | | ± 1 - 600 / ± 0.5 % > 600 | |
| Czas trwania pomiaru | Sek. (sec.) | < 0.3 | | < 0.3 | |
| Długość fali światła | nm | 905 | | 905 | |
| Dywergencja promienia laserowego | mrad | 1.6 x 0.5 | | 1.6 x 0.5 | |
| Bateria | | 1 x 3V / CR2 | | 1 x 3V / CR2 | |
| Trwałość baterii przy temp. +20°C | | > 2,500x | | > 2,500x | |

Zmiany wykonania i zakresu dostawy, służące rozwojowi technicznemu, zastrzeżone.

¹ Dolna granica temperatury dla baterii.

Produkt funkcjonuje także przy temperaturze poniżej -10 °C / 14 °F.

² Zasięg jest uzależniony od wielkości i współczynnika odbicia fali od obiektu oraz warunków pogodowych i promieniowania słonecznego.

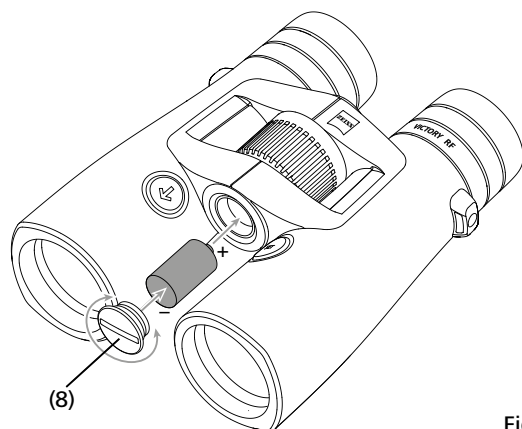

Fig. 3

PRZYGOTOWANIE

Włożenie/wyjęcie baterii

Zasilanie dalmierza laserowego odbywa się za pośrednictwem baterii litowej typu CR 2.

Aby włożyć i wymienić baterię należy odkręcić pokrywkę kieszeni baterii (Fig. 3/8) monetą lub podobną częścią poprzez obrót w kierunku przeciwnym do ruchu wskazówek zegara. Proszę włożyć baterię stykiem plus do przodu (odpowiednio do symboli na kieszeni baterii).

Następnie nakręcić pokrywkę kieszeni baterii poprzez obrót w kierunku zgodnym z ruchem wskazówek zegara. Nowa bateria wystarcza w temperaturze 20 °C na więcej niż 2.500 pomiarów.

Jednakże w zależności od warunków stosowania, np. w przypadku niższej temperatury lub częstszego stosowania trybu „Scan”, czas ich użytkowania może być znacznie krótszy. Słaba bateria jest sygnalizowana świeceniem wskaźnika niskiego poziomu naładowania baterii na wyświetlaczu.

Jeżeli urządzenie nie jest używane przez dłuższy czas, to baterię należy wyjąć w celu uniknięcia uszkodzeń spowodowanych jej wylaniem się. Proszę używać wyłącznie markowych, wysokogatunkowych baterii.

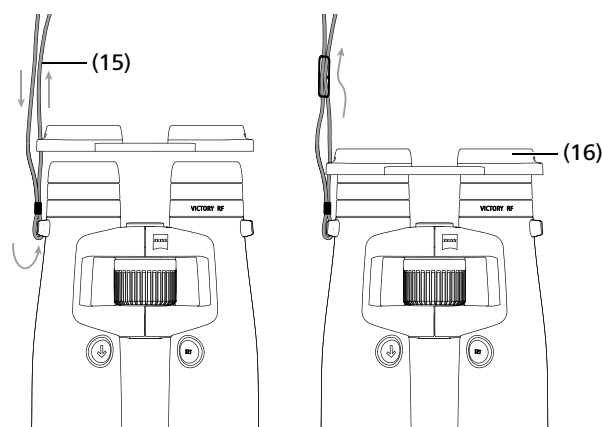

Fig. 4

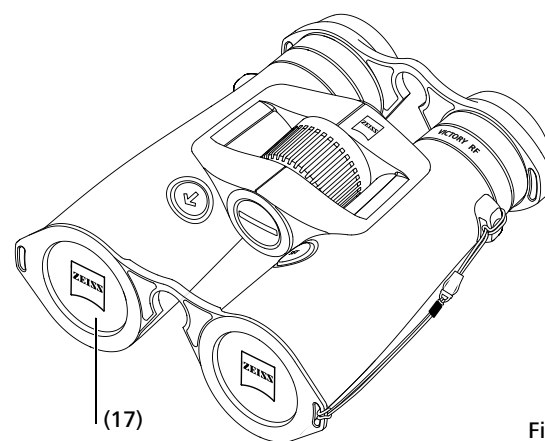

Fig. 5

Zamocowanie paska do noszenia i osłony

Pasek do noszenia (Fig. 4/15) i osłona chroniąca okular (Fig. 4/16) należy założyć zgodnie z ilustracjami.

Wskazówka: Pasek do noszenia jest przewlekany jedynie raz przez ucho znajdujące się przy pokrywce ochronnej okularu. Proszę zgodnie z własnym uznaniem połączyć pokrywke ochronną okularu z paskiem do noszenia tylko z jednej strony lub z dwóch. Pokrywka ochronna okularu jest przytrzymywana na muszlach wzniesionych przez zamknięcie nakładane zaskakujące. Przed użyciem lornetki pokrywke ochronną okularu należy zdjąć palcem wskazującym. Po przeprowadzeniu obserwacji należy ponownie założyć pokrywke ochronną okularu w celu ochrony okularów. Pokrywki ochronne obiektywu (Fig. 5/17) są montowane na lornetce w sposób przedstawiony na ilustracji.

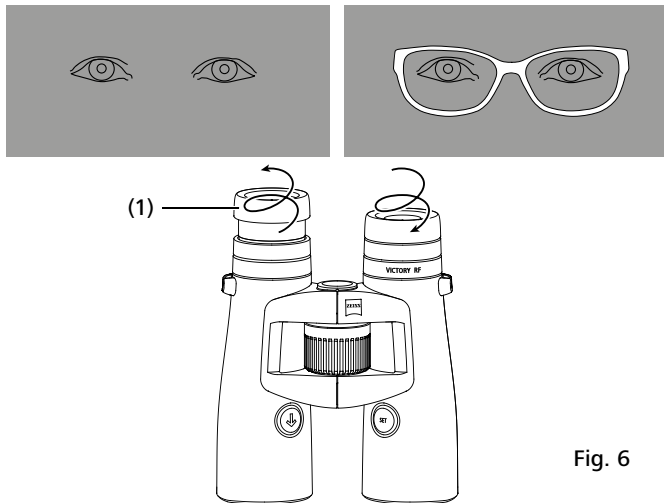

Fig. 6

Obserwacja w okularach i bez okularów

W trakcie obserwacji bez okularów proszę używać urządzenia ze zdjętą muszlą wziernikową. W tym celu należy wykręcić muszlę wziernikową (Fig. 6/1) w lewo (w kierunku przeciwnym do ruchu wskazówek zegara) do góry, aż do najwyższej pozycji zatrzaśnięcia się.

Muszla wziernikowa **zatrzaśkuje się** – w dolnej i górnej pozycji oraz w dwóch pozycjach pośrednich. Dzięki możliwości ustawienia jest możliwa zmiana odległości oka od zrenicy wyjściowej i w ten sposób dostosowywania jej do każdego użytkownika.

W przypadku obserwacji **w okularach** muszlę wziernikową należy obracać w prawo (w kierunku zgodnym z ruchem wskazówek zegara) w dół, aż do zatrzaśnięcia się jej w dolnym położeniu (Fig. 6).

Czyszczenie i wymiana muszli ocznych

Muszle ocne można kompletnie odkręcić od lornetki w celu ich wymiany lub czyszczenia. W tym celu należy wykręcić muszlę ocną do oporu do góry jak w Fig. 6 i w tym samym kierunku wykręcić dalej z gwintu do całkowitego wykręcenia muszli ocnej.

Po wyczyszczeniu lub wymianie muszle ocnej należy wkręcić obrotem w prawo (w kierunku ruchu wskazówek zegara) do okularu. Gwint muszli ocnej zaczepia się w najniższej pozycji przez lekkie szarpnięcie w prawo. Następnie mogą Państwo w znany sposób ustawić właściwy odstęp między okiem i okularzem.

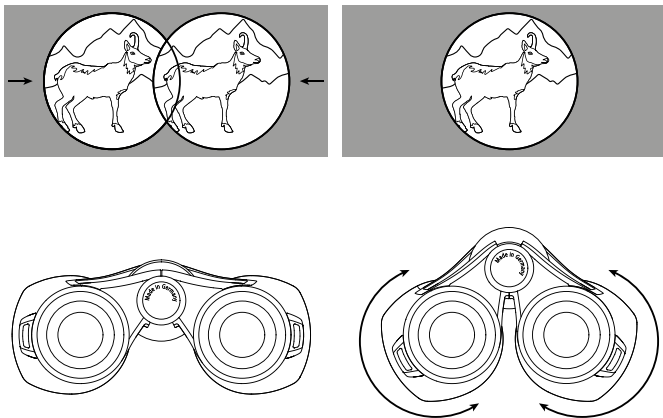

Fig. 7

Dostosowanie odległości oczu

Poprzez załamanie połówek lornetki wokół osi środkowej odległość oczu należy ustawić w ten sposób, aby w trakcie obserwacji jednym i drugim okiem pojawiały się okrągły obraz (Fig. 7).

Wskazówka: W zależności od ustawionej odległości oczu oznacznik celu i wyświetlacz mogą być ustawione lekko ukośnie.

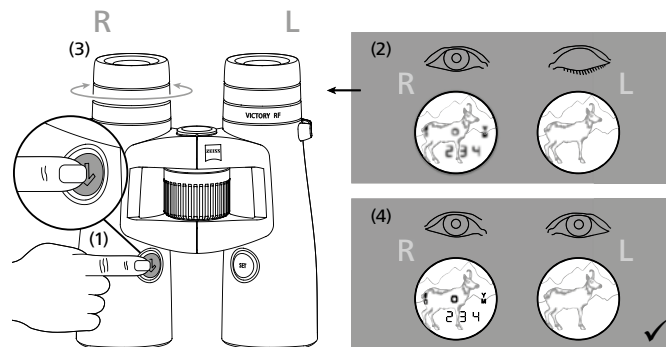

Fig. 8

Oznaczenie ostrości oznacznika celu i kompensatora dioptrii

Proszę włączyć przyciskiem pomiar odległości (Fig. 1/6) oznacznik celu (Fig. 2/9) i przytrzymać przycisk. Ustawienie ostrości oznacznika celu i wyświetlacza odbywa się poprzez obrót **prawego** kompensatora dioptrii (Fig. 1/4) w lewo lub w prawo. Proszę następnie starannie ustawić ostrość obrazu ogniskowaniem centralnym (Fig. 1/2) w prawej rurze lornetki.

Za pomocą **lewego** kompensatora dioptrii (Fig. 1/3) proszę ustawić jak w poprzednim przypadku ostrość obrazu w lewej rurze lornetki na ten sam obiekt. Ustawione wartości można odczytać na skali „+” lub „-” na tylnej ścianie lornetki.

Ustawienia menu w dalmierzu

Nacisnąć przycisk Set przez ok. 2 sekundy w celu przejścia do menu lornetki ZEISS Victory RF. Następnie można nawigować w menu do poszczególnych punktów przez jednokrotne naciśnięcie przycisku Set.

Tabela 1

| | | |
|--------|--------------------------|--|
| Menu 1 | Jasność | 2 sekundy przycisk Set |
| Menu 2 | Balistyka Ustawienia | 2 sekundy przycisk Set + 1 x naciśnięcie przycisk Set |
| Menu 3 | Wyświetlacz Ustawienia | 2 sekundy przycisk Set + 2 x naciśnięcie przycisk Set |
| Menu 4 | Jednostka miary | 2 sekundy przycisk Set + 3 x naciśnięcie przycisk Set |
| Menu 5 | Modus pomiarowy | 2 sekundy przycisk Set + 4 x naciśnięcie przycisk Set |
| Menu 6 | Wykorzystanie przycisków | 2 sekundy przycisk Set + 5 x naciśnięcie przycisk Set |
| Menu 7 | Wyłączenie | 2 sekundy przycisk Set + 6 x naciśnięcie przycisk Set |

Jasność

W menu 1 (nacisnąć przycisk Set i przytrzymać przez 2 sekundy) można przejść do ustawień jasności. Lornetka ZEISS Victory RF dysponuje 11 krzywymi jasności. Poprzez naciśnięcie klawisza dalmierza można wybrać jeden z 11 trybów jasności (krzywa 1 $\hat{=}$ najciemniejsze ustawienie; Krzywa 11 $\hat{=}$ najjaśniejsze ustawienie). Lornetka ZEISS Victory RF dysponuje poza tym automatyczną adaptacją jasności, odpowiednio do wybranej krzywej jasności.

Proszę zwolnić przycisk dalmierza (Fig. 1/6) przy żądanym ustawieniu. Ostatnia wyświetlona krzywa jasności jest zapisywana do pamięci.

Zapisane ustawienie można w każdym czasie wyświetlić w menu w celu kontroli.

Ustawienia balistyki (BIS II)

W menu 2 (naciskać przez 2 sekundy przycisk Set + 1 x nacisnąć przycisk Set) można wybrać indywidualną krzywą balistyczną. Standardowo można wybrać pomiędzy 9 krzywymi balistycznymi, które pokrywają prawie wszystkie kalibry. W lornetce ZEISS Victory RF krzywe balistyczne są kolejno numerowane i oznaczone jako bA 1 – bA 9. W zależności od używanego kalibru, rodzaju pocisku i ciężaru pocisku muszą Państwo wybrać tor lotu pocisku najlepiej pasujący do Państwa wymagań. Warunkiem wyboru odpowiedniego toru lotu pocisku jest znajomość danych balistycznych (opad pocisku) wybranego kalibru amunicji. W poniższej tabeli 1 mogą wybrać Państwo na podstawie opadu pocisku używanej amunicji ten rząd, którego wartości są najbardziej zgodne. Przez naciśnięcie przycisku dalmierza (Fig. 1/6) można wybrać pasującą krzywą balistyczną. Przez zwolnienie przycisku krzywa balistyczna jest zapisywana do pamięci. Zapisane ustawienie można w każdym czasie wyświetlić w menu w celu kontroli.

Dodatkowo do 9 krzywych standardowych mają Państwo możliwość doładowania do ZEISS Victory RF max 9 dalszych, spersonalizowanych krzywych balistycznych. Krzywe są oznaczone w Państwa lornetce lhrnem ZEISS Victory RF jako bAu 1 – bAu 9. (Dalsze informacje znajdują Państwo w akapicie „Ustawienia za pomocą aplikacji ZEISS Hunting App”). Proszę zwolnić przycisk dalmierza (Fig. 1/6) przy żądanym ustawieniu. Ostatnia wyświetlona krzywa balistyczna jest zapisywana do pamięci. Zapisane ustawienie można w każdym czasie wyświetlić w menu w celu kontroli.

Uwaga: Proszę wziąć pod uwagę, że balistyczny system informacyjny BIS II nie powinien być stosowany w zastępstwie indywidualnego oszacowania danej sytuacji łowieckiej, lecz służy do wspomaganie i zwiększania bezpieczeństwa myśliwych. Zalecamy ćwiczenia w strzelaniu z różnych odległości, na podstawie których można sprawdzić prawidłową zgodność danych z rzeczywistymi położeniami punktu trafienia.

Tabela 2

| | | Kompensacja opadu pocisku za pomocą ASV+ z odległością w metrach i jardach | | | | | | | | | | | | | | | | |
|-----------------------------|----------------------|--|------|-------|-------|-------|-------|--------|--------|--------|-------|-------|--------|--------|--------|--------|--------|--------|
| Krzywa (odległość) m / yard | | 100 | 150 | 200 | 250 | 300 | 325 | 350 | 375 | 400 | 425 | 450 | 475 | 500 | 525 | 550 | 575 | 600 |
| 1 | Korekt. cm / m | 0 | -1,5 | -4,0 | -10,0 | -21,0 | -29,3 | -35,0 | -45,0 | -56,0 | -68,0 | -81,0 | -95,0 | -110,0 | -131,3 | -148,5 | -172,5 | -198,0 |
| | Korekt. cale / jardy | 0 | -0,5 | -1,4 | -3,6 | -7,6 | -10,5 | -12,6 | -16,2 | -20,2 | -24,5 | -29,2 | -34,2 | -39,6 | -47,3 | -53,5 | -62,1 | -71,3 |
| 2 | Korekt. cm / m | 0 | -1,5 | -4,0 | -12,5 | -24,0 | -32,5 | -42,0 | -52,5 | -64,0 | -76,5 | -90,0 | -109,3 | -130,0 | -152,3 | -176,0 | -201,3 | -234,0 |
| | Korekt. cale / jardy | 0 | -0,5 | -1,4 | -4,5 | -8,6 | -11,7 | -15,1 | -18,9 | -23,0 | -27,5 | -32,4 | -39,3 | -46,8 | -54,8 | -63,4 | -72,5 | -84,2 |
| 3 | Korekt. cm / m | 0 | -1,5 | -8,0 | -17,5 | -30,0 | -39,0 | -49,0 | -60,0 | -72,0 | -85,0 | -99,0 | -118,8 | -135,0 | -152,3 | -176,0 | -195,5 | -222,0 |
| | Korekt. cale / jardy | 0 | -0,5 | -2,9 | -6,3 | -10,8 | -14,0 | -17,6 | -21,6 | -25,9 | -30,6 | -35,6 | -42,8 | -48,6 | -54,8 | -63,4 | -70,4 | -79,9 |
| 4 | Korekt. cm / m | 0 | -3,0 | -10,0 | -20,0 | -36,0 | -45,5 | -59,5 | -71,3 | -84,0 | | | | | | | | |
| | Korekt. cale / jardy | 0 | -1,1 | -3,6 | -7,2 | -13,0 | -16,4 | -21,4 | -25,7 | -30,2 | | | | | | | | |
| 5 | Korekt. cm / m | 0 | -3,0 | -10,0 | -22,5 | -39,0 | -52,0 | -63,0 | -78,8 | -96,0 | | | | | | | | |
| | Korekt. cale / jardy | 0 | -1,1 | -3,6 | -8,1 | -14,0 | -18,7 | -22,7 | -28,4 | -34,6 | | | | | | | | |
| 6 | Korekt. cm / m | 0 | -4,5 | -12,0 | -27,5 | -48,0 | -58,5 | -73,5 | -90,0 | -108,0 | | | | | | | | |
| | Korekt. cale / jardy | 0 | -1,6 | -4,3 | -9,9 | -17,3 | -21,1 | -26,5 | -32,4 | -38,9 | | | | | | | | |
| 7 | Korekt. cm / m | 0 | -4,5 | -14,0 | -30,0 | -51,0 | -65,0 | -80,5 | -97,5 | -120,0 | | | | | | | | |
| | Korekt. cale / jardy | 0 | -1,6 | -5,0 | -10,8 | -18,4 | -23,4 | -29,0 | -35,1 | -43,2 | | | | | | | | |
| 8 | Korekt. cm / m | 0 | -4,5 | -16,0 | -32,5 | -57,0 | -74,8 | -91,0 | -108,8 | -132,0 | | | | | | | | |
| | Korekt. cale / jardy | 0 | -1,6 | -5,8 | -11,7 | -20,5 | -26,9 | -32,8 | -39,2 | -47,5 | | | | | | | | |
| 9 | Korekt. cm / m | 0 | -6,0 | -18,0 | -37,5 | -66,0 | -87,8 | -105,0 | -127,5 | -156,0 | | | | | | | | |
| | Korekt. cale / jardy | 0 | -2,2 | -6,5 | -13,5 | -23,8 | -31,6 | -37,8 | -45,9 | -56,2 | | | | | | | | |

Ustawienia wyświetlacza

W menu 3 (naciskać przez 2 sekundy przycisk Set + 2 x nacisnąć przycisk Set) można wybrać pasujące ustawienia wyświetlacza. Standardowo można wybrać pomiędzy 7 różnymi ustawieniami wyświetlacza. W lornetce ZEISS Victory RF ustawienia wyświetlacza są kolejno ponumerowane i oznaczone jako dl 1 – dl 7.

Tabela 3

| Wyświetlacz lornetki ZEISS Victory RF | Funkcje |
|---------------------------------------|---|
| dl 1 | Odległość |
| dl 2 | Odległość & kąt |
| dl 3 | Odległość & ekwiwalentna odległość horyzontalna |
| dl 4 | Odległość & holdover w cm/in |
| dl 5 | Odległość & holdover w MOA |
| dl 6 | Odległość & holdover w MIL |
| dl 7 | Odległość & liczba kliknięć |

Dodatkowo do 7 ustawień standardowych mają Państwo możliwość doładowania do ZEISS Victory RF max 3 dalszych spersonalizowanych ustawień. W Państwa lornetce ZEISS Victory RF krzywe są kolejno ponumerowane i oznaczone jako dlu 1 – dlu 3. (Dalsze informacje znajdują Państwo w akapicie „Ustawienia za pomocą aplikacji ZEISS Hunting App”). Proszę zwolnić przycisk dalmierza (Fig. 1/6) przy żądanym ustawieniu. Ostatnie wyświetlone ustawienie wyświetlacza jest zapisywane do pamięci. Zapisane ustawienie można w każdym czasie wyświetlić w menu w celu kontroli.

Jednostka miary

W menu 4 (naciskać przez 2 sekundy przycisk Set + 3 x nacisnąć przycisk Set) można wybrać jednostkę miary. Odległość może być wyświetlana zgodnie z wyborem w metrach lub jardach. Ustawienia można zmienić poprzez naciśnięcie przycisku dalmierza (Fig. 1/6). W Państwa lornetce ZEISS Victory RF jednostki miary są oznaczone jako unitM (dla metrów) oraz unitY (dla jardów). Zapisane ustawienie można w każdym czasie wyświetlić w menu w celu kontroli.

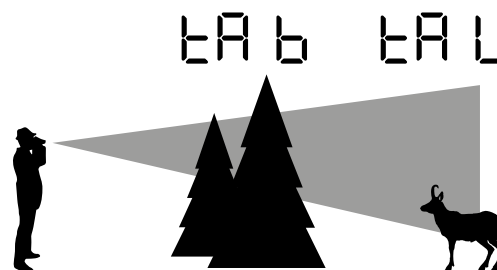

Fig. 9

Tryb pomiaru

W menu 5 (naciskać przez 2 sekundy przycisk Set + 4 x nacisnąć przycisk Set) można wybrać tryb pomiaru. W tym wypadku można wybrać wyświetlenie najlepszego pomiaru (tA b) lub najdalszego pomiaru (tA L). Ustawienia można zmienić poprzez naciśnięcie przycisku dalmierza (Fig. 1/6).

Fig. 9 przedstawia możliwości wyboru. Widoczna w tle sylwetka zwierzyny jest w tym wypadku najbardziej oddalonym punktem mierzonym (tA L). Ponieważ duża część punktów pomiarowych pada na drzewo znajdujące się bliżej, ten punkt odpowiada najlepszemu pomiarowi (tA b). Zapisane ustawienie można w każdym czasie wyświetlić w menu w celu kontroli.

Wykorzystanie przycisków

W menu 6 (naciskać przez 2 sekundy przycisk Set + 5 x nacisnąć przycisk Set) można wybrać wykorzystanie przycisków. Poprzez naciśnięcie przycisku dalmierza (Fig. 1/6) można wybrać ustawienie standardowe (ZEISS Victory RF wyświetla „5 __ °”) lub odwrotne ustawienie (ZEISS Victory RF wyświetla „__ ° 5”). Lornetka ZEISS Victory RF jest skonfigurowana standardowo do praworęcznej. W tym ustawieniu obsługują Państwo przycisk pomiaru prawą ręką a przycisk Set lewą ręką. W ustawieniu odwrotnym pomiar jest wykonywany lewą ręką. Przycisk Set jest obsługiwany w tym wypadku prawą ręką. Zapisane ustawienie można w każdym czasie wyświetlić w menu w celu kontroli.

Wyłączenie

W menu 7 (naciskając przez 2 sekundy przycisk Set + 6 x nacisnąć przycisk Set) można wyłączyć menu Państwa lornetki ZEISS Victory RF przez naciśnięcie przycisku dalmierza. Lornetkę ZEISS Victory RF można wyłączyć dodatkowo na dwa inne sposoby. Przytrzymać przycisk Set przez 2 sekundy lub przez ok. 10 sekund nie naciskając żadnego z obu klawiszy.

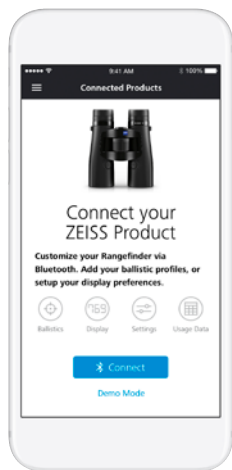

Fig. 10

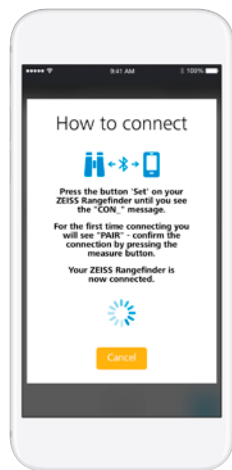

Fig. 11

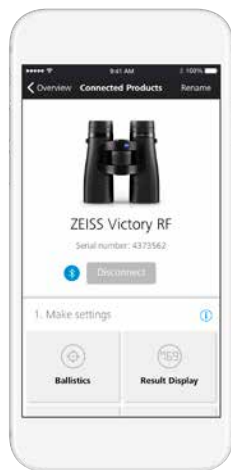

Fig. 12

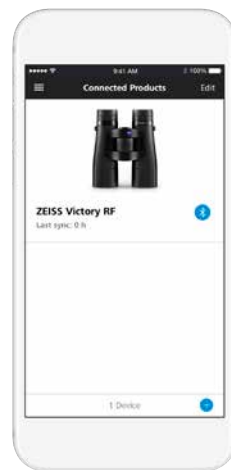

Fig. 13

POŁĄCZENIE APLIKACJI ZEISS HUNTING APP Z ZEISS VICTORY RF

Pierwsze połączenie

Przy pierwszym uaktywniającym przyłączeniu lornetki ZEISS Victory RF w sekcji Connected Products (Fig. 10) wyświetlane jest menu „Połącz swój produkt ZEISS”. Poprzez kliknięcie na przycisk połączenia aplikacja ZEISS Hunting App rozpoczyna budowę połączenia.

Zgodnie z opisem w Fig. 11 należy następnie jedynie przytrzymać przycisk Set przez 10 sekund.

Następnie wyświetlany jest w menu ZEISS Victory RF tekst „CON...”. Po zwolnieniu przycisku Set wyświetlany jest komunikat „PAIR”, który należy potwierdzić przez jednokrotne naciśnięcie przycisku pomiaru.

Państwa lornetka ZEISS Victory RF jest teraz połączona z aplikacją ZEISS Hunting App jak przedstawiono w Fig. 12. Potwierdzenie polecenia „PAIR” jest konieczne tylko przy wykonaniu pierwszego połączenia.

Ustawienia za pomocą aplikacji ZEISS Hunting App

Aplikacja ZEISS Hunting App daje Państwu możliwość wykonania wszystkich powyżej opisanych ustawień w prosty sposób i wygodnie dla użytkownika za pomocą smartfona. Dodatkowo mają Państwo możliwość wykonania 2 dalszych personalizowanych ustawień. Mają Państwo możliwość doładowania własnego profilu balistycznego sporządzonego za pomocą aplikacji ZEISS Hunting App oraz ustawienia w ustawieniach wyświetlacza max 3 różnych ekranów wyników.

Następne połączenie

Po pierwszym połączeniu lornetki ZEISS Victory RF z aplikacją ZEISS Hunting App zmienia się wyświetlany ekran powitalny sekcji Connected Product jak przedstawiono w Fig. 13. Za pomocą przycisku (+) na dole z prawej strony mogą Państwo połączyć dalsze lornetki ZEISS Victory RF z aplikacją ZEISS Hunting App. Dodatkowo mogą Państwo przez kliknięcie na zapisane urządzenie ZEISS Victory RF wykonać ustawienia tej lornetki (Fig. 14) i następnie zsynchronizować.

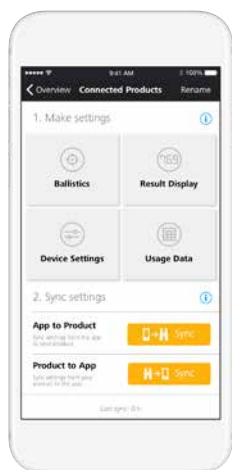

Fig. 14



Fig. 15

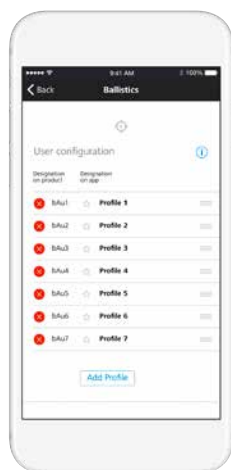

Fig. 16

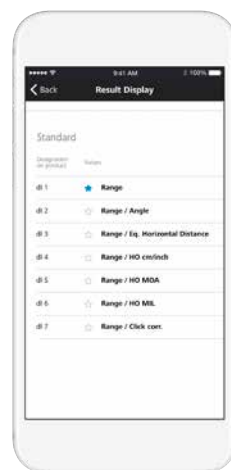

Fig. 17

WYKONANIE USTAWIEŃ

Ustawienia balistyczne

W ustawieniach balistyki (Fig. 15) Państwa aplikacji ZEISS Hunting App mają Państwo do wyboru 9 profili standardowych, a obok tego także możliwość dodania 9 dalszych profili osobistych i ich zsynchronizowania z Państwa ZEISS Victory RF. W celu dodania osobistego profilu należy kliknąć w punkcie menu Balistyka na przycisk „Dodaj profil”. Następnie mogą Państwo wybrać wszystkie uprzednio założone profile balistyczne (profile można zapisać w sekcji „Balistyka” paska narzędziowego) (Fig. 16).

Dodatkowo mają Państwo możliwość oznaczenia jednego ze swoich profili jako faworyta. Wybrany profilem faworytowym jest to ustawienie, które jest aktywne w Państwa lornetce ZEISS Victory RF i oznakowane niebieską gwiazdką.

W ustawieniach wyświetlacza (Fig. 17) Państwa aplikacji ZEISS Hunting App mają Państwo do wyboru 7 profili standardowych, a obok tego także możliwość dodania max 3 dalszych profili osobistych i ich zsynchronizowania z Państwa ZEISS Victory RF. W celu dodania osobistego profilu należy kliknąć w punkcie menu Balistyka na przycisk „Dodaj konfigurację”. W przeciwieństwie do profili standardowych (Fig. 18) mogą Państwo kombinować w swoich profilach osobistych max 3 tryby wyświetlania. Odległość jest przy tym ustawiona zawsze jako pierwszy tryb wyświetlany.

Dodatkowo mają Państwo możliwość wybrania jednej ze swoich konfiguracji jako faworyta. Wybrany profilem faworytowym jest to ustawienie, które jest aktywne w Państwa lornetce ZEISS Victory RF i oznakowane niebieską gwiazdką.



Fig. 18



Fig. 19



Fig. 20

Ustawienia urządzenia

W ustawieniach urządzenia mają Państwo możliwość wykonania wszystkich ustawień przedstawionych w **Fig. 19** w sposób przyjazny dla użytkownika za pomocą aplikacji ZEISS Hunting App. Szczegółowe informacje na temat poszczególnych możliwości ustawień znajdują Państwo w poprzednim rozdziale.

Dane pomiarowe

W polu „Dane pomiarowe” (**Fig. 20**) mają Państwo możliwość wyczytania mierzonych odległości z lornetki ZEISS Victory RF. Obok poszczególnych pomiarów wyświetlana jest poza tym średnia wszystkich pomiarów oraz średnia pomiarów w zdefiniowanym przez Państwo okresie. Należy przy tym zwrócić uwagę na to, że transmisja z lornetki ZEISS Victory RF obejmuje każdorazowo tylko 100 ostatnich pomiarów. Podstawę średnich wartości pomiarowych stanowią natomiast wszystkie wykonane pomiary w odpowiednim określonym okresie.

Pomiar odległości

Poprzez naciśnięcie przycisku pomiaru odlegości (**Fig. 1/6**) włączany jest znacznik celu (**Fig. 3/9**). Mierzony obiekt jest namierzany za pomocą znacznika celu. Przy zwolnieniu przycisku dalmierza (**Fig. 1/6**) jest uruchamiany pomiar odległości. Po upływie max ok. 1 sekundy zmierzona odległość jest wyświetlana przez ok. 3 sekundy (**Fig. 3/10**). Jeżeli wykonanie pomiaru jest niemożliwe z powodu przekroczenia zasięgu lub niewystarczającego odbicia obiektu, jest to przedstawiane na wyświetlaczu za pomocą 4 kresek „_ _ _ _”. Ponowny pomiar jest natychmiast możliwy. Po zgaśnięciu wyświetlacza dalmierz wyłącza się automatycznie.

Tryb pomiaru ciągłego

Za pomocą ZEISS Victory RF mogą Państwo wykonywać pomiary także w trybie ciągłym (skanowanie). W tym celu należy przytrzymać wciśnięty przycisk dalmierza (**Fig. 1/6**) dłużej niż ok. 3 sekundy. Urządzenie przełącza się wtedy na tryb skanowania i wykonuje pomiary ciągłe. Tryb pomiaru ciągłego wyłącza się po zwolnieniu przycisku dalmierza. Mogą Państwo rozpoznać to na wyświetlaczu, który co ok. 1,5 sekundy wyświetla nowe wartości pomiarowe. Pomiar odległości w trybie ciągłym (skanowanie) jest pomocny w wypadku małych lub ruchomych celów.

Dokładność pomiaru odległości

Dokładność dalmierza wynosi do +/- 1 metra/jarda. Zasięg maksymalny zgodnie z danymi technicznymi jest osiągany w korzystnych warunkach otoczenia. Na zasięg wpływają następujące czynniki środowiskowe:

Tabela 4:

| | Większy zasięg w następujących warunkach | Mniejszy zasięg w następujących warunkach |
|------------------------------|--|--|
| Warunki atmosferyczne | Dobra widoczność | Dym, mgła |
| Jasność | Niska jasność | Duża jasność (słońce) |
| Kolor obiektu | Biały kolor obiektu | Czarny kolor obiektu |
| Kąt wobec obiektu | 90° (prostopadły) kąt | Ostry kąt |
| Struktura obiektu | Homogeniczna struktura (tablica, ściana) | Niehomogeniczna struktura (krzaki, drzewo) |

PIELĘGNACJA I KONSERWACJA

Lornetka jest wyposażona w powłokę ZEISS LotuTec®. Ta skuteczna warstwa ochronna dla powierzchni soczewek wyraźnie redukuje zabrudzenie soczewki dzięki szczególnie gładkiej powierzchni i związanemu z tym skutecznemu efektowi skraplania. Redukuje to przyleganie wszelkich zabrudzeń, które można usunąć szybko, w prosty sposób i bez smug. Powłoka LotuTec jest równocześnie odporna i wytrzymała na ścieranie.

Większe zabrudzenia (np. ziarenka piasku) na soczewkach nie powinny być wycierane, lecz wydmuchiwane albo usuwane pędzelkiem z włosia. Ślady palców mogą po pewnym czasie atakować powierzchnie soczewek. Soczewki można najprościej oczyścić przez chuchnięcie na ich powierzchnie i wytarcie czystą ściereczką do okularów. Środkiem zapobiegającym zaatakowaniu elementów optycznych przez grzyb, co jest możliwe szczególnie w tropikalnym klimacie, jest przechowywanie lornetki w suchym miejscu i zawsze dobra wentylacja zewnętrznych powierzchni soczewek. Państwa lornetka ZEISS Victory RF nie wymaga poza tym żadnej dalszej szczególnej pielęgnacji.

Produkt czyścić suchą szmatką, należy unikać stosowania płynów i środków czyszczących. Podczas czyszczenia urządzenie powinno być wyłączone. Proszę nie wykonywać we własnym zakresie żadnych manipulacji przy urządzeniu. Wskutek demontażu urządzenia może dojść do uszkodzeń, które nie są objęte gwarancją.

W przypadku koniecznej naprawy prosimy skontaktować się z naszym serwisem dla klientów. Jeżeli pragną Państwo skontaktować się z naszym działem obsługi klientów telefonicznie, jesteśmy chętni do Państwa dyspozycji od poniedziałku do piątku w godz. od 8 do 18 (CET).

Tel.: +49 (0) 64 41-4 67 61
 Fax: +49 (0) 64 41-4 83 69
 service.sportsoptics@zeiss.com

CZĘŚCI ZAMIENNE DO LORNETKI ZEISS Victory RF

Jeżeli będą Państwo potrzebowali części zamiennych do lornetki, np. pokrywki ochronnych, prosimy o skontaktowanie się z Państwa specjalistycznym sprzedawcą lub naszym działem serwisu dla klientów.

Adresy placówek serwisowych dla Państwa kraju znajdują Państwo pod adresem: www.zeiss.com/sports-optics/service-points

AKCESORIA DO LORNETKI ZEISS Victory RF*

www.zeiss.com/sports-optics/binoculars-accessories

* Wyposażenie nie jest objęte programem dostawy!

ZEISS jest symbolem niezawodnie wysokiej jakości. Dlatego oferujemy jako producent – niezależnie od obowiązków gwarancyjnych sprzedawcy wobec klienta – gwarancję na ten produkt na okres 10 lat.

Warunki gwarancji można znaleźć pod poniższym adresem:

www.zeiss.com/sports-optics/premium-warranty-conditions

Proszę zarejestrować swój produkt pod:

www.zeiss.de/sports-optics/registrierung

Zmiany wykonania i zakresu dostawy, służące rozwojowi technicznemu, zastrzeżone. Nie prejmujemy odpowiedzialności za omyłki i błędy drukarskie.

Carl Zeiss Sports Optics GmbH

Grupa ZEISS
 Gloelstraße 3 – 5
 35576 Wetzlar
 Niemcy

www.zeiss.de/sports-optics

ZEISS Victory RF

8x42 | 10x42 | 8x54 | 10x54

Használati utasítás

This product may be covered by one or more of the following United States patents: US6542302, US6816310, US6906862
For further United States patents which may cover this product see our website.
Patents: www.zeiss.com/sports-optics/us/patents



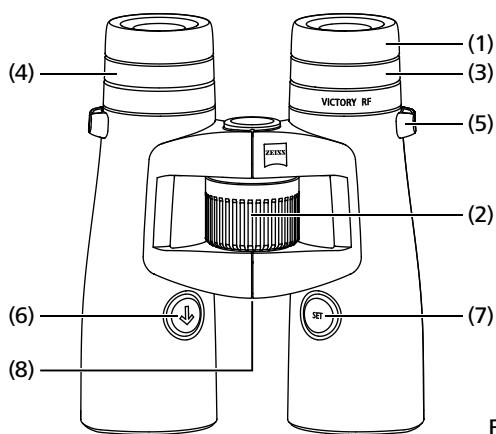

Fig. 1

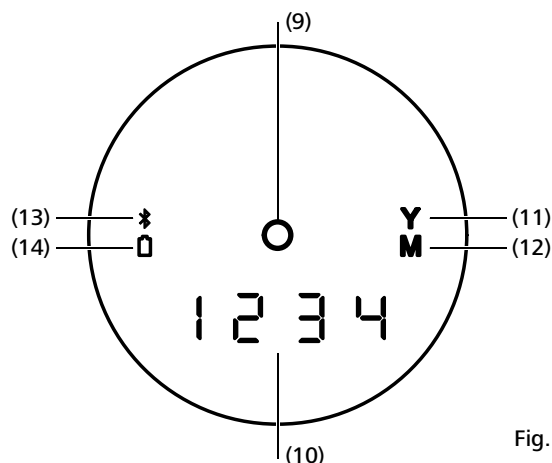

Fig. 2

AZ ALKATRÉSZEK ELNEVEZÉSE

- 1 Szemkagyló
- 2 Központi fókuszáló
- 3 Dioptriakiegyenlítő
- 4 Dioptriakiegyenlítés a kijelzőhöz
- 5 Fül a hordszj felhelyezéséhez
- 6 Távolságmérés gomb
- 7 Set gomb
- 8 Akkufedél/akkurekesz

- 9 LED irányzó jel
- 10 4-jegyű LED-kijelző
- 11 Kijelző yard mértékegység
- 12 Kijelző méter mértékegység
- 13 Kijelző Bluetooth
- 14 Kijelző elem
- 15 Hordszj
- 16 Okulárvédő fedél
- 17 Objektívvédő sapkák

HASZNÁLATI UTASÍTÁS

Gratulálunk beépített lézeres távolságmérővel felszerelt új távcsövéhez.

A ZEISS márkát a kiváló optikai teljesítmények, a precíz kidolgozás és a hosszú élettartam jellemzi.

Kérjük, tartsa be az alábbi használati utasításokat, hogy a távcsőben rejlő lehetőségek minél jobb kihasználása mellett az eszköz sok éven át hűséges kísérőtársa legyen.

AZ ÖN BIZTONSÁGÁT SZOLGÁLÓ INFORMÁCIÓK

Környezeti hatások

- **Figyelem:** A távcsővel soha ne nézzen a napba vagy lézer-fényforrásba. Az súlyos szemsérülésekhez vezethet és a termék is súlyos károkat szenvedhet.
- **Figyelem:** Védőfedél nélkül ne tegye ki a készüléket hosszabb ideig a napfényre. Az objektív és a lencse gyűjtőlencseként működhetnek és rongálhatják a belső alkotóelemeket.

Lenyelés veszélye

Figyelem: Ne hagyja, hogy az elemek és a levehető külső alkatrészek gyermekek kezébe kerüljenek (lenyelés veszélye).

További információkat és biztonsági tudnivalókat a mellékelt QuickGuide tartalmaz. Ez weboldalunk letöltési-központjában is rendelkezésre áll.

Elemek leselejtezése

Az elemek nem kerülhetnek háztartási hulladék közé!

Az elemek leadásakor kérjük, használja az országában adott esetben működő visszavételi rendszert.

Kérjük, csak használt elemeket adjon le.

Az elem általában akkor tekinthető lemerültnek, ha az azzal működtetett készülék

- kikapcsol és az „Elem lemerült” jelzés jelenik meg rajta.
 - az elem hosszabb ideig történő használata után nem működik már tökéletesen.
- Rövidzárlat biztosítékként az akkumulátor érintkezőket célszerű ragasztócsikkal letakarni.

Figyelem: Csak a gyártó által ajánlott akkumulátortípusokat használjon. A használt akkumulátorok a gyártó utasításainak megfelelően kezelendők. Az akkumulátorokat semmiképpen sem szabad tűzbe dobni, felhevíteni, újra feltölteni, szétszedni vagy feltörni.



Németország: Fogyasztóként Önt a törvény a használt akkumulátorok visszaadására kötelezi. Ön használt akkujait az akkuvásárlás helyén mindig térítés nélkül leadhatja. Ezt megteheti városa vagy községe nyilvános gyűjtőhelyein is. A károsanyagot tartalmazó akkumulátorokon az itt látható jelet találja:

- Pb = Az akkumulátor ólmot tartalmaz
- Cd = Az akkumulátor kadmiumot tartalmaz
- Hg = Az akkumulátor higanyt tartalmaz
- Li = Az akkumulátor lítiumot tartalmaz

Az elektromos és elektronikus készülékek ártalmatlanítására vonatkozó felhasználói információk (magán háztartások)



Ez termékeken és/vagy kísérő dokumentumokon található szimbólum azt jelenti, hogy a használt elektromos és elektronikus termékek nem keverhetők a szokásos háztartási hulladékkal. Vigye a termékeket szabályszerű kezelés, visszanyerés és újrahasznosítás céljából megfelelő gyűjtőhelyekre, ahol azokat díjtalanul átveszik. Néhány országban arra is lehetőség van, hogy a termékeket megfelelő új termék vásárlása esetén a helyi kiskereskedőnél leadják. A termék szabályszerű ártalmatlanítása a környezetvédelmet szolgálja és megakadályozza az emberre és környezetre nézhető káros hatásokat, melyek a hulladék szakszerűtlen kezeléséből eredően jelentkezhetnek. A legközelebbi gyűjtőhelyre vonatkozó pontosabb információkat települése önkormányzatánál kaphat. Az ország törvényi rendelkezéseinek megfelelően az ilyen jellegű hulladékok szakszerűtlen ártalmatlanításáért bírságok szabhatók ki.

Az Európai Unió üzleti ügyfelei számára

Kérjük, lépjen kapcsolatba a kereskedővel vagy szállítóval, ha elektromos és elektronikus készülékeket szeretne ártalmatlanítani. Ő további információkkal is szolgálhat Önnek.

Információk egyéb, az Európai Unió kivüli országok ártalmatlanítási gyakorlatára vonatkozóan

Ez a szimbólum csak az Európai Unióban érvényes. Kérjük, lépjen kapcsolatba települése önkormányzatával vagy kereskedőjével, ha a terméket ártalmatlanítani szeretné, és tájékozódjék az ártalmatlanítási lehetőségekről.



Jelölés a 2014/53/EU irányelv és a 2011/65/EU irányelv szerint.

SZÁLLÍTÁSI TERJEDELEM

ZEISS Victory® RF távcsövek:

| | Termék | Rendelési szám | Szállítási terjedelelem | |
|--|------------|----------------|-------------------------|--|
| | Victory RF | 8x42 | 52 45 48 | ZEISS Victory RF Objektívvédő sapka Okulárvédő sapka Hordszj Táska hordszjijjal CR2 elem Optikai tisztítókendő Quick Guide 1. & 2. rész |
| | Victory RF | 10x42 | 52 45 49 | |
| | Victory RF | 8x54 | 52 56 48 | |
| | Victory RF | 10x54 | 52 56 49 | |

| MŰSZAKI ADATOK | | 8x42 | 10x42 | 8x54 | 10x54 |
|-------------------------------------|----------------------|---------------------------|------------|---------------------------|--------------|
| Nagyítás | | 8 | 10 | 8 | 10 |
| Effektív objektívátmérő | mm | 42 | 42 | 54 | 54 |
| Kilépő pupilla átmérője | mm | 5.3 | 4.2 | 6.8 | 5.4 |
| Szűrőkületi érték | | 18.3 | 20.5 | 20.8 | 23.2 |
| Látómező | m/1000m (ft/1000yds) | 135 (405) | 115 (345) | 120 (360) | 110 (330) |
| Szubjektív látószög | ° | 62 | 66 | 55 | 63 |
| Közeli beállítás határa | m (ft) | 2.5 (8.2) | | 3.5 (11.5) | |
| Dioptriaállítási tartomány | dpt | +/- 3 | | +/- 3 | |
| Szemtávolság | mm | 17 (0.7) | | 14 (0.6) | |
| Pupillatávolság | mm | 53.5 - 76 | | 58.5 - 76 | |
| Objektív típus | | FL | | FL | |
| Prizmarendszer | | Abbe-König | | Abbe-König | |
| Bevonat | | T*/LotuTec® | | T*/LotuTec® | |
| Nitrogéntöltet | | ✓ | | ✓ | |
| Vízállóság | mbar | 400 | | 400 | |
| Üzemi hőmérséklet ¹ | °C (°F) | -25 / +63 (-13 / +145) | | -25 / +63 (-13 / +145) | |
| Hossz | mm (in) | 166 (6.5) | 166 (6.5) | 195 (7.7) | 195 (7.7) |
| Szélesség 65 mm szemtávolság esetén | mm (in) | 121 (4.8) | 121 (4.8) | 136 (5.4) | 136 (5.4) |
| Súly | g (oz) | 895 (31.6) | 915 (32.3) | 1,095 (38.6) | 1,115 (39.3) |
| Mérési tartomány ² | m (yds) | 15 - 2,300 (16 - 2,500) | | 15 - 2,300 (16 - 2,500) | |
| Mérési pontosság | mrad | ± 1 - 600 / ± 0.5 % > 600 | | ± 1 - 600 / ± 0.5 % > 600 | |
| Mérési tartomány | Sek. (sec.) | < 0.3 | | < 0.3 | |
| Lézer hullámhossz | nm | 905 | | 905 | |
| Lézer sugár divergencia | mrad | 1.6 x 0.5 | | 1.6 x 0.5 | |
| Akkumulátor | | 1 x 3V / CR2 | | 1 x 3V / CR2 | |
| Akkumulátor élettartama +20°C | | > 2,500x | | > 2,500x | |

A kivétel és a szállítási terjedelem műszaki fejlesztés érdekében végzett módosításának jogát fenntartjuk.

¹ Akkumulátortól függő hőmérsékleti határ.

A termék - 10 °C / 14 °F alatt is működik.

² Die A hatótávolságot befolyásolja az objektum mérete és visszaverődési szöge, valamint az időjárás és a napfénybesugárzás.

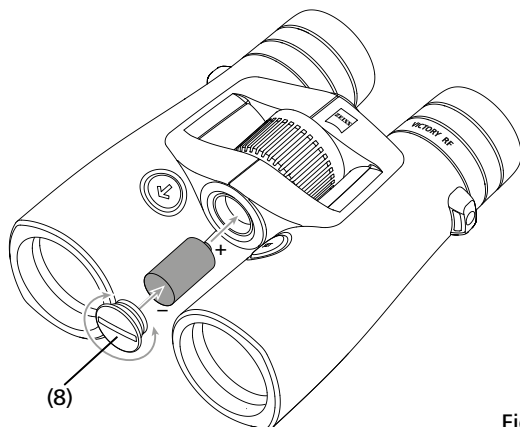

Fig. 3

ELŐKÉSZÍTÉS

Az akku behelyezése/eltávolítása

A lézeres távolságmérő energiaellátása lítium akkuval történik, típusa CR 2. Az akku behelyezéséhez és cseréjéhez az akkufedelel (Fig. 3/8) – érmével vagy hasonlóval – az óramutató járásával ellenkező irányba csavarozva lecsavarozzuk. Helyezze be az akkut annak pozitív érintkezőjével előre irányba (az akkurekeszen látható jeleknek megfelelően).

Ezután az akkufedelel az óramutató járásával egyező irányban történő forgatással felcsavarozzuk. Egy akku 20 °C mellett több, mint 2.500 méréshez elegendő.

Az alkalmazási feltételek függvényében – mint. pl. alacsony hőmérsékletek vagy a Scan üzemmód gyakori használata – az élettartam azonban lényegesen rövidebb is lehet. A gyenge elemet a kijelzőben található elemkijelző kigyulladás jele jelzi.

Ha a készüléket hosszú ideig nem használjuk, célszerű az akkut kivenni, ezzel megakadályozva az akku esetleges kifolyásával okozott károkat. Csak jó minőségű márkás akkukat használjon.

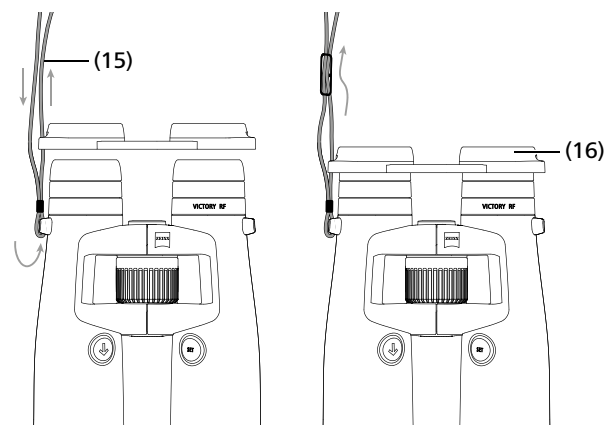

Fig. 4

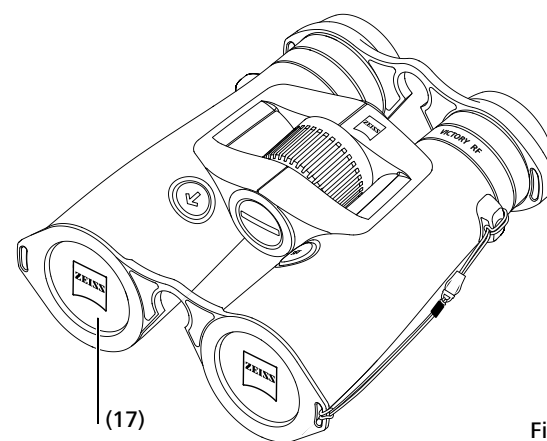

Fig. 5

A hordszija és a védősapkák felhelyezése

A hordszalag (Fig. 4/15) és az okulárvédő sapka felhelyezése (Fig. 4/16) az ábrázolásoknak megfelelően történik.

Figyelem: A hordszalagot csak egyszerűen átvezetjük az okulárvédő sapkán lévő fülön. Az okulárvédő sapkát saját megítélése szerint kösse össze a hordszalaggal mindkét oldalon vagy csak az egyik oldalon.

Az okulárvédő sapkát csapózár tartja a szemkagylókon.

A távcső használata előtt az okulárvédő sapkát mutatójunkkal le vesszük.

A megfigyelést követően célszerű az okulárvédő sapkát az okulárok védelme céljából újból felhelyezni.

Az objektív védősapkák (Fig. 5/17) az ábrázolás szerint a távcsőre szereljük.

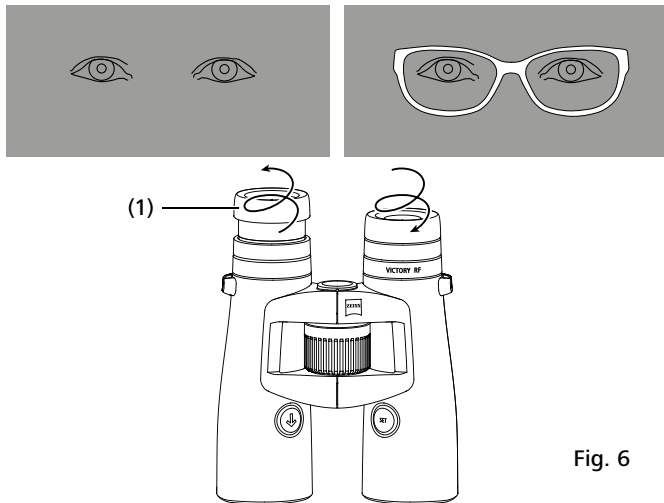

Fig. 6

Megfigyelés szemüveggel és szemüveg nélkül

A **szemüveg** nélkül történő megfigyelés során használja a készüléket kihúzott szemkagylóval. Ehhez a szemkagylót (Fig. 6/1) balra fordítva (az óramutató járásával ellenkező irányba) fel irányba a legelső kattanáig kicsavarjuk.

A szemkagyló négy pozícióban **bekattintható** – az alsóban és felsőben, valamint két köztes pozícióban. Ezzel a beállítási lehetőséggel a szem távolságát a kilépő pupillához variálhatjuk és így az minden használóhoz egyénileg beállítható.

Szemüveggel végzett megfigyelés közben a szemkagylót jobb fordulattal (az óramutató járásával egyező irányba) le irányba csavarjuk, amíg az a legalsó állásban bekattan (Fig. 6).

A szemkagylók tisztítása és cseréje

A szemkagylókat csere vagy tisztítás céljából teljesen le lehet csavarni a távcsőről.

Csavarja ki a szemkagylót a 6. ábra szerint a legfelső reteszelési fokig, majd ugyanabba az irányba még egy menettel tovább, míg a szemkagyló teljesen lecsavarásra került.

A szemkagyló tisztítása vagy cseréje után csavarja fel azt jobbra teljesen (az óramutató járásával egyezően) a lencsére.

Egy finom jobbramozdítással a szemkagyló menete a legalsó beállítási helyzetben reteszeltethető. Ezután a szokásos módon beállíthatja az Önnek megfelelő távolságot a szem és a lencse között az adott reteszelési ponton.

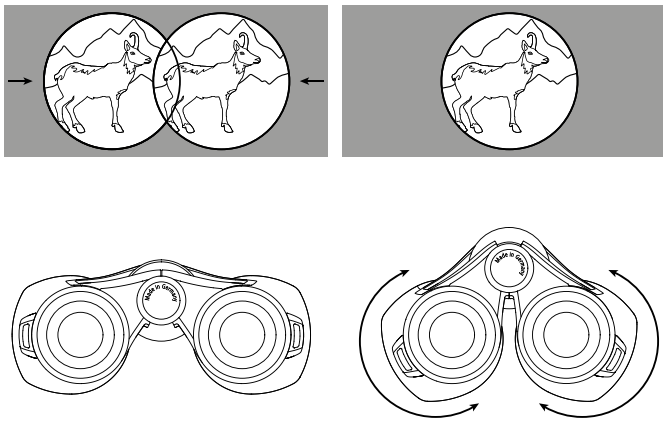

Fig. 7

A szemtávolság hozzáigazítása

A fél távcső középtengely körüli billentésével a szemtávolságot úgy állítjuk be, hogy a mindkét szemmel végzett megfigyelés közben kör alakú képet kapjunk (Fig 7).

Figyelem: A beállított szemtávolság függvényében az irányzó jel és a kijelző kissé ferdén állhat.

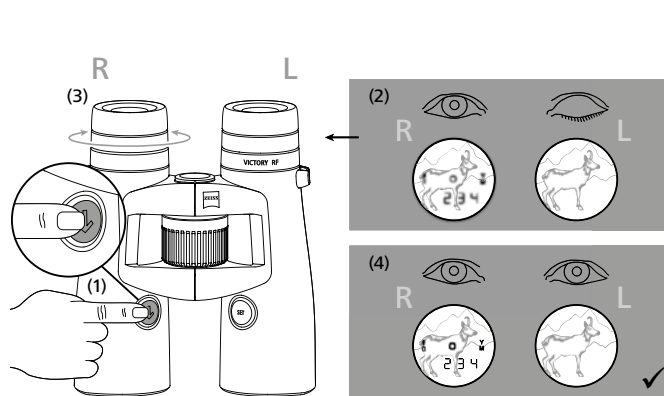

Fig. 8

Az irányzó jel éles beállítása és dioptriakiigyenlítés

Kapcsolja be a távolságmérő gombbal (Fig. 1/6) az irányzó jelet (Fig. 2/9) és tartsa lenyomva a gombot. Az irányzó jel és a kijelző éles beállítása a **jobb** dioptriakiigyenlítő (Fig. 1/4) balra vagy jobbra fordításával történik. Ezután a központi fókuszálással (Fig. 1/2) a jobb távcső félen gondosan állítsa be élesre a képet.

Ezután a **bal** dioptriakiigyenlítő segítségével (Fig. 1/3) állítsa be a bal távcső félen ugyanarra a céltárgyra, mint megelőzően. A beállított értékeket leolvashatja a távcső hátoldalán lévő „+” vagy „-” skálán.

Menü-beállítás a Rangefinder-ben

A Set-gomb kb. két másodpercig történő megnyomásával a ZEISS Victory RF menüjébe juthat. Ezt követően a Set-gomb mindenkor egyszeri megnyomásával válthat az egyes menüpontok között.

1. táblázat

| | | |
|-----------|------------------------|--|
| 1-es menü | Fényerő | 2 másodpercig Set-gomb |
| 2-es menü | Ballisztikai beállítás | 2 másodpercig nyomja a Set-gombot + 1 x a Set-gombot |
| 3-es menü | Kijelző beállítás | 2 másodpercig nyomja a Set-gombot + 2 x a Set-gombot |
| 4-es menü | Mértékegység | 2 másodpercig nyomja a Set-gombot + 3 x a Set-gombot |
| 5-es menü | Mérés üzemmód | 2 másodpercig nyomja a Set-gombot + 4 x a Set-gombot |
| 6-es menü | Billentyűzetkiosztás | 2 másodpercig nyomja a Set-gombot + 5 x a Set-gombot |
| 7-es menü | Kikapcsolás | 2 másodpercig nyomja a Set-gombot + 6 x a Set-gombot |

Fényerő

A fényerő beállítását az 1-es menüben (2 másodpercig nyomja a Set-gombot) végezheti.

A ZEISS Victory RF 11 fényerőgörbével rendelkezik. A távolságmérés gomb megnyomásával kiválaszthatja a 11 különböző fényerőgörbe egyikét (1 $\hat{=}$ görbe a legsötétebb beállítási lehetőség; 11 $\hat{=}$ görbe a legvilágosabb beállítási lehetőség).

A ZEISS Victory RF ezen felül automatikus fényerőigazítással rendelkezik, mindenkor a kiválasztott fényerőgörbén.

A távolságmérő gombot (1/6. ábra) az Ön számára megfelelő beállításnál egyszerűen engedje el. Ekkor megtörténik az utoljára kijelzett fényerőgörbe mentése. Az ellenőrzés céljából a menüben bármikor megtekintheti az elmentett beállítást.

Ballisztikai beállítások (BIS II)

A 2-es menüben (2 másodpercig nyomja a Set-gombot + 1 x a Set-gombot) kiválaszthatja az Önnek megfelelő ballisztikai görbét. Standardként kilenc különböző ballisztikai görbe közül választhat, amelyek szinte minden kalibert lefednek. A ZEISS Victory RF számozva tartalmazza a ballisztikai görbéket, melyek a bA 1 – bA 9 elnevezést viselik.

Önnek az alkalmazott kaliber, lövedékfajta, lövedéksúly függvényében kell kiválasztania a legjobb lövedék-röppályát. A megfelelő lövedék-röppálya kiválasztásának feltétele az alkalmazott összeállítás ballisztikai adatainak ismerete (lövedékesés).

A lenti 1. táblázatban az alkalmazott összeállítás lövedékesése alapján válassza ki azt a sort, amelynek értékei a legpontosabban egyeznek. A távolságmérés gomb (1/6. ábra) megnyomásával egyszerűen kiválaszthatja az Ön számára megfelelő ballisztikai görbét. A ballisztikai görbét a gomb elengedésével mentheti. Az ellenőrzés céljából a menüben bármikor megtekintheti az elmentett beállítást.

A kilenc standard görbe mellett lehetősége van arra, hogy max. kilenc további, személyre szabott ballisztikai görbét mentsen a ZEISS Victory RF-n. A ZEISS Victory RF a görbéket bAu 1 – bAu 9 elnevezéssel tárolja. (Részletes információkat a „Beállítások a ZEISS Hunting App segítségével” szakaszban találhat).

A távolságmérés gombot (1/6. ábra) az Ön számára megfelelő beállításnál egyszerűen engedje el Ekkor megtörténik az utoljára kijelzett ballisztikus görbe mentése. Az ellenőrzés céljából a menüben bármikor megtekintheti az elmentett beállítást.

Figyelem: Kérjük, tartsa szem előtt, hogy a ballisztikai információs rendszer BIS II semmiképpen sem alkalmazható a situációt saját vadászati szempontú felmérése helyett, az csak a vadászati biztonság elősegítését és növelését szolgálja. Ajánljuk Önnek a különböző távolságból végzett lövgyakorlatokat, melyek segítségével ellenőrizheti az adatok korrekt egyezőségét a tényleges találatpont helyzetekkel.

2. táblázat

| | | A lövedékesés kompenzációja ASV+ segítségével méterben és yardban megadott távolságra | | | | | | | | | | | | | | | | |
|-------|----------------------|---|------|-------|-------|-------|-------|--------|--------|--------|-------|-------|--------|--------|--------|--------|--------|--------|
| Görbe | (távolság) m / yard | 100 | 150 | 200 | 250 | 300 | 325 | 350 | 375 | 400 | 425 | 450 | 475 | 500 | 525 | 550 | 575 | 600 |
| 1 | Korr. cm / m | 0 | -1,5 | -4,0 | -10,0 | -21,0 | -29,3 | -35,0 | -45,0 | -56,0 | -68,0 | -81,0 | -95,0 | -110,0 | -131,3 | -148,5 | -172,5 | -198,0 |
| | Korr. Inches / Yards | 0 | -0,5 | -1,4 | -3,6 | -7,6 | -10,5 | -12,6 | -16,2 | -20,2 | -24,5 | -29,2 | -34,2 | -39,6 | -47,3 | -53,5 | -62,1 | -71,3 |
| 2 | Korr. cm / m | 0 | -1,5 | -4,0 | -12,5 | -24,0 | -32,5 | -42,0 | -52,5 | -64,0 | -76,5 | -90,0 | -109,3 | -130,0 | -152,3 | -176,0 | -201,3 | -234,0 |
| | Korr. Inches / Yards | 0 | -0,5 | -1,4 | -4,5 | -8,6 | -11,7 | -15,1 | -18,9 | -23,0 | -27,5 | -32,4 | -39,3 | -46,8 | -54,8 | -63,4 | -72,5 | -84,2 |
| 3 | Korr. cm / m | 0 | -1,5 | -8,0 | -17,5 | -30,0 | -39,0 | -49,0 | -60,0 | -72,0 | -85,0 | -99,0 | -118,8 | -135,0 | -152,3 | -176,0 | -195,5 | -222,0 |
| | Korr. Inches / Yards | 0 | -0,5 | -2,9 | -6,3 | -10,8 | -14,0 | -17,6 | -21,6 | -25,9 | -30,6 | -35,6 | -42,8 | -48,6 | -54,8 | -63,4 | -70,4 | -79,9 |
| 4 | Korr. cm / m | 0 | -3,0 | -10,0 | -20,0 | -36,0 | -45,5 | -59,5 | -71,3 | -84,0 | | | | | | | | |
| | Korr. Inches / Yards | 0 | -1,1 | -3,6 | -7,2 | -13,0 | -16,4 | -21,4 | -25,7 | -30,2 | | | | | | | | |
| 5 | Korr. cm / m | 0 | -3,0 | -10,0 | -22,5 | -39,0 | -52,0 | -63,0 | -78,8 | -96,0 | | | | | | | | |
| | Korr. Inches / Yards | 0 | -1,1 | -3,6 | -8,1 | -14,0 | -18,7 | -22,7 | -28,4 | -34,6 | | | | | | | | |
| 6 | Korr. cm / m | 0 | -4,5 | -12,0 | -27,5 | -48,0 | -58,5 | -73,5 | -90,0 | -108,0 | | | | | | | | |
| | Korr. Inches / Yards | 0 | -1,6 | -4,3 | -9,9 | -17,3 | -21,1 | -26,5 | -32,4 | -38,9 | | | | | | | | |
| 7 | Korr. cm / m | 0 | -4,5 | -14,0 | -30,0 | -51,0 | -65,0 | -80,5 | -97,5 | -120,0 | | | | | | | | |
| | Korr. Inches / Yards | 0 | -1,6 | -5,0 | -10,8 | -18,4 | -23,4 | -29,0 | -35,1 | -43,2 | | | | | | | | |
| 8 | Korr. cm / m | 0 | -4,5 | -16,0 | -32,5 | -57,0 | -74,8 | -91,0 | -108,8 | -132,0 | | | | | | | | |
| | Korr. Inches / Yards | 0 | -1,6 | -5,8 | -11,7 | -20,5 | -26,9 | -32,8 | -39,2 | -47,5 | | | | | | | | |
| 9 | Korr. cm / m | 0 | -6,0 | -18,0 | -37,5 | -66,0 | -87,8 | -105,0 | -127,5 | -156,0 | | | | | | | | |
| | Korr. Inches / Yards | 0 | -2,2 | -6,5 | -13,5 | -23,8 | -31,6 | -37,8 | -45,9 | -56,2 | | | | | | | | |

Kijelző-beállítások

A 3-as menüben (2 másodpercig nyomja a Set-gombot + 2 x a Set-gombot) kiválaszthatja az Önnek megfelelő kijelző-beállítást. Standardként hét különböző kijelző-beállítás közül választhat. A ZEISS Victory RF számozva tartalmazza a kijelző-beállításokat, melyek a dl 1 – dl 7 elnevezést viselik.

3. táblázat

| Kijelző a ZEISS Victory RF-ben | Funkció |
|--------------------------------|---|
| dl 1 | távolság |
| dl 2 | távolság & szög |
| dl 3 | távolság & ekvivalens vízszintes távolság |
| dl 4 | távolság & Holdover cm/in-ben megadva |
| dl 5 | távolság & Holdover MOA-ban megadva |
| dl 6 | távolság & Holdover MIL-ben megadva |
| dl 7 | távolság & kattanások száma |

A hét standard beállítás mellett lehetősége van arra, hogy max. 3 személyre szabott kijelző-beállítást mentsen a ZEISS Victory RF-n. A ZEISS Victory RF a görbéket dl 1 – dl 3 elnevezéssel tárolja.

(Részletes információkat a „Beállítások a ZEISS Hunting App segítségével” szakaszban találhat).

A távolságmérés gombot (1/6. ábra) az Ön számára megfelelő beállításnál egyszerűen engedje el Ekkor megtörténik az utoljára kijelzett beállítás mentése. Az ellenőrzés céljából a menüben bármikor megtekintheti az elmentett beállítást.

Mértékegység

A 4-es menüben (2 másodpercig nyomja a Set-gombot + 3 x a Set-gombot) kiválaszthatja az Önnek megfelelő mértékegységet. A távolság kijelzése történhet - tetszés szerint - méterben vagy yardban. A beállítás a távolságmérés gombbal (1/6. ábra) módosítható. A ZEISS Victory RF esetében a mértékegységek a unitM (méter mértékegység esetében) és a unitY (yard mértékegység esetében) elnevezéseket viselik. Az ellenőrzés céljából a menüben bármikor megtekintheti az elmentett beállítást.

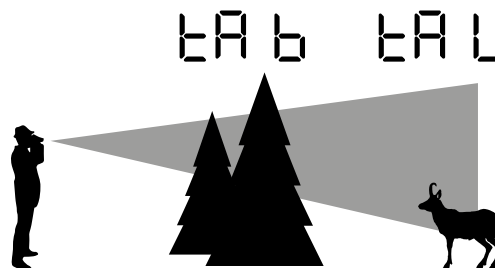

Fig. 9

Mérés üzemmód

Az 5-ös menüben (2 másodpercig nyomja a Set-gombot + 4 x a Set-gombot) kiválaszthatja az Önnek megfelelő mérés üzemmódot. Kiválaszthatja, hogy a legjobb mérést (tA b) vagy a legtávolabbi mérést (tA L) szeretné megjeleníteni. A beállítás a távolságmérés gombbal (1/6. ábra) módosítható.

A választási lehetőségeket a 9. ábra tartalmazza. A háttérben látható állat ebben az esetben a legtávolabbi mért pont (tA L). Mivel a mérési pontok nagyobb hányada az előtérben látható fára talál, ez a pont felel meg a legjobb mérésnek (tA b). Az ellenőrzés céljából a menüben bármikor megtekintheti az elmentett beállítást.

Billentyűzetkiosztás

A 6-os menüben (2 másodpercig nyomja a Set-gombot + 5 x a Set-gombot) kiválaszthatja az Önnek megfelelő billentyűzetkiosztást. A távolságmérés gomb megnyomásával (1/6. ábra) választhat a standard beállítás (a ZEISS Victory RF kijelzőjében „5 _ °” jelenik meg) és a fordított beállítás (a ZEISS Victory RF kijelzőjében „° _ 5” jelenik meg) között. Alapbeállításban a ZEISS Victory RF jobbkezesek számára konfigurált. Ebben a beállításban a mérőgombot a jobb kezével, a Set-gombot pedig a bal kezével kezeli. A fordított beállításban a bal kezével végzi a mérést. Ebben az esetben a Set-gomb a jobb kezében található. Az ellenőrzés céljából a menüben bármikor megtekintheti az elmentett beállítást.

Kikapcsolás

A 7-es menüben (2 másodpercig nyomja meg a Set-gombot + 6 x a Set-gombot) a ZEISS Victory RF menüjét a távolságmérés gomb megnyomásával kapcsolhatja ki. A ZEISS Victory RF kikapcsolásához még további két lehetőség áll rendelkezésre. Vagy a Set-gombot tartja lenyomva két másodpercig, vagy kb. 10 másodpercig a két gomb egyikét sem nyomja le.

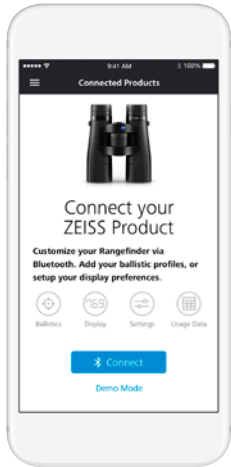

Fig. 10

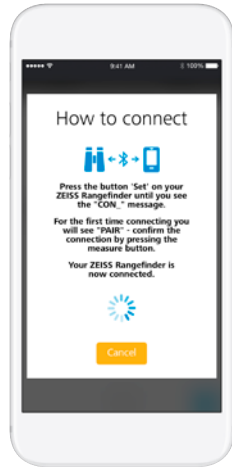

Fig. 11



Fig. 12

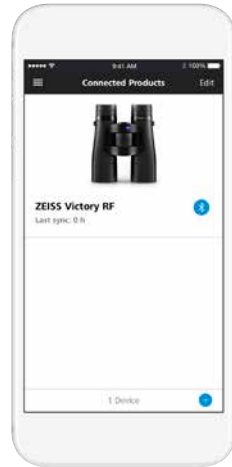

Fig. 13

KAPCSOLAT LÉTREHOZÁSA A ZEISS HUNTING APP ÉS A ZEISS VICTORY RF KÖZÖTT

Egyszeri csatlakoztatás

Ha a ZEISS Victory RF-t első alkalommal akarja csatlakoztatni, a Connected Products (10. ábra) szekcióban a „Csatlakoztasd ZEISS termékedet” képernyő jelenik meg. A csatlakoztató gombra kattintva a ZEISS Hunting App megkezdi a kapcsolat felépítését.

A 11. ábrán leírtaknak megfelelően ezt követően csupán 10 másodpercig kell nyomva tartania a Set-gombot.

Ezt követően a ZEISS Victory RF-ben a „CON...” felirat látszik. A Set-gomb elengedése után a kijelzőben megjelenik a „PAIR” szöveg, amit a mérőgomb egyszeri megnyomásával erősíthet meg.

Ezt követően a ZEISS Victory RF a 12. ábrán bemutatott módon csatlakozik a ZEISS Hunting App-hez. A „PAIR” parancs megerősítését csak az első párosítás során egyszer kell elvégeznie.



Fig. 14



Fig. 15

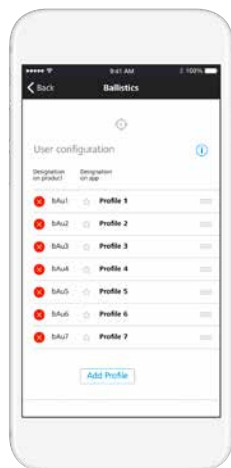

Fig. 16

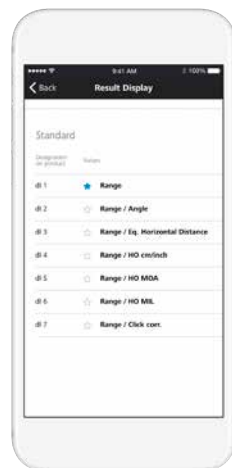

Fig. 17

BEÁLLÍTÁSOK VÉGZÉSE

Ballisztikai beállítások

A ZEISS Hunting App ballisztikai beállításaiban (15. ábra) a kilenc standard profil kiválasztása mellett lehetősége van kilenc további személyes profil hozzáadására és ZEISS Victory RF-el történő szinkronizálására. Egy személyes profil hozzáadásához a ballisztika menüpontban kattintson a „Profil hozzáadása” gombra. Ezt követően minden előzetesen elmentett ballisztikai profilt kiválaszthat (ezeket a Toolbox „Ballisztika” részében menthet) (16. ábra).

Emellett lehetősége van profiljai egyikének kedvencként történő kiválasztására. A kiválasztott kedvenc az a beállítás, amely a ZEISS Victory RF-ben aktív és egy kék csillag jelöli.

Beállítás a ZEISS Hunting APP segítségével

A ZEISS Hunting App segítségével minden fent leírt beállítást egyszerűen és felhasználóbarát módon végezhet el okostelefonja segítségével. Ezen túl lehetősége van két további egyénre szabott beállítás elvégzésére. Egyrészt mentheti saját, a ZEISS Hunting App-ban létrehozott ballisztikai profilját, másrészt a kijelző-beállításokban akár három különböző eredménykijelzőt is beállíthat.

Ismélt párosítás

A ZEISS Victory RF ZEISS Hunting App-el történő első párosítása után a Connected Product szekció kezdőképernyője a 13. ábrán bemutatott módon változik. A jobb alsó (+) gomb segítségével további ZEISS Victory RF-eket párosíthat a ZEISS Hunting App-el. Emellett az elmentett ZEISS Victory RF-ra történő egyszeri kattintással beállításokat végezhet a készülékén (14. ábra), amit később szinkronizálhat.



Fig. 18



Fig. 19

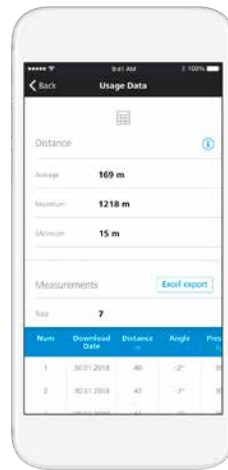

Fig. 20

Készülékbeállítások

A készülékbeállításokban lehetősége van a **19. ábrán** látható összes beállítás felhasználóbarát módon történő beállítására a ZEISS Hunting App segítségével. Az egyes beállítási lehetőségekre vonatkozó pontosabb információkat az előző szakaszban találhat.

Mérésadatok

A „Mérésadatok” (**20. ábra**) mezőben lehetősége van kiolvasni a ZEISS Victory RF-ből a mért távolságokat. Az egyes mérések mellett megjelenik minden mérés átlaga, valamint egy meghatározott időtartamban végzett mérések átlaga. Ennek során figyelembe kell venni, hogy a ZEISS Victory RF csak az utolsó 100 mérést továbbítja. Az átlagos értékek ezzel szemben a mindenkor meghatározott időszakban végzett összes mérésen alapszanak.

A távolság mérése

A távolságmérés gomb megnyomásával (**1/6. ábra**) az irányzó jel (3/9. ábra) bekapcsol. A mérendő objektum célbavétele az irányzó jel segítségével történik. A távolságmérés gomb (**1/6. ábra**) elengedésével megkezdődik a mérés. Legfeljebb kb. 1 másodperc elteltével a mért távolság kb. 3 másodperc erejéig megjelenik a kijelzőben (**3/10. ábra**). Ha nem lehetséges a mérés, mert túl lett lépve a hatótávolság vagy az objektum visszaverődése nem elegendő, azt 4 vonal „_ _ _ _” jelzi. Az újabb mérés azonnal lehetséges. Ha a kijelző kialszik, a távolságmérő automatikusan kikapcsol.

Scan-üzemmód

A ZEISS Victory RF segítségével tartós üzemben (Scan-üzem) is végezhet mérést. Ehhez kb. 3 másodpercél hosszabb ideig tartva lenyomva a távolságmérés gombot (**1/6. ábra**). A készülék ezt követően Scan-üzemmódba kapcsol és folyamatosan méréseket végez. A tartós üzem a mérőgomb elengedése után befejeződik. Ez a távolságkijelzőn ismerhető fel, ami kb. 1,5 másodpercenként új mérési értékeket mutat. A Scan üzemmód a kicsi vagy mozgó célok mérése esetén jelent nagy segítséget.

A távolságmérés pontossága

A távolságmérés pontossága +/- 1 meter/yard. A maximális hatótávolság elérése - a műszaki adatoknak megfelelően - kedvező környezeti feltételek esetén valósul meg. A hatótávolságot az alábbi környezeti tényezők befolyásolják:

4. táblázat:

| | A hatótávolság nagyobb az alábbi esetekben | A hatótávolság alacsonyabb az alábbi esetekben |
|-------------------------------------|--|--|
| Légköri feltételek | Tiszta látásviszonyok | Pára, köd |
| Fényerő | Alacsony fényerő | Nagy fényerő (Nap) |
| Az objektum színe | Fehér objektumszín | Fekete objektumszín |
| Az objektumhoz fennálló szög | 90° (függőleges) szög | Éles szög |
| Objektumstruktúra | Homogén struktúra (tábla, fal) | Inhomogén struktúra (bokor, fa) |

Gondozás és karbantartás

A távcső ZEISS LotuTec® bevonattal van ellátva. A lencsefelületekhez kifejlesztett hatékony védőréteg a rendkívül sima felület révén érezhetően csökkenti a lencse beszenyeződését, és jól lepergeti a vizet. A szennyeződések kevésbé tapadnak meg rajta, és gyorsan, könnyen, foltmentesen eltávolíthatók. A LotuTec bevonat mindemellett ellenállóképes és kopásálló.

A durva szennyeződések (pl. homok) ne törölje le a lencséről, hanem fújja le vagy szőrecsével távolítsa el! Az ujjlenyomatok egy idő után megtámadhatják a lencsefelületet. A lencsefelület tisztításának legegyszerűbb módja a rálehelés és tiszta optikai tisztítókendővel vagy tisztítópapírral való letörlés. Az elsősorban a trópusi környezetben előforduló gombásodás megelőzésének legegyszerűbb módja, ha a távcsövet száraz helyen tárolják, és a külső lencsefelületek mindig megfelelően szellőznek.

A terméket egy száraz kendővel tisztítsa meg, a folyadékokat és tisztítószereket kerülje. A terméket csak kikapcsolt állapotban tisztítsa. A terméken semmi esetre se végezzen önhatalmú beavatkozásokat. A szétszerelés olyan károkat okozhat, amelyeket a garancia nem fedez.

Javítás esetén kérjük, forduljon a vevőszolgálathoz. Vevőink telefonon hozzánk intézett kérdéseire hétfőtől péntekig 8.00 és 18.00 óra között (középeurópai idő szerint) szívesen válaszolunk.
Tel.: +49 (0) 64 41-4 67 61
Fax: +49 (0) 64 41-4 83 69
service.sportsoptics@zeiss.com

PÓTALKATRÉSZEK A ZEISS Victory RF-HEZ

Ha távcsővéhez pótalkatrészekre (pl. védősapkákra) lenne szüksége, kérjük, forduljon szakkereskedőjéhez, az országos képviselőhöz vagy vevőszolgálatunkhoz. Országai vevőszolgálatának címeit itt találhatja:

www.zeiss.com/sports-optics/service-points

TARTOZÉKOK A ZEISS Victory RF-HEZ*

www.zeiss.com/sports-optics/binoculars-accessories

* A tartozékok nem részei a szállítási terjedelemeink!

A ZEISS megbízhatóan kiemelkedő minőséget jelent. Ezért gyártóként – függetlenül az eladónak a vevővel szembeni garanciális kötelezettségétől – tíz év garanciát vállalunk erre a ZEISS-termékre.

A garanciavállalás tartalma az alábbi linken tekinthető meg:
www.zeiss.com/sports-optics/premium-warranty-conditions

Regisztrálja termékét itt: www.zeiss.com/sports-optics/registration

A kivétel és a szállítási terjedelemeink műszaki fejlesztés érdekében végzett módosításának jogát fenntartjuk. A tévedésekért és nyomtatási hibákért felelősséget nem vállalunk.

Carl Zeiss Sports Optics GmbH

ZEISS csoport
Gloelstraße 3 – 5
35576 Wetzlar
Németország

www.zeiss.com/sports-optics

ZEISS Victory RF

8x42 | 10x42 | 8x54 | 10x54

Инструкция по применению

This product may be covered by one or more of the following United States patents: US6542302, US6816310, US6906862
For further United States patents which may cover this product see our website.
Patents: www.zeiss.com/sports-optics/us/patents



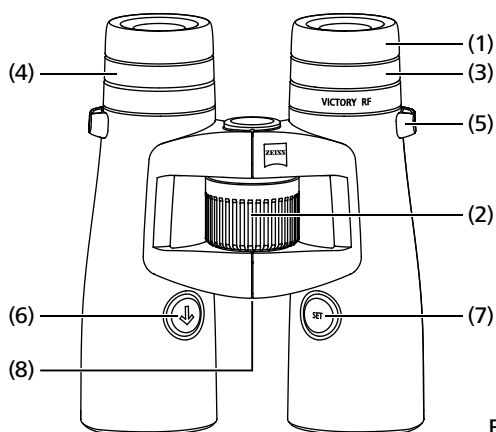

Fig. 1

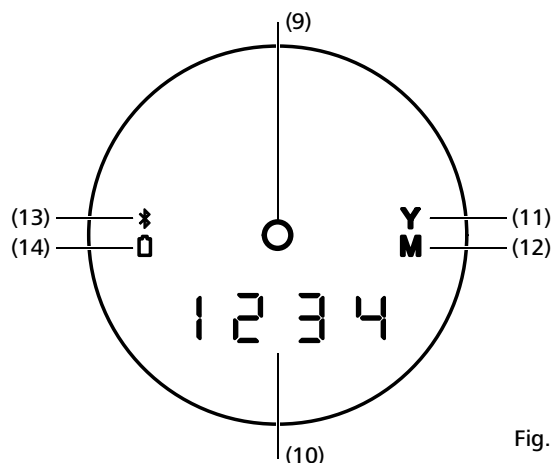

Fig. 2

НАИМЕНОВАНИЕ ДЕТАЛЕЙ

- 1 Глазная раковина
- 2 Zentralfokussierung
- 3 Центральная фокусировка
- 4 Центральная фокусировка для индикатора
- 5 Петля для закрепления ремня для переноски
- 6 Кнопка Измерение Расстояния
- 7 Кнопка Настройка
- 8 Крышка отсека для батарейки/отсек для батарейки

- 9 Светодиодная прицельная марка
- 10 4-значный светодиодный индикатор
- 11 Индикатор единицы измерения расстояния, ярд
- 12 Индикатор единицы измерения расстояния, метр
- 13 Индикатор Bluetooth
- 14 Индикатор разряда батареи
- 15 Ремень для переноски
- 16 Защитная крышка окуляра
- 17 Защитная крышка объектива

ИНСТРУКЦИЯ ПО ПРИМЕНЕНИЮ

Поздравляем Вас с приобретением нового бинокля со встроенным лазерным измерителем расстояния.

Изделия марки ZEISS отличаются великолепной оптикой, точностью обработки и долгим сроком службы. Соблюдайте приведенные ниже указания по оптимальному применению бинокля, и он станет Вашим надежным спутником на долгие годы.

ИНФОРМАЦИЯ ДЛЯ ВАШЕЙ БЕЗОПАСНОСТИ

Воздействие окружающей среды

- **Внимание:** Запрещается смотреть через бинокль на солнце и источники лазерного излучения. Это может привести к серьезным травмам глаз и существенному повреждению самого продукта.
- **Внимание:** Не оставляйте прибор длительное время на солнце без предохранительной крышки. Объектив и окуляр могут сработать как зажигательное стекло и могут стать причиной повреждения находящихся рядом предметов.

Опасность проглатывания

Внимание: Следует избегать попадания батарей и съемных внешних деталей в руки детей (опасность проглатывания).

Дополнительная информация и указания по технике безопасности приведены во входящем в комплект поставки кратком руководстве. Оно имеется и на нашем веб-сайте в разделе загрузок.

Утилизация батарей

Батареи нельзя выбрасывать вместе с бытовым мусором! При возврате использованных батарей просим Вас воспользоваться системой сборных пунктов, имеющейся в Вашей стране. Просим сдавать только разряженные батареи. Как правило, батареи разряжены, если прибор, в который они установлены:

- выключается и сигнализирует «батарея разряжена»
 - после длительной эксплуатации батарея работает со сбоями.
- Во избежание короткого замыкания необходимо перекрыть контакты батарейки клейкой лентой.

Внимание: Используйте только рекомендованные производителем типы батареек. Обращайтесь с использованными батарейками в соответствии с указаниями производителя. Запрещается бросать батарейки в огонь, нагревать, повторно заряжать, разбирать или вскрывать их.



Германия: Как потребитель Вы по закону обязаны сдавать использованные батарейки в пункт сбора вторсырья. Вы можете бесплатно сдавать старые батарейки во всех местах покупки батареек, а также в общественных пунктах сбора в Вашем городе или общине. Эти знаки Вы найдете на батарейках, содержащих токсичные вещества:

- Pb = батарейка содержит свинец
- Cd = батарейка содержит кадмий
- Hg = батарейка содержит ртуть
- Li = батарейка содержит литий

Информация для пользователя по утилизации электрических и электронных приборов (частные лица)



Этот символ на продуктах и/или сопроводительных документах означает, что использованные электрические и электронные продукты не должны попадать в обычные домашние отходы. Для надлежащего обращения, утилизации и вторичного использования этих продуктов отнесите их в соответствующие места сбора, где они принимаются бесплатно. В некоторых странах эти продукты, возможно, можно сдать при покупке соответствующего нового продукта в местном розничном магазине. Надлежащая утилизация данного продукта обеспечивает защиту окружающей среды и предотвращает вредное воздействие на человека и окружающую среду, возможное при неправильном обращении с отходами. Более подробную информацию о ближайшем пункте сбора Вы можете получить в органах государственного управления. В соответствии с законодательством за неправильную утилизацию этого вида отходов может взиматься штраф.

Для корпоративных клиентов в Европейском Союзе

Пожалуйста, свяжитесь со своим дилером или поставщиком, если Вы хотите утилизировать электрические и электронные приборы. У него подготовлена для Вас информация.

Информация по утилизации в других странах за пределами Европейского Союза

Этот символ имеет силу только в Европейском Союзе. Пожалуйста, свяжитесь с органами государственного управления или Вашим дилером, если Вы хотите утилизировать этот продукт, и спросите его о возможностях утилизации.



Обозначения в соответствии с директивой 2014/53/EU и директивой 2011/65/EU.

КОМПЛЕКТ ПОСТАВКИ

Бинокли ZEISS Victory® RF:

| | Продукт | Номер заказа | Комплект поставки |
|------------|---------|--------------|--|
| Victory RF | 8x42 | 52 45 48 | Дальномер ZEISS Victory RF Защитная крышка объектива Защитная крышка окуляра |
| Victory RF | 10x42 | 52 45 49 | Ремень для переноски Сумка с ремнем для переноски |
| Victory RF | 8x54 | 52 56 48 | Батарея CR2 |
| Victory RF | 10x54 | 52 56 49 | Салфетка для чистки оптики Краткое руководство, часть 1 и 2 |

ТЕХНИЧЕСКИЕ ДАННЫЕ

| | | 8x42 | 10x42 | 8x54 | 10x54 |
|--|------------------------|---------------------------|------------|---------------------------|--------------|
| Увеличение | | 8 | 10 | 8 | 10 |
| Рабочий диаметр объектива | мм | 42 | 42 | 54 | 54 |
| Диаметр выходного зрачка | мм | 5.3 | 4.2 | 6.8 | 5.4 |
| Сумеречное число | | 18.3 | 20.5 | 20.8 | 23.2 |
| Поле зрения | м/1000м (фут/1000ярд.) | 135 (405) | 115 (345) | 120 (360) | 110 (330) |
| Субъективный угол зрения | ° | 62 | 66 | 55 | 63 |
| Предел ближней настройки | м (фут) | 2.5 (8.2) | | 3.5 (11.5) | |
| Диапазон регулировок диоптрий | dpt | +/- 3 | | +/- 3 | |
| Расстояние до глаза | мм | 17 (0.7) | | 14 (0.6) | |
| Межзрачковое расстояние | мм | 53.5 - 76 | | 58.5 - 76 | |
| Тип объектива | | FL | | FL | |
| Система призм | | Abbe-König | | Abbe-König | |
| Просветление | | T*/LotuTec® | | T*/LotuTec® | |
| Наполнение азотом | | ✓ | | ✓ | |
| Водонепроницаемость до | мбар | 400 | | 400 | |
| Рабочая температура ¹ | °C (°F) | -25 / +63 (-13 / +145) | | -25 / +63 (-13 / +145) | |
| Длина | мм (in) | 166 (6.5) | 166 (6.5) | 195 (7.7) | 195 (7.7) |
| Ширина при расстоянии между зрачками 65 мм | мм (in) | 121 (4.8) | 121 (4.8) | 136 (5.4) | 136 (5.4) |
| Вес | г (oz) | 895 (31.6) | 915 (32.3) | 1,095 (38.6) | 1,115 (39.3) |
| Диапазон измерения ² | м (ярд.) | 15 - 2,300 (16 - 2,500) | | 15 - 2,300 (16 - 2,500) | |
| Точность измерения | mrad | ± 1 - 600 / ± 0.5 % > 600 | | ± 1 - 600 / ± 0.5 % > 600 | |
| Длительность измерения | сек. (sec.) | < 0.3 | | < 0.3 | |
| Длина лазерных волн | nm | 905 | | 905 | |
| Дивергенция лазерного луча | mrad | 1.6 x 0.5 | | 1.6 x 0.5 | |
| Батарея | | 1 x 3V / CR2 | | 1 x 3V / CR2 | |
| Срок эксплуатации батареи при +20°C | | > 2,500x | | > 2,500x | |

Мы оставляем за собой право на внесение изменений в исполнение и комплект поставки, служащие техническому усовершенствованию.

¹ Минимальная температура согласно спецификации батареи.

Продукт функционирует также при температуре ниже - 10 °C / 14 °F.

² Радиус действия зависит от величины и степени отражения объекта, а также от погодных условий и инсоляции.

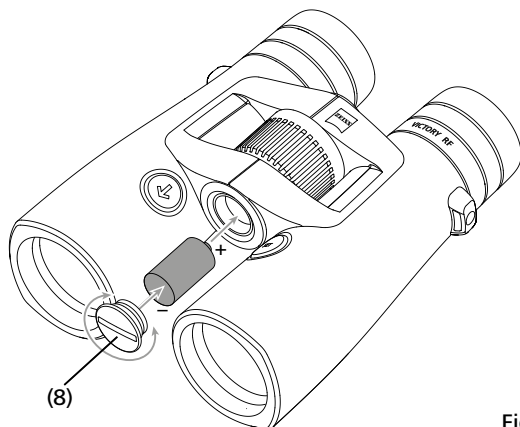

Fig. 3

ПОДГОТОВКА

Вставление/вынимание батарейки

Питание лазерного измерителя расстояния осуществляется от литиевой батарейки типа CR 2.

Чтобы вставить или заменить батарейку, выкрутите против часовой стрелки с помощью монеты или аналогичного предмета крышку отсека для батарейки (Fig. 3/8). Вставьте батарейку плюсовым контактом вперед (в соответствии с символами на отсеке для батарейки). Затем прикрутите крышку отсека для батарейки по часовой стрелке.

При 20 °C новой батарейки хватает более чем на 2.500 измерений. Однако в зависимости от условий использования, как напр., низкие температуры или частое использование режима сканирования, срок службы может быть и значительно короче. При слабом заряде батареи загорается индикатор состояния батареи на дисплее.

Если прибор не используется длительное время, следует вынуть батарейку во избежание повреждений вследствие вытекания батарейки. Используйте только высококачественные фирменные батарейки.

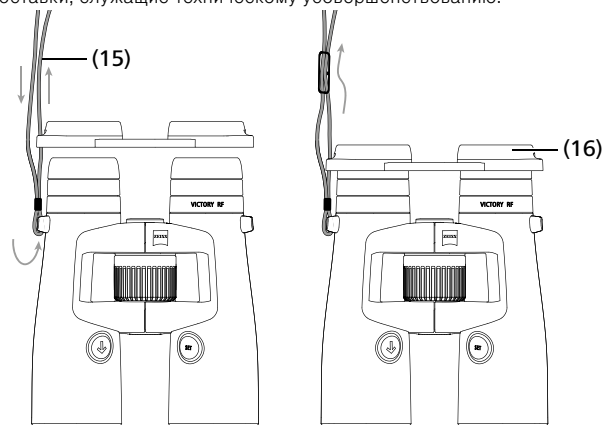

Fig. 4

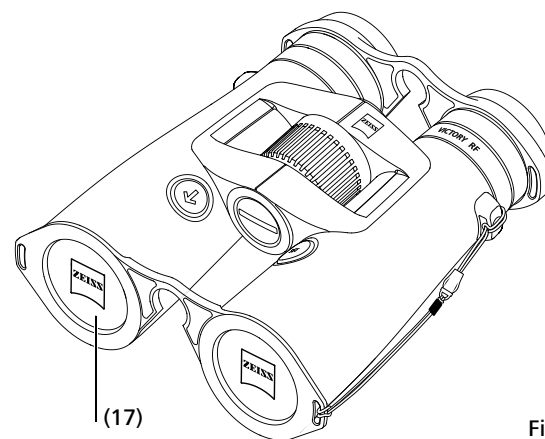

Fig. 5

Закрепление ремня для переноски и защитных колпачков

Ремешок для ношения (Fig. 4/15) и защитная крышка (Fig. 4/16) для окуляра закрепляются, как показано на фотографиях.

Указание: Ремешок для ношения просто пропускается сквозь петлю на защитной крышке для окуляра. По своему усмотрению проденьте ремешок для ношения в защитную крышку для окуляра с обеих сторон или только с одной стороны.

Защитная крышка для окуляра удерживается на окулярах при помощи защелки. Перед использованием бинокля защитная крышка снимается указательными пальцами. По окончании наблюдения в целях защиты окуляров следует установить крышку на место.

Защитные колпачки (Fig. 5/17) для объектива устанавливаются на бинокле, как показано на рисунке.

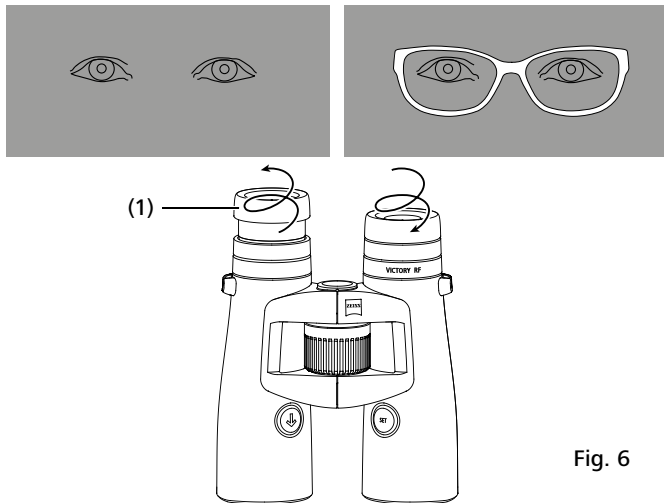

Fig. 6

Наблюдение с очками и без очков

При наблюдении **без** очков используйте прибор с выдвинутым окуляром. Для этого окуляр (Fig. 6/1) выкручивается влево (против часовой стрелки) вверх до крайней верхней точки фиксации. Окуляр может **фиксироваться** в четырёх положениях: в нижнем, верхнем, а также двух промежуточных положениях. Благодаря этой возможности регулировки можно изменять расстояние от глаза до выходного зрачка и таким образом подстраивать его индивидуально для каждого человека. При наблюдении **с** очками окуляр закручивается вправо (по часовой стрелке) вниз до защелкивания в крайнем нижнем положении (Fig. 6).

Очистка и замена наглазников

Для замены или чистки наглазники могут полностью выкручиваться из бинокля. Для этого выкручивайте наглазники, как показано на Fig. 6, вверх до упора и затем до конца резьбы, пока наглазник не будет откручен полностью. После чистки или замены наглазника прикрутите его вращением вправо (по часовой стрелке) к окуляру. Легким щелчком вправо резьба наглазника заходит в самое нижнее положение фиксации. После этого Вы можете, как обычно, регулировать желаемое расстояние между глазом и окуляром при помощи имеющихся фиксаторов.

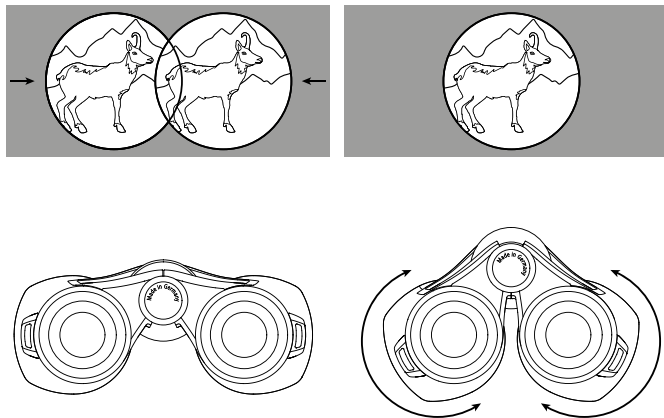

Fig. 7

Регулировка расстояния между окулярами

Поворотом монокуляров вокруг центральной оси расстояние между окулярами настраивается таким образом, чтобы при наблюдении обоими глазами получался круговой обзор (Fig. 7).
Указание: В зависимости от настроенного расстояния между окулярами прицельная марка и индикатор могут быть слегка наклонены.

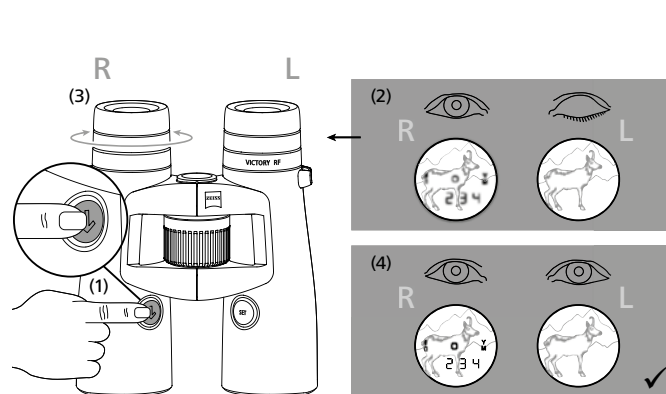

Fig. 8

Настройка резкости прицельной марки и выравнивание диоптрий

С помощью кнопки измерения расстояния (Fig. 1/6) включите прицельную марку (Fig. 2/9) и удерживайте эту кнопку нажатой. Настройка резкости прицельной марки и индикатора осуществляется путем поворота **правого** выравнивателя диоптрий (Fig. 1/4) влево или вправо. Затем с помощью центральной фокусировки (Fig. 1/2) тщательно настройте резкость изображения в **правом** монокуляре. После этого с помощью левого выравнивателя диоптрий (Fig. 1/3) настройте резкость изображения в левом монокуляре на тот же объект. Настроенные значения можно увидеть на шкале «+» или «-» на обратной стороне бинокля.

Меню «Настройки» дальномера

Чтобы войти в меню своего дальномера ZEISS Victory RF, нажмите примерно на две секунды кнопку Set. После этого однократным нажатием кнопки Set можно перемещаться между отдельными пунктами меню.

Таблица 1

| | |
|-------------------------------|--|
| Меню 1 «Яркость» | на 2 секунды нажать кнопку Set |
| Меню 2 «Настройка баллистики» | на 2 секунды нажать кнопку Set + 1 раз нажать кнопку Set |
| Меню 3 «Настройка дисплея» | на 2 секунды нажать кнопку Set + 2 раз нажать кнопку Set |
| Меню 4 «Единица измерения» | на 2 секунды нажать кнопку Set + 3 раз нажать кнопку Set |
| Меню 5 «Режим измерения» | на 2 секунды нажать кнопку Set + 4 раз нажать кнопку Set |
| Меню 6 «Назначение кнопок» | на 2 секунды нажать кнопку Set + 5 раз нажать кнопку Set |
| Меню 7 «Выключение» | на 2 секунды нажать кнопку Set + 6 раз нажать кнопку Set |

Яркость

В меню 1 (на 2 секунды нажать кнопку Set) выполняется настройка яркости. Дальномер ZEISS Victory RF имеет 11 кривых яркости. Путем нажатия кнопки измерения расстояния можно выбрать одну из 11 различных кривых яркости (кривая 1 Δ настройка яркости самой темной области; кривая 11 Δ настройка яркости самой светлой области). Дополнительно дальномер ZEISS Victory RF имеет функцию автоматической настройки яркости на каждой выбранной кривой яркости. Просто отпустите кнопку измерения расстояния (рис. 1/6) в том положении настройки, которое наилучшим образом соответствует вашим потребностям. При этом сохраняется последняя отображаемая кривая яркости. С целью контроля в меню всегда можно просмотреть сохраненную настройку.

Настройки баллистики (BIS II)

В меню 2 (на 2 секунды нажать кнопку Set + 1 раз нажать кнопку Set) можно выбрать необходимую кривую баллистики. В стандартной комплектации можно выбрать одну из девяти различных кривых баллистики, которые покрывают почти все калибры. В вашем дальномере ZEISS Victory RF кривые баллистики пронумерованы и имеют обозначения bA 1–bA 9.

Вам необходимо в зависимости от используемого калибра, вида пули и скорости полета пули выбрать наиболее подходящую траекторию полета. Условием для выбора соответствующей траектории полета является знание баллистических данных (понижение траектории полета) используемого снаряжения.

В представленной ниже таблице 1 на основании понижения траектории полета используемого снаряжения выберите ряд, значения которого наиболее точно соответствуют требуемым. Путем нажатия кнопки «Измерение расстояния» (рис. 1/6) можно просто выбрать подходящую для вас кривую баллистики. При отпускании кнопки кривая баллистики сохраняется. С целью контроля в меню всегда можно просмотреть сохраненную настройку.

Таблица 2

Компенсация понижения траектории полета с помощью ASV+ на расстоянии в метрах и ярдах

| Кривая (расстояние), м/ярд | 100 | 150 | 200 | 250 | 300 | 325 | 350 | 375 | 400 | 425 | 450 | 475 | 500 | 525 | 550 | 575 | 600 | |
|----------------------------|----------------|-----|------|-------|-------|-------|-------|--------|--------|--------|-------|-------|--------|--------|--------|--------|--------|--------|
| 1 | Корр. см / м | 0 | -1,5 | -4,0 | -10,0 | -21,0 | -29,3 | -35,0 | -45,0 | -56,0 | -68,0 | -81,0 | -95,0 | -110,0 | -131,3 | -148,5 | -172,5 | -198,0 |
| | Корр. дюйм/ярд | 0 | -0,5 | -1,4 | -3,6 | -7,6 | -10,5 | -12,6 | -16,2 | -20,2 | -24,5 | -29,2 | -34,2 | -39,6 | -47,3 | -53,5 | -62,1 | -71,3 |
| 2 | Корр. см / м | 0 | -1,5 | -4,0 | -12,5 | -24,0 | -32,5 | -42,0 | -52,5 | -64,0 | -76,5 | -90,0 | -109,3 | -130,0 | -152,3 | -176,0 | -201,3 | -234,0 |
| | Корр. дюйм/ярд | 0 | -0,5 | -1,4 | -4,5 | -8,6 | -11,7 | -15,1 | -18,9 | -23,0 | -27,5 | -32,4 | -39,3 | -46,8 | -54,8 | -63,4 | -72,5 | -84,2 |
| 3 | Корр. см / м | 0 | -1,5 | -8,0 | -17,5 | -30,0 | -39,0 | -49,0 | -60,0 | -72,0 | -85,0 | -99,0 | -118,8 | -135,0 | -152,3 | -176,0 | -195,5 | -222,0 |
| | Корр. дюйм/ярд | 0 | -0,5 | -2,9 | -6,3 | -10,8 | -14,0 | -17,6 | -21,6 | -25,9 | -30,6 | -35,6 | -42,8 | -48,6 | -54,8 | -63,4 | -70,4 | -79,9 |
| 4 | Корр. см / м | 0 | -3,0 | -10,0 | -20,0 | -36,0 | -45,5 | -59,5 | -71,3 | -84,0 | | | | | | | | |
| | Корр. дюйм/ярд | 0 | -1,1 | -3,6 | -7,2 | -13,0 | -16,4 | -21,4 | -25,7 | -30,2 | | | | | | | | |
| 5 | Корр. см / м | 0 | -3,0 | -10,0 | -22,5 | -39,0 | -52,0 | -63,0 | -78,8 | -96,0 | | | | | | | | |
| | Корр. дюйм/ярд | 0 | -1,1 | -3,6 | -8,1 | -14,0 | -18,7 | -22,7 | -28,4 | -34,6 | | | | | | | | |
| 6 | Корр. см / м | 0 | -4,5 | -12,0 | -27,5 | -48,0 | -58,5 | -73,5 | -90,0 | -108,0 | | | | | | | | |
| | Корр. дюйм/ярд | 0 | -1,6 | -4,3 | -9,9 | -17,3 | -21,1 | -26,5 | -32,4 | -38,9 | | | | | | | | |
| 7 | Корр. см / м | 0 | -4,5 | -14,0 | -30,0 | -51,0 | -65,0 | -80,5 | -97,5 | -120,0 | | | | | | | | |
| | Корр. дюйм/ярд | 0 | -1,6 | -5,0 | -10,8 | -18,4 | -23,4 | -29,0 | -35,1 | -43,2 | | | | | | | | |
| 8 | Корр. см / м | 0 | -4,5 | -16,0 | -32,5 | -57,0 | -74,8 | -91,0 | -108,8 | -132,0 | | | | | | | | |
| | Корр. дюйм/ярд | 0 | -1,6 | -5,8 | -11,7 | -20,5 | -26,9 | -32,8 | -39,2 | -47,5 | | | | | | | | |
| 9 | Корр. см / м | 0 | -6,0 | -18,0 | -37,5 | -66,0 | -87,8 | -105,0 | -127,5 | -156,0 | | | | | | | | |
| | Корр. дюйм/ярд | 0 | -2,2 | -6,5 | -13,5 | -23,8 | -31,6 | -37,8 | -45,9 | -56,2 | | | | | | | | |

Настройки дисплея

В меню 3 (на 2 секунды нажать кнопку Set + 2 раза нажать кнопку Set) можно выбрать подходящие настройки дисплея.

В стандартной комплектации можно выбрать одну из семи различных настроек дисплея. В вашем дальномере ZEISS Victory RF настройки дисплея пронумерованы и имеют обозначения dl 1–dl 7.

Таблица 3

| Индикация в вашем дальномере ZEISS Victory RF | Функция |
|---|--|
| dl 1 | Расстояние |
| dl 2 | Расстояние и угол |
| dl 3 | Расстояние и эквивалентное горизонтальное расстояние |
| dl 4 | Расстояние и корректировка прицела в см/дюйм |
| dl 5 | Расстояние и корректировка прицела в MOA |
| dl 6 | Расстояние и корректировка прицела в MIL |
| dl 7 | Расстояние и количество щелчков |

В дополнение к семи стандартным настройкам дисплея вы можете загрузить в свой дальномер ZEISS Victory RF максимально три новые индивидуально выполненные настройки. В вашем дальномере ZEISS Victory RF кривые баллистики имеют обозначения dlu 1–dlu 3.

(Более подробная информация приведена в разделе «Настройки с помощью приложения ZEISS Hunting App»).

Просто отпустите кнопку измерения расстояния (рис. 1/6) в том положении настройки, которое наилучшим образом соответствует вашим потребностям. При этом сохраняется последняя отображаемая настройка дисплея. С целью контроля в меню всегда можно просмотреть сохраненную настройку.

Единица измерения

В меню 4 (на 2 секунды нажать кнопку Set + 3 раза нажать кнопку Set) можно выбрать необходимую единицу измерения.

Расстояние могут отображаться по выбору в метрах или ярдах. Настройку можно изменить с помощью кнопки «Измерение расстояния» (рис. 1/6). В вашем дальномере ZEISS Victory RF настройки обозначены «unitM» (для измерения в метрах) и «unitY» (для измерения в ярдах). С целью контроля в меню всегда можно просмотреть сохраненную настройку.

В дополнение к девяти стандартным кривым баллистики вы можете загрузить в свой дальномер ZEISS Victory RF максимально девять новых, индивидуально настроенных кривых баллистики. В вашем дальномере ZEISS Victory RF кривые баллистики имеют обозначения bAu 1–bAu 9.

(Более подробная информация приведена в разделе «Настройки с помощью приложения ZEISS Hunting App»).

Просто отпустите кнопку измерения расстояния (рис. 1/6) в том положении настройки, которое наилучшим образом соответствует вашим потребностям. При этом сохраняется последняя отображаемая кривая баллистики. С целью контроля в меню всегда можно просмотреть сохраненную настройку.

Внимание: Примите, пожалуйста, во внимание, что баллистическую информационную систему BIS II нельзя рассматривать в качестве альтернативы собственной оценке ситуации, она является лишь вспомогательным средством для повышения уверенности на охоте. Мы рекомендуем Вам выполнить учебную стрельбу с различных расстояний, которая позволит Вам проверить соответствие данных фактическим точкам попадания.

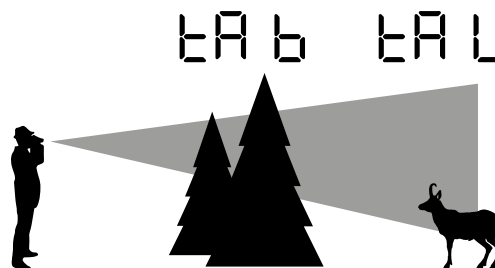

Fig. 9

Режим измерения

В меню 5 (на 2 секунды нажать кнопку Set + 4 раза нажать кнопку Set) можно выбрать подходящий режим измерения. Можно выбрать отображение самого лучшего измерения (tA b) или самого дальнего измерения (tA L). Настройку можно изменить с помощью кнопки «Измерение расстояния» (рис. 1/6).

На рис. 9 показаны возможности выбора. В этом случае животное на заднем плане является наиболее удаленной измеряемой точкой (tA L). Поскольку наибольшее количество точек измерения попадает на дерево на переднем плане, эта точка соответствует самому лучшему измерению (tA b).

С целью контроля в меню всегда можно просмотреть сохраненную настройку.

Назначение кнопок

В меню 6 (на 2 секунды нажать кнопку Set + 5 раз нажать кнопку Set) можно выбрать подходящее назначение кнопок. Нажатием кнопки «Измерение расстояния» (рис. 1/6) можно выбрать стандартную настройку (в вашем дальномере ZEISS Victory RF отображается «5 __ °») и обратную настройку (в вашем дальномере ZEISS Victory RF отображается «° __ 5»). В стандартной комплектации ваш дальномер ZEISS Victory RF сконфигурирован под управление правой рукой. При такой настройке вы будете управлять кнопкой измерения правой рукой и кнопкой Set — левой рукой. При обратной настройке вы будете управлять измерением левой рукой. В этом случае кнопка Set находится под правой рукой. С целью контроля в меню всегда можно просмотреть сохраненную настройку.

Выключение

В меню 7 (на 2 секунды нажать кнопку Set + 6 раз нажать кнопку Set) можно выключить ваш дальномер ZEISS Victory RF нажатием кнопки «Измерение расстояния».

Для выключения вашего дальномера ZEISS Victory RF есть две дополнительные возможности. Нужно либо нажать на две секунды кнопку Set, либо в течение примерно 10 секунд не нажимать ни одну из обеих кнопок.

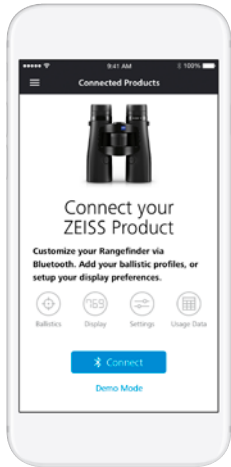

Fig. 10

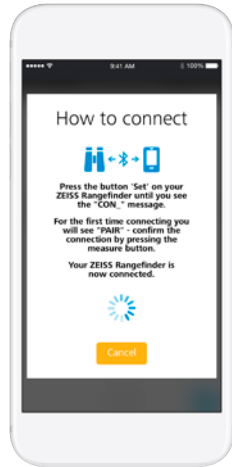

Fig. 11

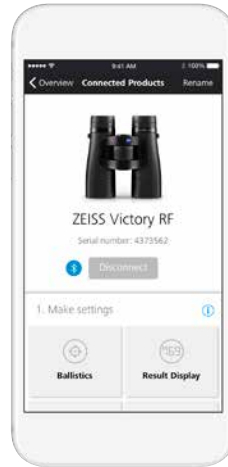

Fig. 12

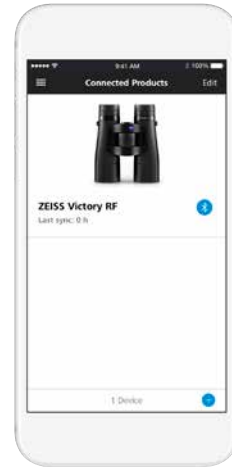

Fig. 13

СОЗДАНИЕ СОЕДИНЕНИЯ МЕЖДУ ПРИЛОЖЕНИЕМ ZEISS HUNTING APP И ДАЛЬНОМЕРОМ ZEISS VICTORY RF

Первоначальное соединение

Если вы впервые хотите подключить свой дальномер ZEISS Victory RF к приложению, на экране в разделе «Connected Products» (рис. 10) появится сообщение «Подключи свое изделие ZEISS». При нажатии кнопки соединения приложение ZEISS Hunting App начинает процесс соединения.

Как показано на рис. 11, в заключение вы должны лишь на 10 секунд нажать кнопку Set.

После этого на экране вашего дальномера ZEISS Victory RF появится надпись «CON_». После того, как вы отпустите кнопку Set, на экране появятся «PAL», что нужно подтвердить однократным нажатием кнопки измерения.

После этого ваш дальномер ZEISS Victory RF соединен с вашим приложением ZEISS Hunting App, как показано на рис. 12. Подтверждение команды «PAL» требуется только при первом соединении.

Повторное соединение

После первого соединения вашего дальномера ZEISS Victory RF с вашим приложением ZEISS Hunting App изменяется стартовое окно раздела «Connected Product», как показано на рис. 13. Кнопкой (+) внизу справа можно повторно соединить свой дальномер ZEISS Victory RF со своим приложением ZEISS Hunting App. Дополнительно вы можете простым нажатием на ZEISS Victory RF выполнить настройки на своем устройстве (рис. 14) и затем синхронизировать его.



Fig. 14



Fig. 15

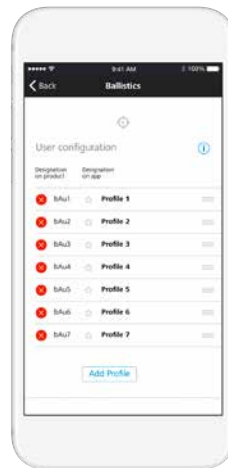

Fig. 16

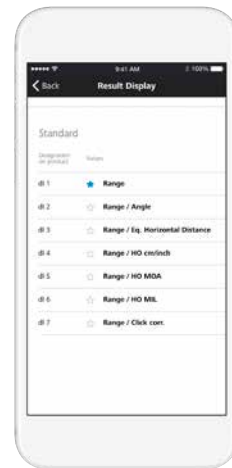

Fig. 17

ВЫПОЛНЕНИЕ НАСТРОЕК

Настройки баллистики

В настройках баллистики (рис. 15) своего приложения ZEISS Hunting App вы можете не только выбрать один из девяти стандартных профилей, но и добавить максимально девять своих персональных профилей и затем синхронизировать их со своим дальномером ZEISS Victory RF. Для добавления персонального профиля нажмите в пункте меню «Баллистика» кнопку «Добавить профиль». После этого вы можете выбрать любой из ранее созданных профилей баллистики (их можно создать в разделе «Баллистика» инструментальной панели) (рис. 16). Дополнительно вы можете выбрать свой профиль в качестве «избранного». «Избранное» представляет активную настройку вашего дальномера ZEISS Victory RF и обозначается синей звездочкой.

В настройках дисплея (рис. 17) своего приложения ZEISS Hunting App вы можете не только выбрать один из семи стандартных профилей, но и добавить максимально три своих персональных профиля и затем синхронизировать их со своим дальномером ZEISS Victory RF. Для добавления персонального профиля нажмите в пункте меню «Баллистика» кнопку «Добавить конфигурацию». В отличие от стандартных профилей (рис. 18) в своих персональных профилях вы можете комбинировать до трех режимов индикации. При этом в качестве первого режима индикации устанавливается расстояние. Дополнительно вы можете выбрать свою конфигурацию в качестве «избранного». «Избранное» представляет активную настройку вашего дальномера ZEISS Victory RF и обозначается синей звездочкой.



Fig. 18



Fig. 19



Fig. 20

Настройки устройства

В настройках устройства вы можете с помощью приложения ZEISS Hunting App удобно выполнить все показанные на **рис. 19** настройки. Точная информация об отдельных возможностях настройки приведена в предыдущем разделе.

Данные измерения

В поле «Данные измерения» (**рис. 20**) вы можете считывать результаты измерения расстояния, полученные с помощью дальномера ZEISS Victory RF. Помимо отдельных результатов измерения здесь также отображается среднее значение по всем результатам, а также среднее значение по заданному вами интервалу времени. При этом необходимо учесть, что передаются только результаты 100 последних измерений вашего дальномера ZEISS Victory RF. Средние значения, напротив, рассчитываются по всем результатам измерения в течение установленного интервала времени.

Измерение расстояния

При нажатии кнопки «Измерение расстояния» (**рис. 1/6**) включается метка цели (**рис. 3/9**). Слежение за измеряемым объектом выполняется с помощью метки цели. При отпускании кнопки «Измерение расстояния» (**рис. 1/6**) начинается измерение. Максимум через 1 секунду на дисплее в течение примерно 3 секунд отображается измеренное расстояние (**рис. 3/10**). Если измерение не состоялось, поскольку превышена дальность или недостаточное отражение объекта, это отображается четырьмя штрихами « _ _ _ _ ». Можно сразу же выполнить новое измерение. С пропаданием индикации измеритель расстояния автоматически выключается.

Режим сканирования

С помощью своего дальномера ZEISS Victory RF вы можете выполнять измерения в непрерывном режиме (в режиме сканирования). Для этого нажмите кнопку «Измерение расстояния» (**рис. 1/6**) и удерживайте ее нажатой дольше 3 секунд. Устройство переключается в режим сканирования и выполняет непрерывные измерения. Если отпустить кнопку измерения, непрерывный режим заканчивается. Это видно по индикатору расстояния, на котором примерно каждые 1,5 секунды будут появляться новые результаты измерения. Режим сканирования удобен при измерении мелких или подвижных целей.

Точность измерения расстояния

Точность измерения расстояния составляет до +/- 1 метра/ярда. Максимальная дальность в соответствии с техническими характеристиками достигается при благоприятных условиях окружающей среды.

На дальность влияют следующие факторы:

Таблица 4:

| | Дальность увеличивается при следующих условиях | Дальность уменьшается при следующих условиях |
|--|--|--|
| Атмосферные условия | Четкая видимость | Дым, туман |
| Яркость | Незначительная яркость | Высокая яркость (солнце) |
| Цвет объекта | Белый цвет объекта | Черный цвет объекта |
| Угол по отношению к поверхности объекта | Угол 90° (прямой угол) | Острый угол |
| Структура объекта | Однородная структура (цит, стена) | Неоднородная структура (кусты, деревья) |

УХОД И ОБСЛУЖИВАНИЕ

Бинокль обработан покрытием ZEISS LotuTec®. Эффективный защитный слой на поверхности линз ощутимо уменьшает загрязнение благодаря особо гладкой поверхности и связанному с этим водоталкивающему эффекту. Все типы загрязнений меньше накапливаются и удаляются быстро и легко без всяких разводов. К тому же, покрытие LotuTec устойчивое и износостойкое.

Крупные частицы грязи на линзах (например, песок) не следует стирать, а только сдувать или сметать волосистой кисточкой. При использовании на поверхности линз со временем могут появиться отпечатки пальцев. Самый простой способ чистки линз: подышать на них и протереть чистой салфеткой для чистки оптики. Для предохранения от образования грибкового налета на оптике, особенно в тропических условиях, бинокль необходимо хранить в сухом месте, обеспечивая постоянную вентиляцию внешних поверхностей линз. Какой-либо иной вид ухода для Вашего бинокля ZEISS Victory RF не требуется.

Изделие следует чистить сухой салфеткой, необходимо избегать использования жидкостей и чистящих средств. Чистить устройство следует в выключенном состоянии.

Ни в коем случае нельзя самостоятельно вскрывать устройство. При разборке могут возникнуть повреждения, которые не покрываются условиями гарантии.

При необходимости ремонта обращайтесь в наши центры обслуживания клиентов. Клиенты могут обращаться в нашу службу сервиса с любыми возможными вопросами с понедельника по пятницу с 8.00 до 18.00 часов (среднеевропейское время).

Тел.: +49 (0) 64 41-4 67 61
Факс: +49 (0) 64 41-4 83 69
service.sportsoptics@zeiss.com

ЗАПАСНЫЕ ЧАСТИ К ZEISS Victory RF

Если Вам понадобятся запасные части к Вашему биноклю, например, защитная крышка, обратитесь в Ваш специализированный магазин или в нашу клиентскую службу. Адреса сервисных центров в Вашей стране Вы сможете найти на сайте:

www.zeiss.com/sports-optics/service-points

ПРИНАДЛЕЖНОСТИ ДЛЯ БИНОКЛЯ ZEISS Victory RF*

www.zeiss.com/ru/sports-optics/binoculars-accessories

* Принадлежность не входит в программу поставки!

Имя ZEISS является синонимом надёжности и высокого качества. Поэтому мы – независимо от гарантийных обязательств продавца по отношению к покупателю – предоставляем на данное изделие ZEISS гарантию сроком десять лет.

С условиями гарантии можно ознакомиться по следующей ссылке: www.zeiss.com/sports-optics/premium-warranty-conditions

Зарегистрируйте свое изделие: www.zeiss.com/ru/sports-optics/product-registration

Мы оставляем за собой право на внесение изменений в исполнение и комплект поставки, служащие техническому усовершенствованию. Мы не несем ответственности за недоразумения и опечатки.

Carl Zeiss Sports Optics GmbH
Группа ZEISS
Gloelstraße 3 – 5
35576 Wetzlar
Germany

www.zeiss.com/ru/sports-optics

ZEISS Victory RF

8x42 | 10x42 | 8x54 | 10x54

使用上の注意

This product may be covered by one or more of the following United States patents: US6542302, US6816310, US6906862
For further United States patents which may cover this product see our website.
Patents: www.zeiss.com/sports-optics/us/patents



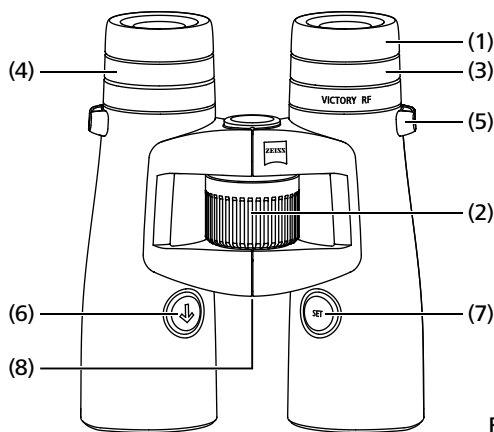

Fig. 1

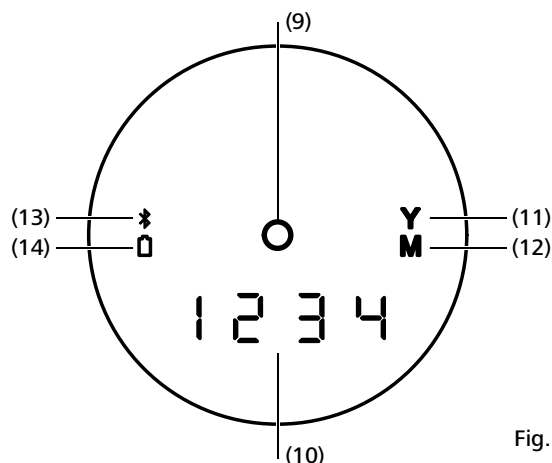

Fig. 2

各部の名称

- 1 アイカップ
- 2 センター フォーカス
- 3 デイオプター調整
- 4 ディアプター調整表示
- 5 キャリアベルト装備用アイレット
- 6 距離測定ボタン
- 7 セットボタン
- 8 電池キャップ / 電池スペース

- 9 LED ターゲット マーク
- 10 4 ポジション LED 表示
- 11 表示 (単位: ヤード)
- 12 表示 (単位: メートル)
- 13 表示 Bluetooth
- 14 表示 バッテリー
- 15 キャリアベルト
- 16 接眼レンズ保護キャップ
- 17 対物レンズ保護キャップ

使用上の注意

レーザー距離測定機能を搭載した新しい双眼鏡をご購入いただき、ありがとうございます。

ブランド ZEISS の製品は、素晴らしい画像、精密な加工、高い耐久性を誇ります。長期間、最良の状態でご利用いただくため、次に記載する使用上の注意に従って使用してください。

安全に関する注意事項

環境による影響

- **注意:** 絶対に、双眼鏡で、太陽や光源を見ないでください。これにより、眼に重大な損傷を受けたり、製品に被害が発生する可能性があります。
- **注意:** キャップをしていない双眼鏡を、長時間直射日光のもとに放置しないでください。対物レンズ、および接眼レンズが発熱の原因となり、内部のエレメントを破壊する恐れがあります。

誤飲による危険

注意: 取り外しができる部分は、必ずお子様の手の届かないところに保管してください (誤飲の危険)。

詳細情報および安全に関する注意事項は、商品に添えてあったクイックガイドに記載されています。クイックガイドは、当社ウェブサイトのダウンロードセンターにて、ダウンロードすることも可能です。

電池の処理

電池は家庭ゴミではありません！
 使用した電池は、各国で定められた法規制に従い適切に処理してください。
 電池は、最後まで使いきってから捨ててください。
 基本的に、次のような状態の場合、電池を使い切った事を意味しています。

- 電源が切れ、『電池がありません』と表示された場合。
- 長期間電池を使用しており、スムーズに機能しなくなった場合。

ショートを防ぐため、電池の接触部分は、テープでカバーされています。

注意: メーカーの推奨する種類の電池のみ、使用してください。
 メーカーの指示に従って、使用済みの電池を廃棄してください。
 電池は、燃やしたり、加熱、再充電、分解、破壊しないでください。



ドイツ: 使用済みの電池は、規定の場所に返さなくてはならないと、法的に義務付けられています。古くなった電池は、バッテリーを購入した場所に、返却することができます。また、居住する地区の公的な専用集積所に、廃棄することも可能です。
 有害物質を含む電池には、これらの表記が記載されています：
 Pb = 鉛含有電池
 Cd = カドミウム含有電池
 Hg = 水銀含有電池
 Li = リチウム含有電池

電子機器および電化製品の廃棄に関する情報 (家庭用)



製品および製品内容に含まれている書類に記載されているこのマークは、使用した電子機器および電化製品を、通常のごみとして廃棄してはいけないことを、意味しています。規定に従い廃棄、返却、リサイクルするため、無料で処理可能な規定の集積所に、製品を廃棄してください。国によっては、新たに製品を購入した際、古い製品をその場で返却することが可能な場合もあります。当製品の規定に従った廃棄により、環境を保護し、不適切な廃棄処分による人体および自然環境への有害な影響を、防ぐことが可能です。近隣の集積所に関する詳細情報は、地域を管轄する公的機関で入手することができます。各国の規定に従い、不適切な廃棄処分は、罰金の対象となる可能性があります。

EU 内のお客様

電子機器および電化製品を廃棄する際は、販売代理店もしくはサプライヤーに、ご連絡ください。廃棄に関する詳細情報を、提供させていただきます。

EU 外における廃棄に関する情報

当シンボルは、EU

内においてのみ、有効です。当製品を廃棄処分する場合は、地域を管轄する公的機関もしくは販売代理店に連絡し、廃棄処理に関する情報を入手してください。



指針 2014/53/EU および指針 2011/65/EU への準拠を表記

製品の内容

ZEISS Victory® RF 双眼鏡:

| | 製品 | 品番 | 製品の内容 |
|------------|-------|----------|--|
| Victory RF | 8x42 | 52 45 48 | ZEISS Victory RF 対物レンズ保護キャップ 接眼レンズ保護キャップ キャリアベルト キャリアベルト装備バッグ CR2 電池 クリーニング クロス クイックガイド 1 & 2 |
| Victory RF | 10x42 | 52 45 49 | |
| Victory RF | 8x54 | 52 56 48 | |
| Victory RF | 10x54 | 52 56 49 | |

テクニカルデータ

| | 8x42 | 10x42 | 8x54 | 10x54 |
|------------------------|---------------------------------|------------|---------------------------|--------------|
| 倍率 | 8 | 10 | 8 | 10 |
| 対物側チューブ径 | mm 42 | 42 | 54 | 54 |
| 射出瞳径 | mm 5.3 | 4.2 | 6.8 | 5.4 |
| 薄暮係数 | 18.3 | 20.5 | 20.8 | 23.2 |
| 視界 | m/1000m (ft/1000yds) 135 (405) | 115 (345) | 120 (360) | 110 (330) |
| 見掛視界 | ° 62 | 66 | 55 | 63 |
| 最短合焦距離 | m (ft) 2.5 (8.2) | | 3.5 (11.5) | |
| 視界補正範囲 | dpt +/- 3 | | +/- 3 | |
| アイレリーフ | mm 17 (0.7) | | 14 (0.6) | |
| 眼幅 | mm 53.5 - 76 | | 58.5 - 76 | |
| 対物レンズ | FL | | FL | |
| プリズム | Abbe-König | | Abbe-König | |
| コーティング | T*/LotuTec® | | T*/LotuTec® | |
| 窒素充填 | ✓ | | ✓ | |
| 耐水性 | mbar 400 | | 400 | |
| 機能温度 | °C (°F) -25 / +63 (-13 / +145) | | -25 / +63 (-13 / +145) | |
| 全長 | mm (in) 166 (6.5) | 166 (6.5) | 195 (7.7) | 195 (7.7) |
| 幅 (PD 65 mm) | mm (in) 121 (4.8) | 121 (4.8) | 136 (5.4) | 136 (5.4) |
| 重さ | g (oz) 895 (31.6) | 915 (32.3) | 1,095 (38.6) | 1,115 (39.3) |
| 測定範囲 ¹ | m (yds) 15 - 2,300 (16 - 2,500) | | 15 - 2,300 (16 - 2,500) | |
| 測定精度 | mrاد ± 1 - 600 / ± 0.5 % > 600 | | ± 1 - 600 / ± 0.5 % > 600 | |
| 測定時間 | Sek. (sec.) < 0.3 | | < 0.3 | |
| レーザー周波数 | nm 905 | | 905 | |
| レーザー光線分散 | mrاد 1.6 x 0.5 | | 1.6 x 0.5 | |
| バッテリー | 1 x 3V / CR2 | | 1 x 3V / CR2 | |
| バッテリー耐用年数 (+20°C における) | > 2,500x | | > 2,500x | |

技術開発の進展により、製品の仕様、内容に変更がある場合があります。ご了承ください。

¹ バッテリーの許容温度

製品は、-10 °C / 14 °F でも機能します。

² 対物レンズのサイズおよび反射率、天候、太陽光線により、射程距離は異なります。

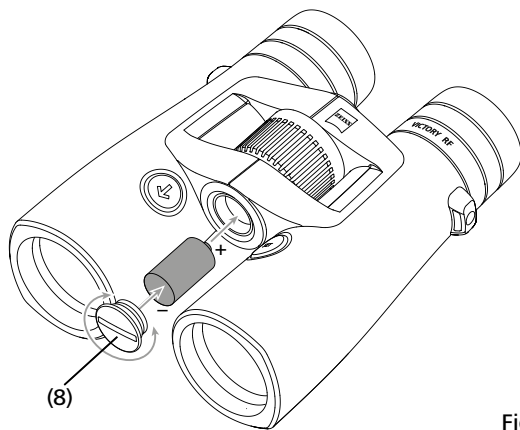

Fig. 3

準備

電池の取付け/取外し

レーザー距離測定機能の電力供給は、型式 CR 2 のリチウム電池により行われます。

電池の取付けおよび交換は、電池キャップ (図 3/8) を、硬貨などで、反時計回りに回転させて、取外します。電池をプラス極へ、まず設置します (電池スペースのシンボルに従ってください)。

引き続き、電池キャップを時計回りに回し、固定します。

新しい電池は、気温 20 °C にて、2500 回測定することができます。

例えば低い気温やスキャンドライブの頻繁な使用等、使用条件により、耐用年数が短くなる場合もあります。電池の容量が少なくなると、電池容量がディスプレイに点灯します。

双眼鏡を長期間使用しない場合は、電池の漏れによる損傷を防ぐため、電池を取外してから、保管してください。推奨されている高性能電池のみを、使用してください。

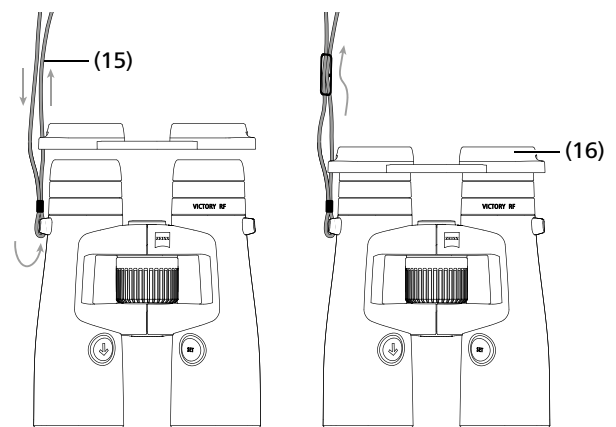

Fig. 4

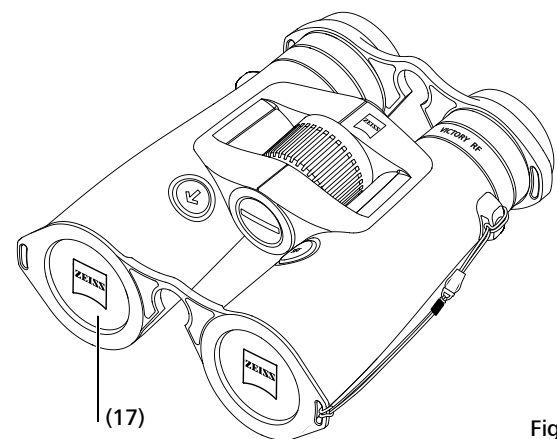

Fig. 5

キャリアベルトおよび保護キャップの取付け

キャリアベルト (図 4/15) および接眼レンズ保護キャップ (図 4/16) は、図のように装備してください。

注意事項：キャリアベルトは、接眼レンズ保護キャップのアイレットに通しただけの状態になっています。接眼レンズ保護キャップの両サイド、もしくは片方に、キャリアベルトを接続するかどうかは、ご自身で判断してください。

双眼鏡を使用する前に、接眼レンズ保護キャップを、人差し指で外します。

双眼鏡を使用した後、接眼レンズを保護するため、接眼レンズ保護キャップを再び装備してください。

接眼レンズ保護キャップ (図 5/17) は、図のように、双眼鏡に取付けます。

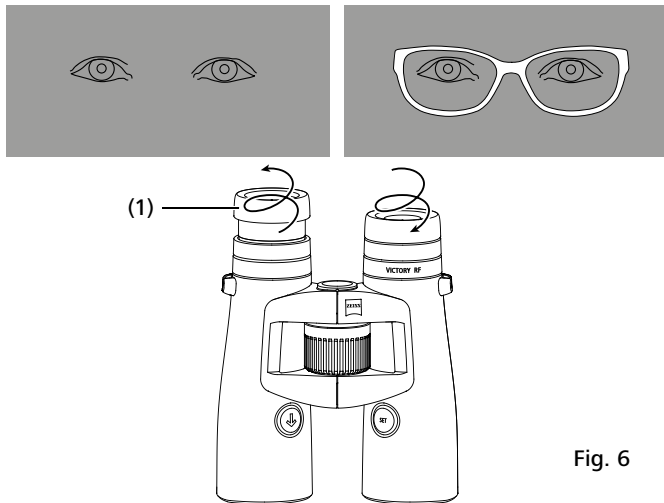

Fig. 6

メガネと双眼鏡の使用

メガネを使用せずに双眼鏡を使用する場合、アイカップを取外してください。その際、アイカップ (図 6/1) を左に回し (反時計回り)、最も上のエンドポジションまで回転させます。

アイカップは、4 ポジションでのロックが可能です。最も低い位置から、高い位置までの間に、2 つの中間ポジションが存在します。この設定オプションにより、眼と射出瞳の距離を変化させることが可能になり、各ユーザーにあった調整を行うことができます。

メガネを着用して観察する場合は、アイカップを右側に回転させ (時計回り)、最も低いポジションにロックされるまで、下方向に回します (図 6)。

アイピースの洗浄と交換

交換、洗浄のためにアイピース全体を双眼鏡から取り外すことができます。アイピースが 図 6 のように最も高い位置にくるまで、アイピースを回します。さらに同じ方向に回し続けるとアイピース全体が外れます。

洗浄、または交換後、アイピースを右 (時計回り) に回し接眼レンズに装備します。軽いクリック音がするまで右へ回し、最も低いポジションにアイピースを設定します。すると、通常通り希望する眼幅、接眼レンズの幅で、アイピースの高さを調節することが可能です。

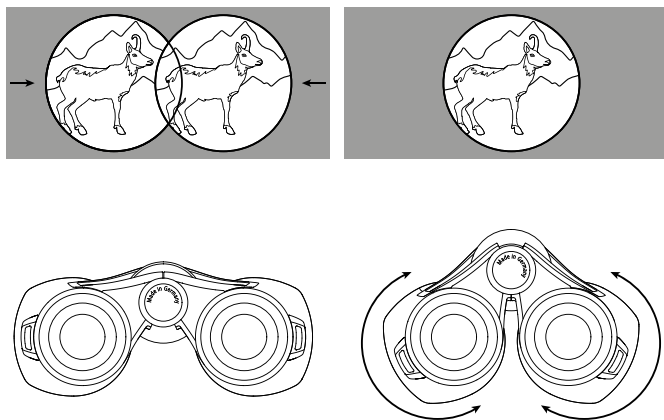

Fig. 7

眼の距離の調整

双眼鏡の中心軸を使って、双眼鏡を折り曲げることで、両眼で観察する際、丸い調和のとれた画像が見えるように、両眼間の距離を調整することができます (図 7)。

注意事項: 設定された両眼の距離により、ターゲット マークおよび表示が、軽く傾斜して見える場合があります。

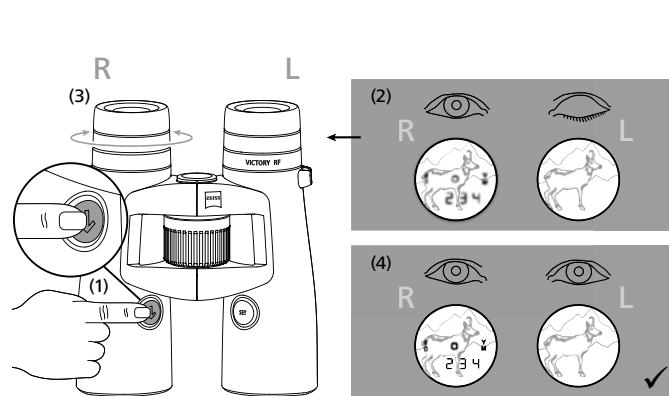

Fig. 8

ターゲット マークのピント調整およびディオプター調整

距離測定ボタン (図 1/6) で、ターゲット マーク (図 2/9) をオンにし、ボタンを押し続けます。ターゲット マークおよび表示のピント調整は、右ディオプター調整 (図 1/4) を左、もしくは右に回転して、行ってください。その後、センターフォーカス (図 1/2) で、右の双眼鏡のピントを慎重に調整します。

左ディオプター調整 (図 1/3) で、同じ対象物に合わせて、左のピントを調整します。設定した数値は、双眼鏡の裏側の『+』もしくは『-』で、読み取ることができます。

レンジファインダーのメニュー設定

セットボタンを約 2 秒押し続けると、ZEISS Victory RF のメニューが開きます。セットボタンを押しすることで、メニュー ポイント間を切替えることができます。

表 1

| メニュー | 操作 | 時間 |
|--------|------------------|--------------------|
| メニュー 1 | 照度 セットボ | タン 2 秒 |
| メニュー 2 | パリスティック設定 セットボタン | 2 秒 + セットボタン 1 回押し |
| メニュー 3 | ディスプレイ設定 セットボタン | 2 秒 + セットボタン 2 回押し |
| メニュー 4 | 単位 セットボタン | 2 秒 + セットボタン 3 回押し |
| メニュー 5 | 測定モード セットボタン | 2 秒 + セットボタン 4 回押し |
| メニュー 6 | ボタン設定 セットボタン | 2 秒 + セットボタン 5 回押し |
| メニュー 7 | オフ セットボタン | 2 秒 + セットボタン 6 回押し |

照度

メニュー 1 で (セットボタンを 2 秒押し)、照度を調整することができます。ZEISS Victory RF には、11 段階の照度レベルが存在します。距離測定ボタンを押すことで、11 種類の照度レベルから、適切なものを選択してください (レベル 1 ≙ 最も暗い設定、レベル 11 ≙ 最も明るい設定)。

さらに、ZEISS Victory RF には、選択した照度レベルを保持する自動照度調整機能が、搭載されています。

希望の設定になったら、距離測定ボタン (図 1/6) から手を放してください。最後に表示された照度レベルが、保存されます。メニューで、保存された設定を、確認してください。

バリスティック設定 (BIS II)

メニュー 2 で (セットボタン 2 秒 + セットボタン 1 回押し)、適切なバリスティックカーブ (弾道) を、選択することができます。通常、ほぼ全ての口径に対応する、9 つのバリスティックカーブから、選択することができます。ZEISS Victory RF では、バリスティックカーブに番号が付けられており、bA 1 ~ bA 9 と表記されています。使用する口径、銃弾の種類、重量を考慮した上で、最適な弾道を選択する必要があります。適切な弾道を選択する条件は、使用する銃弾のバリスティックデータ (弾道) を、知っておく必要があります。次の表 1 で、使用する銃弾の数値にあった弾道を選択してください。距離測定ボタン (図 1/6) を押すことで、適切なバリスティックカーブを、簡単に選択することができます。ボタンを放すことで、バリスティックカーブが保存されます。メニューで、保存された設定を、確認してください。

9 種類の標準カーブに加え、さらに 9 種類のバリスティックカーブを、ZEISS Victory RF にアップロードすることができます。ZEISS Victory RF では、カーブに番号が付けられており、bAu 1 ~ bAu 9 と表記されています。(詳細は、『ZEISS ハンティング アプリの設定』を、ご覧ください。) 希望の設定になったら、距離測定ボタン (図 1/6) から手を放してください。最後に表示されたバリスティックカーブが、保存されます。メニューで、保存された設定を、確認してください。

注意: バリスティックインフォシステム BIS II は、状況を考慮した狩猟における判断の代わりとなるものではなく、狩猟における安全性を高め、サポートするための機能であることを、忘れないでください。データと一致する射撃点を確認するため、様々な距離で射撃練習を行うことを、お勧めします。

表 2

| | | ASV+ での弾道の調整 (m, yard) | | | | | | | | | | | | | | | | |
|-----|---------------|------------------------|------|-------|-------|-------|-------|--------|--------|--------|-------|-------|--------|--------|--------|--------|--------|--------|
| カーブ | (距離) m / yard | 100 | 150 | 200 | 250 | 300 | 325 | 350 | 375 | 400 | 425 | 450 | 475 | 500 | 525 | 550 | 575 | 600 |
| 1 | 修正 cm / m | 0 | -1,5 | -4,0 | -10,0 | -21,0 | -29,3 | -35,0 | -45,0 | -56,0 | -68,0 | -81,0 | -95,0 | -110,0 | -131,3 | -148,5 | -172,5 | -198,0 |
| | 修正inch / yard | | -0,5 | -1,4 | -3,6 | -7,6 | -10,5 | -12,6 | -16,2 | -20,2 | -24,5 | -29,2 | -34,2 | -39,6 | -47,3 | -53,5 | -62,1 | -71,3 |
| 2 | 修正 cm / m | 0 | -1,5 | -4,0 | -12,5 | -24,0 | -32,5 | -42,0 | -52,5 | -64,0 | -76,5 | -90,0 | -109,3 | -130,0 | -152,3 | -176,0 | -201,3 | -234,0 |
| | 修正inch / yard | | -0,5 | -1,4 | -4,5 | -8,6 | -11,7 | -15,1 | -18,9 | -23,0 | -27,5 | -32,4 | -39,3 | -46,8 | -54,8 | -63,4 | -72,5 | -84,2 |
| 3 | 修正 cm / m | 0 | -1,5 | -8,0 | -17,5 | -30,0 | -39,0 | -49,0 | -60,0 | -72,0 | -85,0 | -99,0 | -118,8 | -135,0 | -152,3 | -176,0 | -195,5 | -222,0 |
| | 修正inch / yard | | -0,5 | -2,9 | -6,3 | -10,8 | -14,0 | -17,6 | -21,6 | -25,9 | -30,6 | -35,6 | -42,8 | -48,6 | -54,8 | -63,4 | -70,4 | -79,9 |
| 4 | 修正 cm / m | 0 | -3,0 | -10,0 | -20,0 | -36,0 | -45,5 | -59,5 | -71,3 | -84,0 | | | | | | | | |
| | 修正inch / yard | | -1,1 | -3,6 | -7,2 | -13,0 | -16,4 | -21,4 | -25,7 | -30,2 | | | | | | | | |
| 5 | 修正 cm / m | 0 | -3,0 | -10,0 | -22,5 | -39,0 | -52,0 | -63,0 | -78,8 | -96,0 | | | | | | | | |
| | 修正inch / yard | | -1,1 | -3,6 | -8,1 | -14,0 | -18,7 | -22,7 | -28,4 | -34,6 | | | | | | | | |
| 6 | 修正 cm / m | 0 | -4,5 | -12,0 | -27,5 | -48,0 | -58,5 | -73,5 | -90,0 | -108,0 | | | | | | | | |
| | 修正inch / yard | | -1,6 | -4,3 | -9,9 | -17,3 | -21,1 | -26,5 | -32,4 | -38,9 | | | | | | | | |
| 7 | 修正 cm / m | 0 | -4,5 | -14,0 | -30,0 | -51,0 | -65,0 | -80,5 | -97,5 | -120,0 | | | | | | | | |
| | 修正inch / yard | | -1,6 | -5,0 | -10,8 | -18,4 | -23,4 | -29,0 | -35,1 | -43,2 | | | | | | | | |
| 8 | 修正 cm / m | 0 | -4,5 | -16,0 | -32,5 | -57,0 | -74,8 | -91,0 | -108,8 | -132,0 | | | | | | | | |
| | 修正inch / yard | | -1,6 | -5,8 | -11,7 | -20,5 | -26,9 | -32,8 | -39,2 | -47,5 | | | | | | | | |
| 9 | 修正 cm / m | 0 | -6,0 | -18,0 | -37,5 | -66,0 | -87,8 | -105,0 | -127,5 | -156,0 | | | | | | | | |
| | 修正inch / yard | | -2,2 | -6,5 | -13,5 | -23,8 | -31,6 | -37,8 | -45,9 | -56,2 | | | | | | | | |

ディスプレイの設定

メニュー 3 で (セットボタン 2 秒 + セットボタン 2 回押し)、適切なディスプレイ設定を選択することができます。標準では、7 種類のディスプレイ設定から選択することができます。ZEISS Victory RF では、ディスプレイ設定に番号が付けられており、dl 1 ~ dl 7 と表記されています。

表 3

| ZEISS Victory RF の表示 | 機能 |
|----------------------|---------------------|
| dl 1 | 距離 |
| dl 2 | 距離 & 角度 |
| dl 3 | 距離 & 等価水平距離 |
| dl 4 | 距離 & ホールドオーバー cm/in |
| dl 5 | 距離 & ホールドオーバー MOA |
| dl 6 | 距離 & ホールドオーバー MIL |
| dl 7 | 距離 & クリック数 |

7 種類の標準設定に加え、さらに 3 種類のディスプレイ設定を、ZEISS Victory RF では保存することができます。ZEISS Victory RF では、カーブに番号が付けられており、dlu 1 ~ dlu3 と表記されています。(詳細は、『ZEISS ハンティング アプリの設定』を、ご覧ください。) 希望の設定になったら、距離測定ボタン (図 1/6) から手を放してください。最後に表示されたディスプレイ設定が、保存されます。メニューで、保存された設定を、確認してください。

単位

メニュー 4 で (セットボタン 2 秒 + セットボタン 3 回押し)、適切な単位を選択することができます。距離は、メートルもしくはヤードで、表示することが可能です。設定は、距離測定ボタン (図 1/6) で変更します。ZEISS Victory RF には、単位表記として unitM (メートル)、および unitY (ヤード) が、存在します。メニューで、保存された設定を、確認してください。

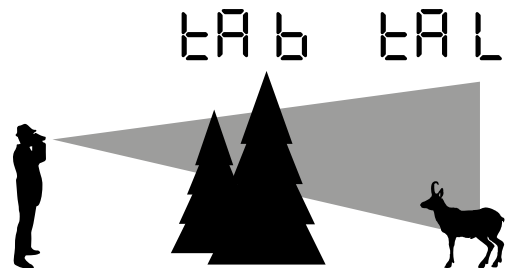

Fig. 9

測定モード

メニュー 5 で (セットボタン 2 秒 + セットボタン 4 回押し)、適切な測定モードを選択することができます。最適な測定 (tA b) もしくは最も離れた測定の表示を (tA L)、選択することが可能です。設定は、距離測定ボタン (図 1/6) で変更します。

図 9 には、選択オプションが表示されています。この場合、背景の動物は、最も離れた距離点 (tA L) です。前の木の部分の測定点、が最適な測定点 (tA b) です。メニューで、保存された設定を、確認してください。

ボタン設定

メニュー 6 で (セットボタン 2 秒 + セットボタン 5 回押し)、適切なボタン設定を選択することができます。距離測定ボタン (図 Fig. 1/6) を押すことで、標準設定 (ZEISS Victory RF では『5 _ _ °』と表示) もしくは、反転表示 (ZEISS Victory RF では『° _ _ 5』と表示) を選択することができます。ZEISS Victory RF の標準設定は、右利き用です。この設定では、測定ボタンを右手で、セットボタンを左手で操作するようになっています。左利き用設定では、左手で測定を行います。この場合、セットボタンは、右手で操作します。メニューで、保存された設定を、確認してください。

オフ操作

メニュー 7 で (セットボタン 2 秒 + セットボタン 6 回押し)、測定ボタンを押すことで、ZEISS Victory RF のメニューをオフにすることができます。
ZEISS Victory RF をオフにするには、さらに 2 つのオプションが存在します。セットボタンを 2 秒間押し続けるか、両ボタンを約 10 秒間押さないようにすることです。

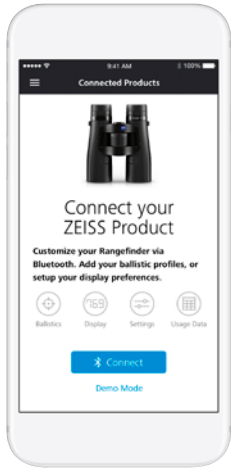

Fig. 10

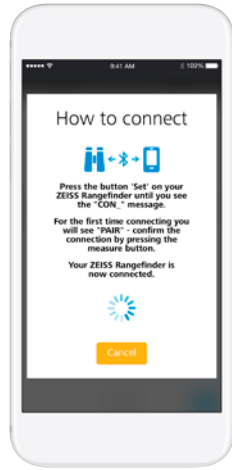

Fig. 11



Fig. 12

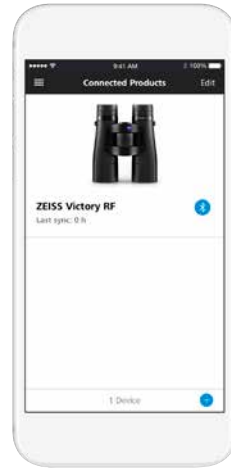

Fig. 13

ZEISS ハンティング アプリと ZEISS VICTORY RF の接続

初回の接続

ZEISS Victory RF を、初めて接続する場合、接続製品セクション (図 10) に、『ZEISS 製品を接続』画面が表示されます。接続ボタンをクリックすると、ZEISS ハンティング アプリが、接続の構築を開始します。
図 11 に描かれているように、セットボタンを 10 秒間押し続けます。その後、ZEISS Victory RF に、メッセージ『CON_』が表示されます。セットボタンを放すと、ディスプレイに『PAIR』という表示が現れます。その後、測定ボタンを 1 度押し、確定してください。
引き続き、図 12 のように、ZEISS Victory RF を ZEISS ハンティング アプリと接続してください。『PAIR』コマンドの確定は、初回の接続の際にのみ、行う必要があります。

再接続

ZEISS Victory RF を初めて ZEISS ハンティング アプリに接続した後、図 13 に表示されいりように、接続製品セクションの画面が変わります。右下の (+) ボタンで、さらなる ZEISS Victory RF を、ZEISS ハンティング アプリに、接続することが可能です。さらに、ZEISS Victory RF でクリックするだけで、装置の設定 (図 14) および同期を行うことができます。



Fig. 14



Fig. 15

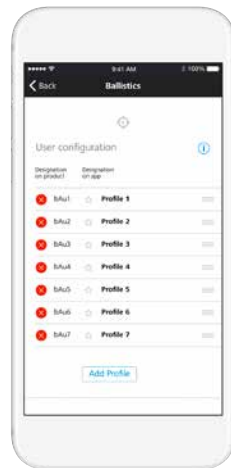

Fig. 16

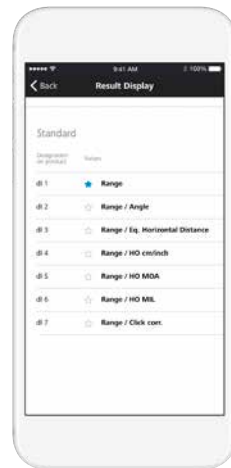

Fig. 17

設定の実施

バリスティックの設定

ZEISS ハンティング アプリのバリスティックの設定 (図 15) では、9 種類の標準プロフィールの選択に加え、さらに 9 つのプロフィールを追加し、ZEISS Victory RF に同期することができます。プロフィールを追加するには、メニューポイント バリスティックで、ボタン『プロフィールの追加』をクリックします。さらに、以前に作成したバリスティックプロフィール (ツールボックスの『バリスティック』領域で作成) を選択します (図 16)。
また、プロフィールを『お気に入り』として選択することも、可能です。選択した『お気に入り』は、ZEISS Victory RF で有効であり、青い星印で表記されている設定です。

ZEISS ハンティング アプリのディスプレイ設定 (図 17) では、7 種類の標準プロフィールの選択に加え、さらに 3 つのプロフィールを追加し、ZEISS Victory RF に同期することができます。プロフィールを追加するには、メニューポイント バリスティックで、ボタン『構成の追加』をクリックします。標準プロフィール (図 18) とは異なり、個人的に追加したプロフィールに 3 つの表示モードを、組み合わせることができます。削除は、常に最初の表示モードで特定します。
また、構成を『お気に入り』として選択することも、可能です。選択した『お気に入り』は、ZEISS Victory RF で有効であり、青い星印で表記されている設定です。



Fig. 18



Fig. 19



Fig. 20

装置の設定

装置の設定では、**図 19** に表示された全設定を、ZEISS ハンティング アプリで、実施することができます。各設定に関する詳細情報は、前のセクションに記載されています。

測定データ

『測定データ』(**図 20**)では、測定距離を、ZEISS Victory RF で読み取ることができます。各測定の他、全測定の平均および特定の期間の平均を、表示することができます。その際注意するのは、前の 100 回までの測定のみ、ZEISS Victory RF に反映されます。平均値は、特定の機関に実施された測定を、基盤としています。

距離の測定

距離測定ボタン (**図 1/6**) を押すことで、ターゲット マーク (**図 3/9**) がオンになります。測定する対象を、ターゲット マークでねらいを定めます。距離測定ボタン (**図 1/6**) を放すことで、測定を開始します。最大で約 1 秒後、測定した距離が、約 3 秒間、ディスプレイに表示されます (**図 3/10**)。到達範囲を超えていたり、対象物の反射が不十分で測定ができない場合、4 本の線『_ _ _ _』が表示されます。再測定は、すぐに実施することができます。表示の削除により、距離測定機能が、自動的にオフになります。

スキャン ドライブ

ZEISS Victory RF は、継続作動 (スキャン ドライブ) で、測定することができます。距離測定ボタン (**図 1/6**) を、約 3 秒以上、押し続けてください。装置は、スキャン ドライブでオンになり、継続測定を実施します。継続作動は、測定ボタンを放すと、終了します。1.5 秒ごとに新たな測定数値を特定する距離表示で、これを確認することができます。スキャン ドライブは、小型および動く標的の測定に適しています。

距離測定の精度

距離測定の精度は、 ± 1 メートル/ヤードまでです。技術データの最大到達範囲は、最適な環境条件における数値です。

次の環境要因が、到達範囲に影響します：

表 4：

| | 到達範囲 (高) | 到達範囲 (低) |
|--------|--------------|----------------|
| 大気条件 | 明確な視野 | 蒸気、霧 |
| 照度 | 低照度 | 高照度 (太陽) |
| 対象物の色 | 白っぽい対象物 | 黒っぽい対象物 |
| 対象物の角度 | 90° (垂直の) 角度 | 尖った角度 |
| 対象物の構造 | 均質な構造 (板、壁) | 不均質な構造 (茂み、樹木) |

お手入れ、メンテナンス

この双眼鏡には、ZEISS LotuTec® コーティングが施されています。この大変効果的な保護コーティングは、レンズの汚れを防ぎ、水滴を球状にしてはじくことで撥水効果を発揮します。汚れがつきにくく、どんな汚れも素早く簡単に取り除くことができます。シュリーレン現象が発生しません。LotuTec® コーティングの耐久性は大変高く、磨耗により剥離する心配がありません。

砂などの粒子の大きい汚れがレンズに付着した場合は、クロスなどで拭き取らず、息を吹きかけたり、筆などを使って汚れを取り除いてください。指紋などの汚れは、時間の経過とともにレンズを劣化させる場合があります。息を吹きかけ、清潔なレンズ クリーニングクロスを使って拭き取ってください。熱帯地域でのカビ等によるレンズの汚れを防ぐには、風通りの良い場所で、レンズ表面を空気にさらしておく必要があります。お買い上げいただいた ZEISS Victory RF 双眼鏡は、特殊なメンテナンスを必要としません。

製品は、乾いたタオルで拭いてください。液体や洗剤は、使用しないでください。製品は、オフにした状態で、拭いてください。

製品には、独自の加工を加えないでください。解体することにより、損傷につながる恐れがあります。これらの損傷は、保証サービスの対象とはなりません。

修理については、カスタマー サービスにお問い合わせください。

お電話によるお問い合わせは、月曜日から金曜日の午前 8 時から午後 18 時まで (CET) 受け付けています。

電話：+49 (0) 64 41-4 67 61

ファックス：+49 (0) 64 41-4 83 69

service.sportsoptics@zeiss.com

ZEISS Victory RF の部品

ご購入いただいたフィールド スコープのスペアパーツ (例：保護キャップ等) が必要な場合は、販売代理店もしくは当社のカスタマーサービスまで、お問い合わせください。各国のお問い合わせ先は、次のリンクにてご覧ください：

www.zeiss.com/sports-optics/service-points

ZEISS Victory RF のアクセサリ*

www.zeiss.co.jp/sports-optics/binoculars-accessories

* アクセサリは、オプションです。製品内容には含まれません。

ZEISSは、頼りになる高い品質水準の代名詞です。そのため製造元として当社は、販売店の顧客に対する保証義務とは無関係に、本製品については十年間保証いたします。

保証の範囲 は以下のリンクをご参照ください。

www.zeiss.com/sports-optics/premium-warranty-conditions

製品の登録：www.zeiss.co.jp/product-registration

技術開発の進展により、製品の仕様、内容に変更がある場合があります。

ご了承ください。

誤植、印刷の不備に対する責任は、一切負いません。

Carl Zeiss Sports Optics GmbH

ZEISSグループ
Gloelstraße 3 – 5
35576 Wetzlar
Germany ドイツ

www.zeiss.co.jp/sports-optics

ZEISS Victory RF

8x42 | 10x42 | 8x54 | 10x54

使用提示

This product may be covered by one or more of the following United States patents: US6542302, US6816310, US6906862
For further United States patents which may cover this product see our website.
Patents: www.zeiss.com/sports-optics/us/patents



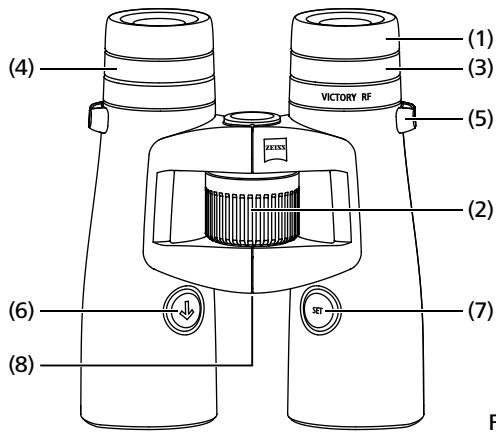

Fig. 1

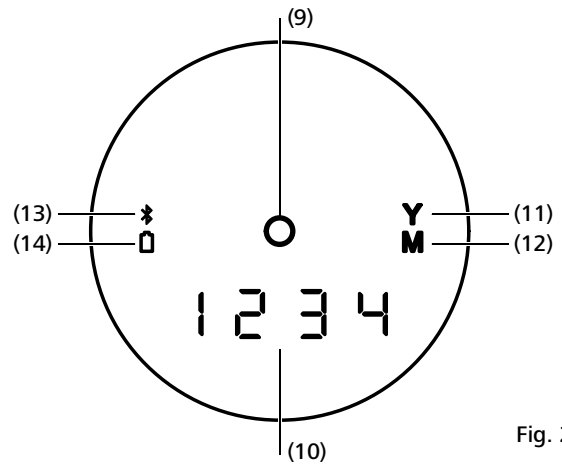

Fig. 2

部件名称

- 1 眼罩
- 2 中央对焦旋钮
- 3 屈光补偿旋钮
- 4 显示器屈光补偿旋钮
- 5 挂绳扣环
- 6 距离测量按钮
- 7 设置按钮
- 8 电池盖 / 电池盒

- 9 LED 目标标记
- 10 4 位 LED 显示
- 11 测量单位“码”的显示器
- 12 测量单位“米”的显示器
- 13 蓝牙显示
- 14 电量显示
- 15 挂绳
- 16 目镜护罩
- 17 镜头盖

使用说明

祝贺您收到这款全新的带内置激光测距仪的双筒望远镜。

卓越的光学性能、精细的做工、超长的使用寿命是卡尔蔡司 (ZEISS) 产品一贯秉持的特点。请遵循以下使用说明, 以便发挥产品的最佳性能和使用寿命, 让它忠实长久地陪伴在您左右。

安全信息

环境影响

- **注意:** 请勿使用望远镜观察太阳或激光光源。这可能会严重损伤您的眼睛并导致本产品严重受损。
- **注意事项:** 在没有护罩的情况下请勿将设备长时间在阳光下曝晒。物镜和目镜可能会产生与凸透镜相同的作用, 损坏内置部件。

吞咽危险

注意事项: 请勿让电池以及可拆卸的外部部件落入孩童手中 (吞咽危险)。

更多信息和安全注意事项请参见随附的快速指南 (QuickGuide)。登录我们网站的下载中心即可使用这份指南。

电池废弃处理

电池不得作为生活垃圾处理! 回交废旧电池时, 请遵守所在国的现有电池回收规定。只得回交电量为空的电池。通常情况下, 可通过如下现象确认电池电量已经放空:

- 当装上该电池的装置自行关闭, 并显示“电量为空”时。
- 经过长时间的使用后, 安装该电池的装置无法继续正常工作。为避免发生短路, 电池触点应贴上胶带。

注意: 仅使用制造商建议的电池型号。遵照制造商的说明处理废旧电池。切勿将电池丢入火中, 禁止加热、充电、拆解或打碎电池。



德国: 法律规定消费者有义务退还废旧电池。您可以在任何出售电池的商店退还您的废旧电池。同样也可以交给您所在城市或乡镇的公共回收站。在含有有害物质的电池上可以看到这些符号:

- Pb = 电池含铅
- Cd = 电池含镉
- Hg = 电池含汞
- Li = 电池含锂

关于废弃处理电器及电子设备 (私人家庭) 的用户信息



产品和/或随附文件上的这个符号表明所使用的电器及电子产品不得与普通生活垃圾混在一起处置。请将这些产品送到对应的回收站, 它们会免费接收这些产品, 并对其进行妥善的处置、回收和再利用。在某些国家, 您也可以在购买新产品时将这些产品交给当地零售商。妥善处置本产品旨在保护环境, 防止因废物处理不当而对人类和环境造成危害。关于附近回收站的详细信息请咨询地方政府。根据国家法律, 对这类废物的不当处置可能会受到处罚。

针对欧盟商业客户

如果您想要废弃处理电器及电子设备, 请联系您的经销商或供应商。经销商或供应商会为您提供更多信息。

关于欧盟以外其他国家的废弃处理信息

此符号仅在欧盟有效。如果您想要废弃处理本产品, 或是想要咨询废弃处理方法, 请联系地方政府或您的经销商。



标记符号指令 2014/53/EU 和指令 2011/65/EU 的规定。

供货范围

ZEISS Victory® RF 望远镜:

| | 产品 | 订货号 | 供货范围 |
|------------|-------|----------|---|
| Victory RF | 8x42 | 52 45 48 | 蔡司 Victory RF 镜头盖 目镜护罩 挂绳 挂绳和袋子 CR2 电池 镜头清洁布 快速指南第 1 部分 & 第 2 部分 |
| Victory RF | 10x42 | 52 45 49 | |
| Victory RF | 8x54 | 52 56 48 | |
| Victory RF | 10x54 | 52 56 49 | |

| 技术参数 | | 8x42 | 10x42 | 8x54 | 10x54 |
|-------------------|----------------------|---------------------------|------------|---------------------------|--------------|
| 放大倍率 | | 8 | 10 | 8 | 10 |
| 有效物镜直径 | mm | 42 | 42 | 54 | 54 |
| 出瞳孔径 | mm | 5.3 | 4.2 | 6.8 | 5.4 |
| 微光系数 | | 18.3 | 20.5 | 20.8 | 23.2 |
| 处视界 | m/1000m (ft/1000yds) | 135 (405) | 115 (345) | 120 (360) | 110 (330) |
| 视角 | ° | 62 | 66 | 55 | 63 |
| 近距离调整范围 | m (ft) | 2.5 (8.2) | | 3.5 (11.5) | |
| 屈光度调节范围 | dpt | +/- 3 | | +/- 3 | |
| 出瞳距离 | mm | 17 (0.7) | | 14 (0.6) | |
| 瞳距 | mm | 53.5 - 76 | | 58.5 - 76 | |
| 物镜类型 | | FL | | FL | |
| 棱镜系统 | | Abbe-König | | Abbe-König | |
| 涂层 | | T*/LotuTec® | | T*/LotuTec® | |
| 充氮 | | ✓ | | ✓ | |
| 防水 | mbar | 400 | | 400 | |
| 运行温度 ¹ | °C (°F) | -25 / +63 (-13 / +145) | | -25 / +63 (-13 / +145) | |
| 长度 | mm (in) | 166 (6.5) | 166 (6.5) | 195 (7.7) | 195 (7.7) |
| 眼距为 65 mm 时的宽度 | mm (in) | 121 (4.8) | 121 (4.8) | 136 (5.4) | 136 (5.4) |
| 重量 | g (oz) | 895 (31.6) | 915 (32.3) | 1,095 (38.6) | 1,115 (39.3) |
| 测量范围 ² | m (yds) | 15 - 2,300 (16 - 2,500) | | 15 - 2,300 (16 - 2,500) | |
| 测量精度 | mrad | ± 1 - 600 / ± 0.5 % > 600 | | ± 1 - 600 / ± 0.5 % > 600 | |
| 测量持续时间 | Sek. (sec.) | < 0.3 | | < 0.3 | |
| 激光波长 | nm | 905 | | 905 | |
| 激光束发散度 | mrad | 1.6 x 0.5 | | 1.6 x 0.5 | |
| 电池 | | 1 x 3V / CR2 | | 1 x 3V / CR2 | |
| 电池在 +20°C 下的使用寿命 | | > 2,500x | | > 2,500x | |

保留因继续改进技术而更改规格和供货范围的权利。

¹ 因电池产生的温度下限。产品即使在 - 10 °C / 14 °F 下也可以起作用。

² 作用半径受对象大小和反射系数以及天气和日射率的影响。

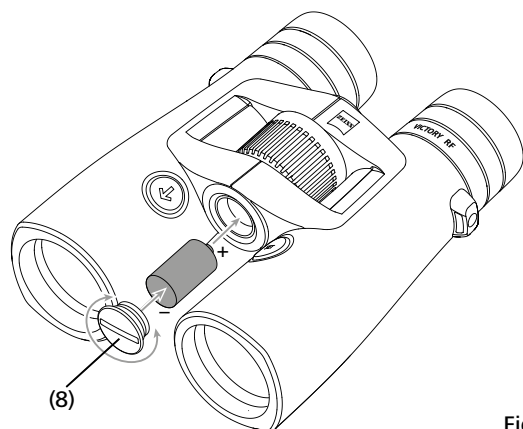

Fig. 3

准备工作

放入/取出电池

通过一节 CR 2 型锂电池为激光测距仪供电。
 装入或更换电池时, 请用一枚硬币或类似物沿逆时针方向旋转来拧下电池盖 (图 3/8)。正极触点朝前 (根据电池盒上的符号) 放入电池。
 接着沿顺时针方向旋转拧上电池盖。
 一节新电池在 20 °C 温度下可以测量 2500 多次。
 根据使用条件的不同, 如低温或频繁使用扫描模式, 会大大缩短电池的使用寿命。
 电量不足时, 显示屏上会亮起电量显示指示灯。
 若长时间不使用本设备, 应取出电池, 以免因电池放电而受损。只使用优质的品牌电池。

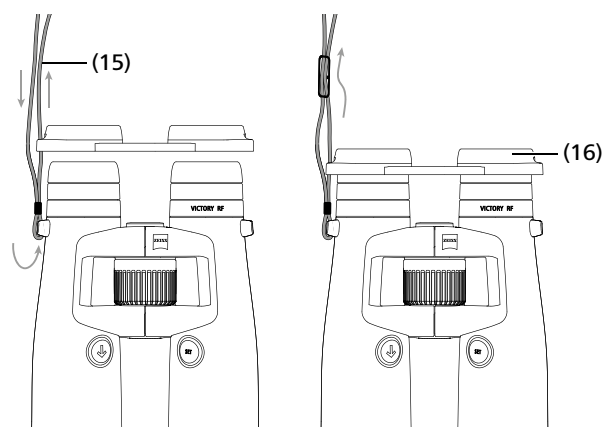

Fig. 4

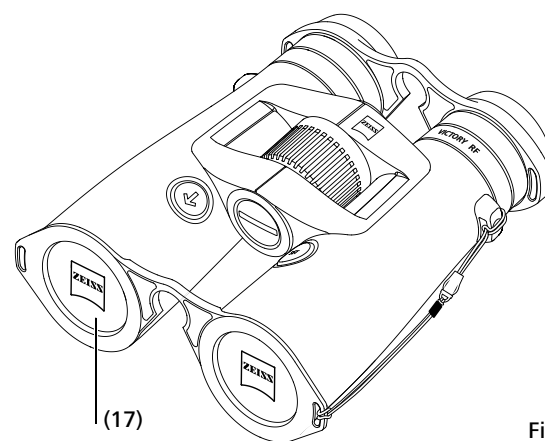

Fig. 5

装上挂绳和护罩

如图所示装上挂绳 (图 4/15) 和目镜护罩 (图 4/16)。
 提示: 挂绳只需穿过目镜护罩上的扣环就行了。自行判断是将目镜护罩两侧还是仅一侧连在挂绳上。
 使用望远镜前请用食指摘下目镜护罩。
 完成观察后, 应重新装上目镜护罩, 以保护目镜。
 如图所示, 将镜头盖 (图 5/17) 装到望远镜上。

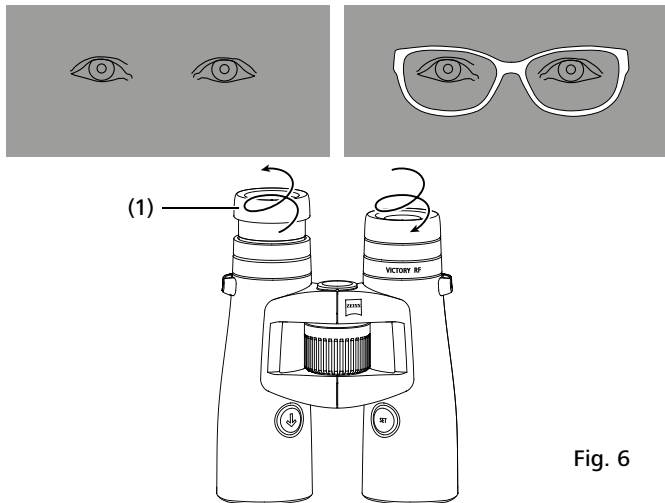

Fig. 6

戴或不戴眼镜观察

不戴眼镜使用设备进行观察时请抽出眼罩。为此请往左旋转（逆时针）向上旋出眼罩(图 6/1)，直至达到顶部的锁止位置。

眼罩可锁止在四处位置——上下以及两个中间位置。通过调节可改变眼睛的出瞳距离，因此可针对每位用户进行个性化调整。

佩戴眼镜进行观察时，请往右旋转（顺时针）向下转动眼罩，直至其锁止在底部位置中(图 6)。

清洁和更换眼罩

更换或清洁眼罩时，可将其从望远镜上彻底拆下。如图 6 所示，请将眼罩（沿逆时针方向）旋至最顶部的锁止位置，再继续沿该方向旋转一圈，直至将眼罩彻底拆下。

眼罩清洁或更换完毕后，请右旋（顺时针方向）眼罩，直至其完全旋到目镜上。

轻轻向右拉动眼罩后，其螺纹可卡入底部的锁止位置。然后可按照您的使用习惯和需要，通过眼罩的锁止位置设定眼睛与目镜间的距离。

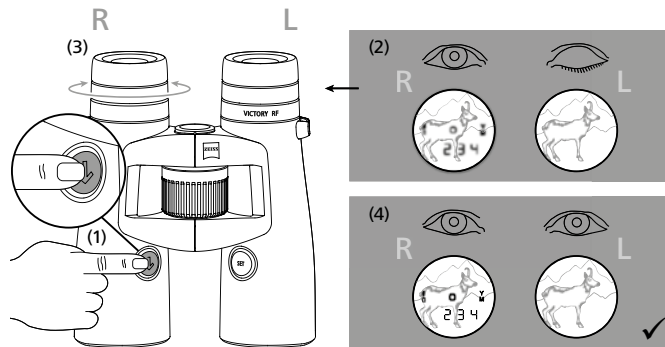

Fig. 8

目标标记调焦和屈光补偿

用距离测量按钮(图 1/6) 打开目标标记

(图 2/9)，接着按住这个按钮。向左或向右旋转右侧屈光补偿旋钮(图 1/4) 就能对目标标记和显示进行调焦。接着用中央对焦旋钮(图 1/2) 慢慢地将右侧望远镜筒中的图像调到清晰的程度。

用左侧屈光补偿旋钮(图 1/3) 将同一对象在左侧望远镜筒中的图像调到相同的清晰程度。设定的数值可以在望远镜背面的“+”或“-”刻度尺上读取。

测距仪上的菜单设置

按下设置按钮大约两秒钟就能进入您这台蔡司 Victory RF 的菜单。之后每按一次设置按钮就能在各个菜单项之间切换。

表 1

| 菜单 1 | 亮度 | 按住设置按钮 2 秒钟 |
|------|-------|-------------------------|
| 菜单 2 | 弹道设置 | 按住设置按钮 2 秒钟 + 按 1 次设置按钮 |
| 菜单 3 | 显示设置 | 按住设置按钮 2 秒钟 + 按 2 次设置按钮 |
| 菜单 4 | 单位 按住 | 按住设置按钮 2 秒钟 + 按 3 次设置按钮 |
| 菜单 5 | 测量模式 | 按住设置按钮 2 秒钟 + 按 4 次设置按钮 |
| 菜单 6 | 按钮布置 | 按住设置按钮 2 秒钟 + 按 5 次设置按钮 |
| 菜单 7 | 关闭 | 按住设置按钮 2 秒钟 + 按 6 次设置按钮 |

亮度

在菜单 1 (按住设置按钮 2 秒钟) 中进入亮度设置。

蔡司 Victory RF 拥有 11 条亮度曲线。按下距离测量按钮可以选择这 11 条亮度曲线的其中一条(曲线 1 最暗；曲线 11 最亮)。

除此之外，蔡司 Victory RF 可以根据选择的亮度曲线自动调整亮度。

当您认为设置合适时，松开距离测量按钮(图 1/6) 即可。随后保存最后显示的亮度曲线。您可以随时通过在菜单中查看保存的设置来进行检查。

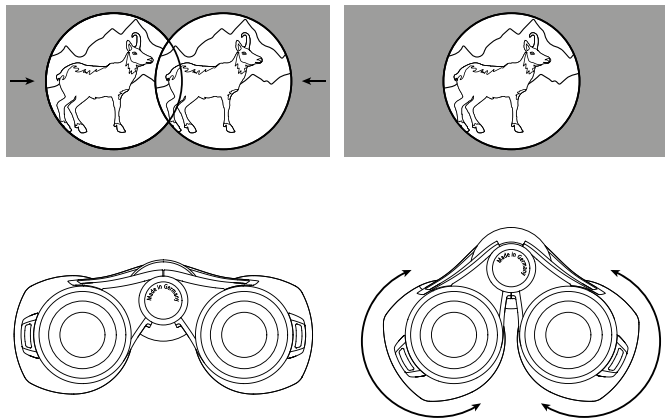

Fig. 7

调整瞳孔间距离

沿中轴线对折望远镜的左右镜筒两部分，调整瞳孔间的距离，从而使得用双眼进行观察时出现一个环形影像(图 7)。

提示：根据调整好的瞳孔间距离，目标标记和显示可能会略微倾斜。

弹道设置 (BIS II)

按住设置按钮 2 秒钟 + 按下设置按钮 1 次 —— 进入菜单 2 后, 您可以选择合适的弹道曲线。默认有九条不同的弹道曲线可选, 它们几乎涵盖了所有口径。在您这台蔡司 Victory RF 上, 弹道曲线按顺序编号, 名称分别为 bA 1 – bA 9。根据使用的口径、子弹的类型和子弹的重量, 您必须选择最适合您的子弹弹道。选择相应子弹弹道的前提是了解实验室实验得出的弹道数据 (子弹降落高度)。在下面这张表 1 中根据实验室实验得出的子弹降落高度选择数值最接近的那一行。按下距离测量按钮 (图 1/6) 即可选择您认为合适的弹道曲线。松开按钮时, 就会保存这条弹道曲线。您可以随时通过在菜单中查看保存的设置来进行检查。

除了九条标准曲线之外, 您还可以最多将九条自定义的新弹道曲线上传到您的蔡司 Victory RF 上。在这台蔡司 Victory RF 上, 这些曲线的名称分别为 bAu 1 – bAu 9。(更多详情参见“用蔡司狩猎应用程序设置”这一小节)。当您认为设置合适时, 松开距离测量按钮 (图 1/6) 即可。随后保存最后显示的弹道曲线。您可以随时通过在菜单中查看保存的设置来进行检查。

注意: 请注意, 弹道信息系统 BIS II 不能替代自己的狩猎情况评估, 它只是为了支持和提高狩猎的安全性。我们建议您从不同的距离进行射击训练, 根据训练结果检查数据是否与实际命中点位置一致。

表 2

用 ASV+ 为距离补充子弹降落高度, 单位: 米或码

| 曲线 | (距离) 米/码 | 100 | 150 | 200 | 250 | 300 | 325 | 350 | 375 | 400 | 425 | 450 | 475 | 500 | 525 | 550 | 575 | 600 |
|----|----------|-----|------|-------|-------|-------|-------|--------|--------|--------|-------|-------|--------|--------|--------|--------|--------|--------|
| 1 | 更正 厘米/米 | 0 | -1,5 | -4,0 | -10,0 | -21,0 | -29,3 | -35,0 | -45,0 | -56,0 | -68,0 | -81,0 | -95,0 | -110,0 | -131,3 | -148,5 | -172,5 | -198,0 |
| | 更正 英寸/码 | | -0,5 | -1,4 | -3,6 | -7,6 | -10,5 | -12,6 | -16,2 | -20,2 | -24,5 | -29,2 | -34,2 | -39,6 | -47,3 | -53,5 | -62,1 | -71,3 |
| 2 | 更正 厘米/米 | 0 | -1,5 | -4,0 | -12,5 | -24,0 | -32,5 | -42,0 | -52,5 | -64,0 | -76,5 | -90,0 | -109,3 | -130,0 | -152,3 | -176,0 | -201,3 | -234,0 |
| | 更正 英寸/码 | | -0,5 | -1,4 | -4,5 | -8,6 | -11,7 | -15,1 | -18,9 | -23,0 | -27,5 | -32,4 | -39,3 | -46,8 | -54,8 | -63,4 | -72,5 | -84,2 |
| 3 | 更正 厘米/米 | 0 | -1,5 | -8,0 | -17,5 | -30,0 | -39,0 | -49,0 | -60,0 | -72,0 | -85,0 | -99,0 | -118,8 | -135,0 | -152,3 | -176,0 | -195,5 | -222,0 |
| | 更正 英寸/码 | | -0,5 | -2,9 | -6,3 | -10,8 | -14,0 | -17,6 | -21,6 | -25,9 | -30,6 | -35,6 | -42,8 | -48,6 | -54,8 | -63,4 | -70,4 | -79,9 |
| 4 | 更正 厘米/米 | 0 | -3,0 | -10,0 | -20,0 | -36,0 | -45,5 | -59,5 | -71,3 | -84,0 | | | | | | | | |
| | 更正 英寸/码 | | -1,1 | -3,6 | -7,2 | -13,0 | -16,4 | -21,4 | -25,7 | -30,2 | | | | | | | | |
| 5 | 更正 厘米/米 | 0 | -3,0 | -10,0 | -22,5 | -39,0 | -52,0 | -63,0 | -78,8 | -96,0 | | | | | | | | |
| | 更正 英寸/码 | | -1,1 | -3,6 | -8,1 | -14,0 | -18,7 | -22,7 | -28,4 | -34,6 | | | | | | | | |
| 6 | 更正 厘米/米 | 0 | -4,5 | -12,0 | -27,5 | -48,0 | -58,5 | -73,5 | -90,0 | -108,0 | | | | | | | | |
| | 更正 英寸/码 | | -1,6 | -4,3 | -9,9 | -17,3 | -21,1 | -26,5 | -32,4 | -38,9 | | | | | | | | |
| 7 | 更正 厘米/米 | 0 | -4,5 | -14,0 | -30,0 | -51,0 | -65,0 | -80,5 | -97,5 | -120,0 | | | | | | | | |
| | 更正 英寸/码 | | -1,6 | -5,0 | -10,8 | -18,4 | -23,4 | -29,0 | -35,1 | -43,2 | | | | | | | | |
| 8 | 更正 厘米/米 | 0 | -4,5 | -16,0 | -32,5 | -57,0 | -74,8 | -91,0 | -108,8 | -132,0 | | | | | | | | |
| | 更正 英寸/码 | | -1,6 | -5,8 | -11,7 | -20,5 | -26,9 | -32,8 | -39,2 | -47,5 | | | | | | | | |
| 9 | 更正 厘米/米 | 0 | -6,0 | -18,0 | -37,5 | -66,0 | -87,8 | -105,0 | -127,5 | -156,0 | | | | | | | | |
| | 更正 英寸/码 | | -2,2 | -6,5 | -13,5 | -23,8 | -31,6 | -37,8 | -45,9 | -56,2 | | | | | | | | |

显示器设置 (BIS II)

按住设置按钮 2 秒钟 + 按下设置按钮 2 次 —— 进入菜单 3 后, 您可以选择合适的显示器设置。默认有七个不同的显示器设置可选。在这台蔡司 Victory RF 上, 显示器设置按顺序编号, 名称分别为 dl 1 – dl 7。

表 3

| 蔡司 Victory RF 上的显示 | 功能 |
|--------------------|-------------------------|
| dl 1 | 距离 |
| dl 2 | 距离 & 角度 |
| dl 3 | 距离 & 等值的水平距离 |
| dl 4 | 距离 & Holdover 单位: cm/in |
| dl 5 | 距离 & Holdover 单位: MOA |
| dl 6 | 距离 & Holdover 单位: MIL |
| dl 7 | 距离 & 点击次数 |

除了七个标准设置之外, 您还可以最多将 3 个自定义的显示器设置上传到您的蔡司 Victory RF 上。在这台蔡司 Victory RF 上, 这些曲线的名称分别为 dlu 1 – dlu3。(更多详情参见“用蔡司狩猎应用程序设置”这一小节)。当您认为设置合适时, 松开距离测量按钮 (图 1/6) 即可。随后保存最后显示的显示器设置。您可以随时通过在菜单中查看保存的设置来进行检查。

单位

按住设置按钮 2 秒钟 + 按下设置按钮 3 次 —— 进入菜单 4 后, 您可以选择合适的单位。显示的距离可以在米或码这两个单位之间选择。可以用距离测量按钮 (图 1/6) 更改设置。在蔡司 Victory RF 上, 单位名称为 unitM (指的是单位“米”) 和 unitY (指的是单位“码”)。您可以随时通过在菜单中查看保存的设置来进行检查。

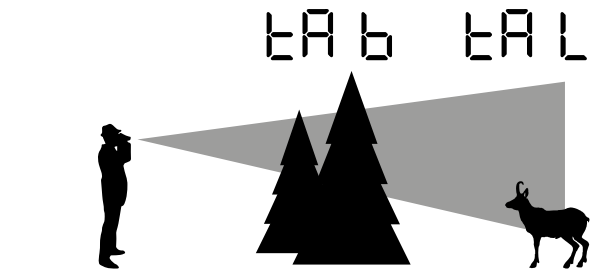

Fig. 9

测量模式

按住设置按钮 2 秒钟 + 按下设置按钮 4 次 —— 进入菜单 5 后, 您可以选择合适的测量模式。您可以选择查看最佳测量 (tA b) 或显示最远测量 (tA L)。可以用距离测量按钮 (图 1/6) 更改设置。

图 9 显示了选项。在这种情况下, 背景中的动物指的是测得的最远点 (tA L)。由于这些测量点的大部分对应于前景中的树, 所以这个点相当于最佳测量 (tA b)。您可以随时通过在菜单中查看保存的设置来进行检查。

按钮布置

按住设置按钮 2 秒钟 + 按下设置按钮 5 次 —— 进入菜单 6 后, 您可以选择合适的按钮布置。按下距离测量按钮 (图 1/6) 可以在标准设置 (在蔡司 Victory RF 上显示的是“5 _ _ °”) 和相反设置 (在蔡司 Victory RF 上显示的是“_ _ 5”) 之间做出选择。蔡司 Victory RF 的标准配置适合惯用右手的人。在这项设置中, 您用右手操作测量按钮, 用左手操作设置按钮。在相反的设置中, 您得用左手测量。在这个情况下, 得用右手操作设置按钮。您可以随时通过在菜单中查看保存的设置来进行检查。

关闭

按住设置按钮 2 秒钟 + 按下设置按钮 6 次——进入菜单 7 后, 您可以通过按下距离测量按钮关闭蔡司 Victory RF 的菜单。
还有两种方法可以关闭蔡司 Victory RF。一种方法是按住设置按钮两秒钟, 另一种是有 10 秒钟左右的时间不去按这两个按钮中的任何一个。

用蔡司狩猎应用程序设置

有了蔡司狩猎应用程序, 您就可以通过您的智能手机简单快捷地完成上述设置。此外, 您还可以进行两个自定义设置。一方面您可以在蔡司狩猎应用程序上运行自行创建的弹道配置文件, 另一方面您也可以在显示器设置中设定最多不超过三个的不同结果显示。

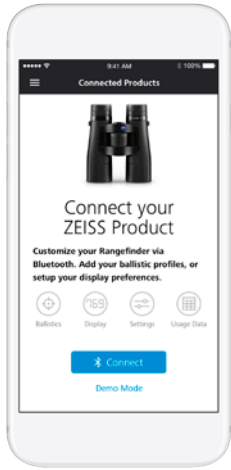

Fig. 10

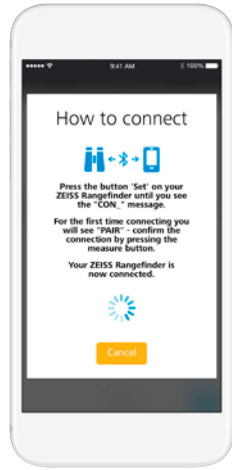

Fig. 11



Fig. 12

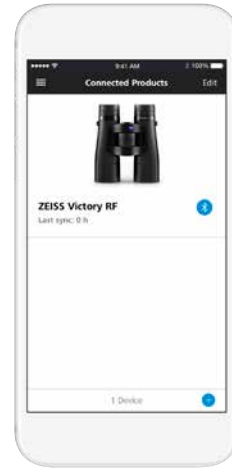

Fig. 13

连接蔡司狩猎应用程序和蔡司 VICTORY RF

首次连接

如果您是首次连接您的蔡司 Victory RF, 则“已连接产品”这一区块 (图 10) 中显示的界面是“连接你的蔡司产品”。点击连接按钮后, 蔡司狩猎应用程序就开始建立连接。如图 11 所示, 紧接着您只需按住设置按钮 10 秒钟。
随后会在您的蔡司 Victory RF 上显示字符“CON.”。松开设置按钮后, 显示器上显示的是“PAIR”, 按一下测量按钮即可确认这个显示。
之后您的蔡司 Victory RF 就如图 12 所示已与蔡司狩猎程序相连。只有在首次进行连接时, 才需要确认“PAIR”指令。

重复连接

在您的蔡司 Victory RF 已经完成了与蔡司狩猎应用程序的首次连接之后, 已连接产品这一区块的初始界面就会如图 13 所示发生变化。通过右下方的按钮 (+) 可以连接其他蔡司 Victory RF 与您的蔡司狩猎应用程序。此外, 您只需点击一下这台存储的 Victory RF, 就能在您的设备上设置 (图 14), 并马上同步到这台设备上。



Fig. 14



Fig. 15

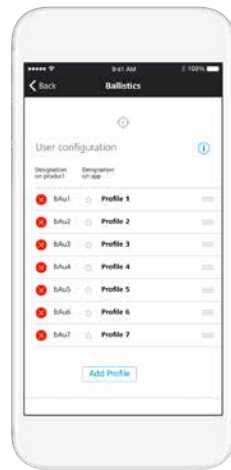

Fig. 16

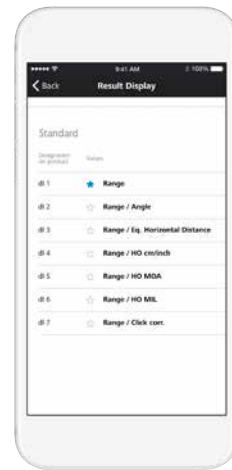

Fig. 17

进行设置

弹道设置

在蔡司狩猎应用程序的弹道设置 (图 15) 中, 除了可以选择九个标准配置文件, 还可以最多添加九个自定义配置文件, 接着将它们同步到您的蔡司 Victory RF 上。若想添加一个自定义配置文件, 在弹道菜单项中点击按钮“添加配置文件”。随后您可以选择以前创建的所有弹道配置文件 (可以在工具箱的“弹道”区域中创建这些配置文件) (图 16)。
您还可以将您的一个配置文件选为您的最爱。选中的这个最爱配置就是您的蔡司 Victory RF 上激活的设置, 并标有一个蓝星。

在蔡司狩猎应用程序的显示器设置 (图 17) 中, 除了可以选择七个标准配置文件, 还可以最多添加三个自定义配置文件, 接着将它们同步到您的蔡司 Victory RF 上。若想添加一个自定义配置文件, 在弹道菜单项中点击按钮“添加配置”。与标准配置文件 (图 18) 不同, 您可以在自定义配置文件中组合不同的显示模式 (最多三种)。这时候距离总是被定义为第一显示模式。
您还可以将您的一个配置选为您的最爱。选中的这个最爱配置就是您的蔡司 Victory RF 上激活的设置, 并标有一个蓝星。

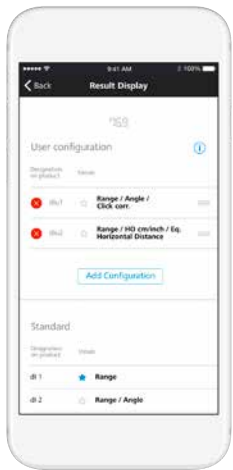

Fig. 18



Fig. 19

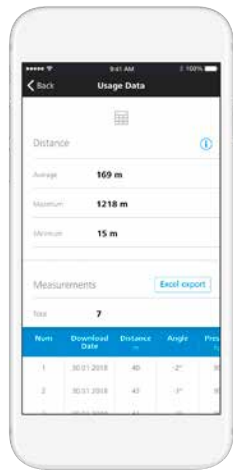

Fig. 20

设备设置

您可以通过蔡司狩猎应用程序在设备设置中快捷地完成图 19 中所显示的所有设置。关于各个设置方法的详细信息参见前一个小节。

测量数据

在“测量数据”（图 20）这一栏中可以读取到您的蔡司 Victory RF 测得的距离。除了单独测量结果之外，您还可以看到所有测量的平均值以及您可以定义的时间范围平均值。在这里请注意只会传输您的蔡司 Victory RF 最后 100 次的测量结果。另一方面，平均值是基于在指定时间范围内所进行的所有测量。

测量距离

按下距离测量按钮（图 1/6）后会打开目标标记（图 3/9）。通过目标标记瞄准待测量的对象。一旦松开距离测量按钮（图 1/6），就开始测量。最迟大约一秒钟后，会在显示器上显示测得的距离，持续大约 3 秒钟（图 3/10）。如果由于超出作用范围或对象反射不足而无法进行测量，则结果以 4 个破折号“_ _ _ _”表示。可以马上重新测量一次。显示一旦熄灭，测距仪自动关闭。

扫描模式

您也可以使用蔡司 Victory RF 在连续运行模式（扫描模式）下测量。为此请按住距离测量按钮（图 1/6）大约 3 秒钟以上。设备随后切换至扫描模式，并持续不断地进行测量。松开测量按钮时，连续运行停止。您可以通过距离显示器辨别这一情况，这个显示器每 1.5 秒钟输出新的测量值。测量小目标或移动目标时，扫描模式非常有用。

距离测量的精确度

测距仪的精确度高达 +/- 1 米/码。技术数据中给出的最远作用范围基于良好的环境条件。

下列环境因素影响作用范围：

表 4:

| | 在下列情况下作用范围更远 | 在下列情况下作用范围较近 |
|--------|--------------|---------------|
| 气候条件 | 视野清晰 | 昏暗，起雾 |
| 亮度 | 亮度较低 | 亮度较高（晴天） |
| 对象的颜色 | 对象为白色 | 对象为黑色 |
| 与对象的角度 | 90°（垂直）角度 | 尖角 |
| 对象结构 | 均匀的结构（立牌、墙壁） | 不均匀的结构（灌木、树木） |

保养和维护

该望远镜配有卡尔蔡司 (ZEISS) LotuTec® 涂层。借助平滑的表面及其显著的“荷叶效应”，性能出众的镜头表面保护层可显著减少镜头脏污。污物附着明显减少，且可快速、轻松、无痕地清除。此外，LotuTec 涂层还非常坚固、耐磨。

如果镜头上有粗颗粒污物（如沙粒），请勿进行擦拭，而应将其吹走或使用毛笔进行清除。指纹可能会在一段时间后损坏镜头表面。这种情况下，清洁镜片表面最简单的方法是：向镜片呵气，然后使用洁净的镜头清洁布擦拭。存放时保持镜头外表面干燥和通风良好，有助于防止镜头上出现霉菌层（尤其是在热带地区）。除此之外，ZEISS Victory RF 望远镜无需其他特别维护。

本产品应用于干布清洁，避免使用液体和清洁剂。在关机状态下清洁本产品。禁止擅自干涉产品。因拆卸可能导致质保无法涵盖的损伤。

维修时请联系我们的售后服务部。

我们非常乐意为您提供电话咨询，工作时间：周一至周五，8:00 - 18:00（中欧时间）。

Tel.: +49 (0) 64 41-4 67 61

Fax: +49 (0) 64 41-4 83 69

service.sportsoptics@zeiss.com

ZEISS Victory RF 备件

如需望远镜备件（例如保护罩），敬请联系您的专业经销商或我们的客户服务部。

您所在国的服务地址请参见：

www.zeiss.com/sports-optics/service-points

ZEISS Victory RF 配件*

www.zeiss.com.cn/sports-optics/binoculars-accessories

* 配件不包含在供货范围之内！

蔡司代表可靠的高质量水平。因此，我们作为制造商，在销售者对顾客所做的一般产品保证之外，也为这个蔡司产品提供十年的保修保证。

可于以下链接查阅保修保证的适用范围：

www.zeiss.com/sports-optics/premium-warranty-conditions

请在以下网页注册您的产品：www.zeiss.com.cn/product-registration

保留因继续改进技术而更改规格和供货范围的权利。对于错误和勘误不承担责任。

Carl Zeiss Sports Optics GmbH
ZEISS 组
Gloelstraße 3 – 5
35576 Wetzlar
Germany 德国

www.zeiss.com.cn/sports-optics